

John Vanderaart

MACHINETAAL VOOR



COMPUTERS

J. Vanderaart

MACHINETAAL VOOR MSX-COMPUTERS



Kluwer

**Machinetaal voor
MSX-computers**

John Vanderaart

Machinetaal voor MSX-computers



Kluwer Technische Boeken B.V. Deventer – Antwerpen

Omslag: W. Niessink

ISBN 90 201 1999 0

D/1987/0108/191

NUGI 434

© 1987 Kluwer Technische Boeken B.V. Deventer

1e druk 1987

Niets uit deze uitgave mag worden verveelvoudigd en/of openbaar gemaakt door middel van druk, fotokopie, microfilm of op welke andere wijze ook, zonder voorafgaande schriftelijke toestemming van de uitgever.

No part of this book may be reproduced in any form, by print, photoprint, microfilm or any other means without written permission from the publisher.

Ondanks alle aan de samenstelling van de tekst bestede zorg, kan noch de redactie noch de uitgever aansprakelijkheid aanvaarden voor eventuele schade, die zou kunnen voortvloeien uit enige fout, die in deze uitgave zou kunnen voorkomen.

Woord vooraf

Rechtvaardigheid! Eerlijkheidshalve moet ik zeggen dat dit boek een behoorlijke 'selfkick' is geworden. Wat mij persoonlijk aan het werken met MSX-computers stoorde, is het gebrek aan 'ter zake doende' informatie en het ontbreken van goed werkende ontwikkelingsprogrammatuur. Zelf programmeer ik ALLEEN MAAR in machinetaal en dat op onder andere MSX, Commodore 64/128/C16/ + 4, Atari ST en AMIGA. Voor de niet-MSX-machines is het allemaal wel in orde: voldoende informatie en goede programmeermogelijkheden. Met de MSX is het tot mijn spijt wat minder mooi gesteld!

De informatie ontbreekt veelal of blinkt uit in nutteloze zwaarlijvigheid en wat de ontwikkelingsprogrammatuur betreft, is het 'huilen met de pet af! Over die informatie volsta ik met op te merken dat deze vaak uit de fabrieksopgave(n) is overgenomen. Daarom is het soms onmogelijk om snel iets terug te vinden. De ontwikkelingsprogrammatuur draait meestal onder MSX-DOS waardoor het weer moeilijk wordt om de BIOS-routines aan te spreken. Ook in alle andere gevallen (misschien een kleine uitzondering voor ZEN) wordt er veel te slordig omgesprongen met het toch al veel te kleine werkgeheugen van de MSX.

Ik heb bovenal getracht een 'anders dan anders' boek te schrijven. De informatie is snel en sluit aan op het eigenlijke programmeren in machinetaal. Geen uitgebreide omschrijvingen dus, maar handige tabellen.

Als programmeeromgeving heb ik speciaal voor dit boek een Z80-monitor geschreven. Het voordeel van zo'n machinetaalmonitor is de directe aanpak! De code wordt ter plekke aangemaakt waardoor het geheugen uiterst efficiënt kan worden gebruikt. Daarnaast vindt U nog een 25-tal extra mogelijkheden als disassemblering, geheugen-dumps, tekstinvoer, stelselconversie, logische bewerkingen enz.

Verder krijgt U een aantal treffende MSX-routines die U natuurlijk in uw eigen programma's kunt toepassen. Daarnaast nog een behoorlijk aanzetje tot een karakter-editor en een sprite-editor.

Kortom, efficiency voor alles. De dosis informatie is vrij stevig, maar de (uw) resultaten zijn dan ook navenant. Dat garandeer ik U!

John 'Drj' Vanderaart

Inhoud

Inleiding	11
1 Z80 Machinetaal	13
1.1 Werken met een microprocessor	13
1.2 Het invoeren van machinecode	14
2 De Z80-microprocessor	17
2.1 Inleiding	17
2.2 De program counter of programteller	18
2.3 De stack pointer of stapelwijzer	19
2.4 De indexregisters: IX en IY	20
2.5 Het A-register of de accumulator	20
2.6 De zes algemene registers: B, C, D, E, H en L	20
2.7 Het flag-register F	21
2.8 Het interrupt-register I	22
2.9 Het refresh-register R	22
2.10 De set 'verborgen' registers A' tot en met L'	22
3 Adresseringstechnieken	23
3.1 Impliciete adressering	24
3.2 Onmiddellijke adressering	24
3.3 Absolute adressering	24
3.4 Zero page-adressering	25
3.5 Relatieve adressering	25
3.6 Geïndexeerde adressering	25
3.7 Indirecte adressering	26
3.8 Bitadressering	27
4 De complete instructieset van de Z80	28
4.1 Even vooraf	28
4.2 De instructies op een rij	29

5	Getallen en hun representaties	56
5.1	Binair rekenen	56
5.2	Hexadecimaal rekenen	58
5.3	'Rekenen' in ASCII	60
6	Enkele basistechnieken	63
6.1	Relatieve lussen	63
6.2	Logische bewerkingen	64
6.3	Dat gedoe met die carry	66
6.4	Rekenen in de praktijk	67
7	De MSX en de buitenwereld	69
7.1	De routines en hun doel	69
7.2	Nog even vooraf	69
8	Tekstje printen	70
9	Invoer via het toetsenbord	73
10	De typemachinesimulatie	79
11	Spelletje spelen?	82
12	Bitbeschouwingen	86
13	Hexadecimale sprongen	91
14	Ongewoon gewoon!	96
15	Tot de volgende keer	102
16	MSX à la carte...	115
16.1	Achter de schermen van een MSX-computer	115
16.2	De videochip	116
16.3	Wat gaan we doen?	116

17	Tekst 40 × 24	117
17.1	Scrollen	118
17.2	De routines op een rij	122
18	Tekst 32 × 24	124
18.1	Karakters ontwerpen	125
18.2	De routines op een rij	133
19	High resolution	136
19.1	Spelletje spelen?	136
19.2	De routines op een rij	145
20	Multi Color	147
20.1	Over lichtorgels	148
20.2	De routines op een rij	157
21	Sprites dus	159
21.1	Sprites ontwerpen	160
21.2	De routines op een rij	173
22	De SPEEDTYPER	176
22.1	De listing	176
22.2	Werken met de SPEEDTYPER	179
23	De HERBYMON	182
23.1	De programmalisting	182
23.2	Werken met de HERBYMON	192
Appendices		203
A	De Z80-instructieset	203
B	Karaktercodes	223
C	De memory-map	228
D	Kleurentabel	229
E	Video-RAM-tabel	230
F	VDP-registers	231
G	PSG-registers	232
H	IO-adressen	233

I	De BIOS-sprongtabel	234
J	Het werkgebied	236
K	Hooks	243

INDEX	246
------------------------	------------

Inleiding

Welkom nogmaals in dit 'doe'-boek, waarde MSX-bezitter!

U heeft dit boek waarschijnlijk ter hand genomen omdat U benieuwd bent naar al die verborgen MSX-capaciteiten. Een MSX-computer kan echt verschrikkelijk veel, maar niet in BASIC. Tenminste niet SNEL. BASIC, en dan met name het MSX-BASIC, is erg flexibel maar daarmee verliest het meteen een fors stuk snelheid. Toegegeven, in BASIC is ook alles mogelijk, maar dan wél op een laag pitje... Probeer U maar eens 32 sprites te laten bewegen, teksten af te drukken, geluid te produceren, een proces te controleren, en dat alles het liefst ook nog eens tegelijk! De enige oplossing is machinetaal.

Machinetaal. Het klinkt vrij simpel, maar pas op! En zeker op een MSX-computer. Het eerste probleem wordt de 'syntax', want machinetaal is op het eerste gezicht niet te begrijpen. Dat klopt ook wel, aangezien de instructies in het begin wel erg op elkaar lijken. Het is een kwestie van gewenning en ervaring, dus zult U even door een zure appel heen moeten!

Het tweede probleem is de programmadefinitie. In een hogere programmeertaal wordt overal voor gezorgd. Iets afdrukken stelt helemaal niets voor, laat staan de rekenkundige bewerkingen of de foutafhandeling. Het bijhouden van het variabelengeheugen ziet U bijvoorbeeld al helemaal niet! In machinetaal daarentegen moet U alles met de hand doen. Vaak wordt dat heel omslachtig, maar het voordeel is een stukje razendsnelle precisie.

Een derde probleem is de kennis over de computer. Laten we uit uw aanschaf van dit boek concluderen dat U BASIC bent ontgroeid. De video-chip kent U natuurlijk al en ook de geluids-chip is inmiddels een open boek. Het is dan ook belachelijk om al die kennis nog eens voor te kauwen. In plaats daarvan vindt u een aantal tabellen met alle informatie die een machinetaal-programmeur zich maar kan wensen.

Vierde en laatste probleem is het invoeren van de gewenste machinecode. Geen probleem aangezien U achterin dit boek een speciaal ontwikkelde machinetaal-monitor zult vinden. Het is even een aardig intypklusje, maar daartegenover staat een stuk ontwikkelings-software dat de prijs van dit boek meer dan rechtvaardigt!

Bijkomend voordeel: U kunt alle listings uit dit boek meteen testen op hun deugdelijkheid...

Wat gaan we doen? We gaan aan het werk! Zoals gezegd is dit een DOE-boek en het is niet de bedoeling dat U zich er met een 'eitje' vanaf kunt maken. Het wordt zweten, maar daarna weet U dan ook precies hoe U volledig zelfstandig draaiende machinetaal-programma's kunt schrijven. Er wordt niets teveel beloofd, want U gaat zien hoe U(!) de video-chip nu ECHT kunt manipuleren, U zult leren hoe bestanden via de cassetterecorder worden geladen en opgeslagen. Ook gaat U werken met de printer, niet te vergeten de sprite-routines, wat spelmogelijkheden, tevens nog wat speciale effecten... Precies datgene wat nodig is voor een aantrekkelijk en supersnel programma!

De frustratiedrempel

Voordat we gaan beginnen, moeten we iets afspreken: U klimt niet in de lamp! Wat hiermee wordt bedoeld?

Programmeren in machinetaal is iets dat een grote dosis zelfbeheersing vereist. De kleinste beredeneringsfout en de MSX slaat op 'TILT', met de hoofdletter T dus. Waar U in BASIC nog altijd een CTRL/STOP-combinatie heeft, kunt U het in machinetaal wel vergeten. In 99 van de 100 gevallen is de RESET-knop de enige uitweg en kunt U weer opnieuw beginnen. Maar ja, dan had U tenslotte maar niet aan machinetaal moeten beginnen!

Tegenover de voortdurende frustratie staat een zinderende kick als uw routines WEL werken. U (en ook uw omgeving!) zult werkelijk onder de indruk raken van de fabelachtige snelheid waarmee machinetaal de zaken regelt. Waar U in BASIC de zoveelste bak koffie wegsurpt, komt U om van de machinetaaldorst...

En in geen geval gaat de MSX het raam uit, want dat hebben we daarnet al afgesproken!

1 Z80 Machinetaal

1.1 Werken met een microprocessor

In iedere computer bevindt zich een microprocessor. Een microprocessor is in feite het 'kloppende hart' van de computer. Via deze processor worden alle zichtbare en onzichtbare computerfuncties aangestuurd, zoals het toetsenbord, het beeldscherm, het interne geheugen enz. In uw MSX-computer zit een Z80, een zeer krachtige en werkelijk razendsnelle 8-bits microprocessor.

Zo'n Z80-processor dient op een zeer speciale manier te worden aangesproken, in een speciaal taaltje: het bijna onbegrijpelijke 'machinetaal'. Wat is machinetaal nu precies?

Machinetaal is een op de microprocessor gerichte en daarom bovenal logisch opgebouwde, zeer directe programmeertaal. De niet al te veeleisende gebruiker merkt al gauw dat machinetaal in feite maar tot vier dingen in staat is:

- 1 simpele berekeningen (optellen, aftrekken, vergelijken)
- 2 dataverplaatsing (in elke mogelijke vorm)
- 3 logische bewerkingen of operaties (bijvoorbeeld 'AND', 'OR' en 'XOR')
- 4 tests en sprongen

Ondanks (misschien dankzij?) al deze schijnbare beperkingen is machinecode snel, zeer snel. De BASIC-interpretter bijvoorbeeld is in feite niets anders dan een programma dat geheel in machinetaal is geschreven. Deze BASIC-interpretter is tevens een voorbeeld van een programma dat in ROM (Read Only Memory – permanent beschreven geheugen, waaruit alleen kan worden gelezen) staat. Het voordeel van zo'n ROM-programma is de permanente aanwezigheid. Een nadeel is de onmogelijkheid om er veranderingen in aan te brengen.

Naast ROM-geheugen bestaat er ook RAM-geheugen (Random Access Memory – geheugen waar zowel uit gelezen als in geschreven kan worden) dat als enige nadeel heeft dat het wordt gewist zodra de computer wordt uitgeschakeld. Programma's die u schrijft en probeert, worden in eerste instantie in RAM-geheugen geschreven. Pas in een later stadium kunt u besluiten deze programma's in een EPROM te 'bakken'. Een EPROM is een iets minder permanent broertje van een

echte ROM-chip; de inhoud blijft bewaard als de stroom wordt uitgeschakeld, maar is door middel van ultraviolet licht te wissen.

Om even op die fabelachtige snelheid terug te komen: machinetaal (mits goed geschreven) kan vele honderden malen sneller zijn dan welk BASIC-programma dan ook. Waar het BASIC altijd eerst dient te worden vertaald, is machinetaal meteen al verwerkingsklaar.

Een nadeel van machinetaal is de geringere flexibiliteit en de noodzakelijke scherpere definitie. Een machinetaalprogramma is namelijk veel minder flexibel dan een programma dat is geschreven in een hogere programmeertaal (BASIC, PASCAL, C...) omdat het veel directer moet zijn geschreven. Denk bijvoorbeeld maar eens aan een simpele uitvoerroutine. In BASIC volstaat een PRINT-opdracht, die ook nog eens eenvoudig is te wijzigen. In machinetaal moet u al gauw een tiental instructies aanspreken en dan maakt u daarbij ook nog eens gebruik van systeem-ROM-routines. Om over het wijzigen nog maar niet te spreken!

Ook moet de definitie van een machinetaalprogramma vrij volledig zijn. In negen van de tien gevallen blijkt een zelfgeschreven routine niet te werken omdat u ergens iets vergeten bent! Een gedegen systeemkennis is dan ook een eerste vereiste. Sterker nog: u zult moeten weten hoe een MSX-computer in elkaar steekt, voordat het verantwoord is om ook maar een byte in machinecode te testen!

Gedegen systeemkennis dus. Waar hogere programmeertalen meestal vrij overdraagbaar zijn (een '10 PRINT'Hallo!' / 20 GOTO 10'-grapje in BASIC werkt immers altijd) is machinetaal uiterst persoonlijk.

Zelfs al beschikken verschillende computers over dezelfde microprocessor, dan nog heeft u meestal met een totaal ander systeem te maken. Andere systeemroutines, andere grafische mogelijkheden, andere randapparatuur enz... De machinetaalprogrammeur dient hier alles over te weten voordat hij ook maar één zinvolle byte programmeert!

1.2 Het invoeren van machinecode

Bij het invoeren van machinetaalprogramma's is de programmeeromgeving een probleem op zich. In BASIC kunt u alles klakkeloos intypen; het gaat goed totdat de computer met een 'OUT OF MEMORY ERROR' of iets van dien aard komt aanzetten. In machinetaal weet u eigenlijk nooit precies wanneer het is afgelopen met de vrije ruimte, want dat bepaalt u zelf! Toegegeven dat er een onder- en

bovengrens aan de vrije geheugenruimte zit, maar dan nóg blijven er altijd slimme zijwegen over.

Maar hoe komt de zelfgeschreven machinecode dan in het geheugen terecht? U hoeft niet te proberen om in BASIC een machinecode-instructie te gebruiken. Hoe exact overgenomen ook, u komt altijd met een 'SYNTAX ERROR' te zitten. Slim als u bent, komt u op het idee om de machinecode met behulp van DATA-regels te 'POKEN'. Een programma bestaat tenslotte uit allemaal getallen tussen 0 en 255, zodat de juiste getallen in de juiste volgorde een werkend geheel moeten opleveren. U heeft volkomen gelijk, alleen is het een werkje waarmee zelfs de geduldigste monnik zwaar 'in de stress' raakt!

Om machinecode te verwerken, bestaan er dan ook speciale hulpprogramma's. Twee soorten eigenlijk: assemblers en monitors.

Een assembler is een veredelde tekst-editor waarmee u de machinecode ongeveer zoals teksten in een tekstverwerker kunt invoeren. Erg handig is het feit dat een assembler niet met exacte cijfers werkt maar met zogenaamde labels. Hierdoor kunt u het programma erg eenvoudig op een andere geheugenlocatie laten beginnen. Het nadeel van een assembler is de grootte en de 'lompheid'. Want echt snel en direct kunt u er meestal niet mee werken.

Het snellere broertje van een assembler luistert naar de dubieuze naam 'monitor'. Geen beeldbuis, maar wel iets om mee te 'kijken'. Met een monitor kunt U direct in het geheugen van uw computer gluren. U kunt het geheugen als een tekst-dump aanschouwen, misschien in hexadecimale getallen, maar ook als een disassembly. Een disassembly-listing is precies het tegenovergestelde van een assemblerings-proces. Waar het laatste uw teksten omzet naar zinvolle getallen en dus te verwerken machinecode, is een disassembly een omzetting van schier onbegrijpelijke getallen naar redelijk leesbare machinecode.

Naast dit is het vanzelfsprekend ook mogelijk om met een monitor direct code te assembleren. Dit laatste gaat regelsgewijs maar het grote voordeel is wel dat u precies ziet WAT en WAAR u schrijft. Verder voorziet een monitor meestal in vele handige foefjes om het u allemaal zo gemakkelijk mogelijk te maken.

In dit boek staat de listing van een echte machinetaalmonitor, de HERBYMON. Een speciaal geschreven produkt dat het mogelijk maakt alle voorbeelden die in dit boek staan meteen te proberen.

Zoals gezegd een monitor... Een kwestie van even een paar slapeloze nachten in verband met het intypen, maar dan gaat er meteen een nieuwe wereld voor u open!

Het verwerken van de machinecode hoeft in het kader van dit boek dan ook helemaal geen problemen meer op te leveren. En natuurlijk kunt u de ingetypte monitor ook gebruiken om zelf programma's te schrijven.

2 De Z80-microprocessor

2.1 Inleiding

Zoals u inmiddels al weet, zit er in uw MSX een Z80-microprocessor. Allemaal leuk en aardig, maar veel verder helpt ons dat nog niet!

In diverse andere boeken over machinetaal krijgt u eerst een hele verhandeling over het werken met de diverse getallenstelsels, maar waarom zouden we niet eerst kijken wat zo'n Z80 allemaal in huis heeft en wat het ding allemaal kan! In hoofdstuk 5 kunnen we dan altijd nog met cijfertjes stoeien, of u kunt er terecht als iets in dit hoofdstuk u (nog) niet helemaal duidelijk is.

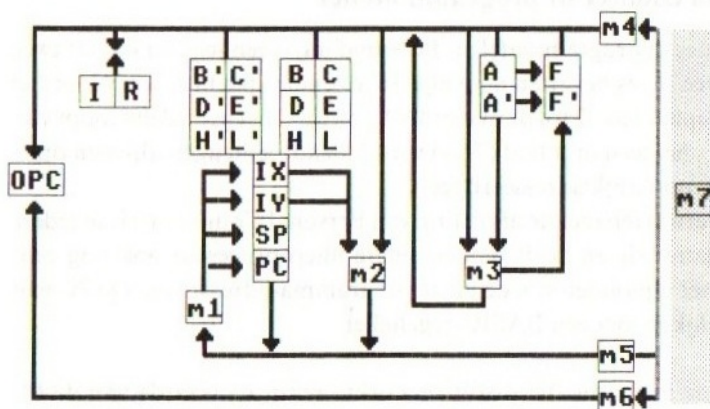

- m1: INCRement / DECrement
- m2: Indexcalculatie
- m3: Logische rekenenheid
- m4: Koppeling databus (8 bits)
- m5: Koppeling adresbus (16 bits)
- m6: Koppeling controlebus
- m7: Buiten de Z80-microprocessor (geheugen en IO)

OPC: Instructieregister / instructiedecoder / controle

Afb. 2.1. Schematisch overzicht van de Z80

Een Z80-microprocessor beschikt over een aantal zaken:

- de program counter of programmateller (PC)
- de stack pointer of stapelwijzer (SP)
- de indexregisters: IX en IY
- het A-register of de accumulator
- zes algemene registers: B, C, D, E, H en L (Ook als drie duo's aan te roepen: BC, DE en HL)
- het flag-register F (als registerpaar in AF)
- het interrupt-register I
- het refresh-register R
- een set 'verborgen' registers A' tot en met L'

De laatste drie zijn nogal gevaarlijk en worden in dit boek niet gebruikt, temeer daar ze vooral zijn bedoeld voor specifiek intern gebruik. Pas als u over zeer veel machinetaalervaring beschikt, is het zinnig om ermee te stoeien.

2.2 De program counter of programmateller

De program counter of programmateller, PC vanaf nu, is een register dat uit twee bytes bestaat. Twee bytes bevatten namelijk 16 afzonderlijke bits, waardoor het bereik meteen is bepaald tot '2 tot de macht 16-1', ofte wel het gebied dat loopt van \$0000 tot \$FFFF, hetgeen in totaal 65536 verschillende geheugenadressen oplevert. (Allemaal afzonderlijk adresseerbaar!)

Zo'n PC (niet te verwarren met de afkorting van Personal Computer!) is in iedere microprocessor aanwezig en heeft binnen iedere microprocessor ook nog eens dezelfde functie: het bijhouden van de juiste programma-adressering. De PC valt enigszins te vergelijken met een BASIC-regelteller.

Afhankelijk van de instructie die wordt verwerkt, wordt de waarde van de PC beïnvloed. Een 'gewone' instructie verhoogt de PC steeds met één, net genoeg om de volgende instructie te lezen. Andere instructies verhogen de PC soms wel met twee, drie of vier, afhankelijk van de hoeveelheid bytes die zij nodig hebben om aan de slag te kunnen. Ook zijn er speciale instructies, spronginstructies bijvoorbeeld, die de PC van een volstrekt nieuwe waarde voorzien.

Hoe 'werkt' een programma dan? Een voor de hand liggende vraag. U moet zich voorstellen dat er een koppeling bestaat tussen aan de ene kant de Z80-microprocessor en aan de andere kant het (meestal 64K) MSX-geheugen. De inhoud

van de PC wordt op een speciale 16-bits brede adreslijn gezet en naar het MSX-geheugen gestuurd, vervolgens wordt er een byte vanaf het zo geadresseerde PC-adres via een even speciale 8-bits brede datalijn naar de Z80-microprocessor gestuurd... Enzovoort! Afhankelijk van de opgestuurde bytes verzorgt de Z80-processor de te volgen strategie en uw programma werkt – mits goed geprogrammeerd.

2.3 De stack pointer of stapelwijzer

De stack pointer, stapelwijzer of (vanaf nu) SP doet vermoeden dat er ook wel een 'stapel' zal zijn! Vanzelfsprekend is dit het geval.

Een stapel is een heel speciaal onderdeel van een microprocessor. Via deze stapel kan een aantal gegevens worden overgedragen. Het kan om gewone data gaan, maar ook adressen worden via de stapel doorgegeven.

Het principe is uitermate simpel. Wat u als laatste op de stapel plaatst, komt er als eerste af. Denk maar eens aan de vuile vaat: het bovenste bord moet u eigenlijk als eerste afwassen. Zo niet dan komt alles naar beneden!

Net als bij dit vergezochte voorbeeld kan er ook op stapelniveau van alles fout gaan. Als de stapel te hoog (letterlijk!) wordt, komt de boel naar beneden, hetgeen ook het geval is als u van onderen probeert weg te nemen. Heel goed oppassen dus! Het eigenlijke werken met zo'n stapel gaat door middel van twee speciale stapel-opdrachten. Als eerste is daar een speciale PUSH- of plaatsinstructie. Met zo'n instructie plaatst u iets bovenop de stapel.

Behalve deze instructie bestaat er ook nog een POP- of pakinstructie, een instructie waarmee u het laatst opgestapelde byte wegneemt.

Ook de SP is een 16-bits register en kan het gehele geheugen adresseren. Een goede programmeur haalt evenveel van de stapel AF als hij er OP zet, waardoor een stapel eigenlijk nooit erg groot hoeft te worden. Als geheugengebied voor de stapel kiest u een slimme plaats die u toch niet gebruikt. (In BASIC voorziet het CLEAR-commando in een dergelijke mogelijkheid.)

De stapel wordt voornamelijk gebruikt door de CALL-instructie. Een CALL is een subroutine in machinetaal. Wederom alles leuk en aardig maar als u een subroutine aanroept, wilt u dat na afloop het programma terugkeert op de juiste plaats: precies na die CALL-instructie. Hiertoe wordt de PC op de stapel geplaatst, vervolgens krijgt de PC het adres van de subroutine als waarde. Is de subroutine eenmaal uitgevoerd dan wordt de 'oude' waarde weer van de stapel

genomen en gaat het programma weer verder vanaf de juiste plaats. Nu begrijpt u meteen waarom u zeer voorzichtig moet zijn met deze stapel; als u er teveel opzet of afhaalt gaat er onherroepelijk ergens iets fout.

2.4 De indexregisters: IX en IY

Indexregisters voorzien in een speciale manier van adresseren. De inhoud van een indexregister wordt (uiteraard op voorwaarde dat er een index-adresseringsvorm is gebruikt) automatisch opgeteld bij een eveneens opgegeven basiswaarde. Hierdoor kan de machinetaalprogrammeur vrij makkelijk een reeks van opeenvolgende waarden bereiken. Denk hiervoor aan het werken met tabellen van dezelfde lengte. De indexregisters worden ook vaak gebruikt bij de behandeling van ARRAY-achtige structuren.

In speciale gevallen kan het erg handig zijn om gebruik te maken van deze registers, maar dat moet iedere programmeur maar voor zichzelf uitmaken. U kunt ook heel goed zonder!

We komen hierop nog terug in het volgende hoofdstuk, waarin we alle mogelijke vormen van adresseren bekijken.

2.5 Het A-register of de accumulator

De accumulator is verreweg het meest gebruikte register in Z80-machinecodeprogramma's. Bijna alle belangrijke instructies doen iets met de inhoud van de accumulator. Vaak vindt een operatie plaats OP de waarde die zich op dat moment in de accumulator bevindt, waarna het resultaat weer IN deze accumulator wordt teruggezet.

Er zijn zelfs diverse handige dataverplaatsinstructies die alleen maar met behulp van de accumulator hun werk kunnen doen.

2.6 De zes algemene registers: B, C, D, E, H en L

Deze registers werken ongeveer als de accumulator, alleen is het gebruik helaas veel beperkter. Een zeer groot voordeel is het feit dat deze registers in drie paren aan elkaar kunnen worden gekoppeld, waardoor 16-bits berekeningen mogelijk zijn.

Ook kunt u de registerparen gebruiken voor adresseringsdoeleinden. Met name het HL-paar is dan erg handig!

Aan het B-register is trouwens ook nog een speciale 'DJNZ'-instructie gekoppeld. Meer hierover in een later stadium.

2.7 Het flag-register F

Minstens net zo belangrijk, zo niet belangrijker dan de accumulator is het flag-register. Dit register voorziet onder andere in speciale testmogelijkheden.

In dit F-register bevinden zich namelijk zes onderdelen met ieder een aparte functie. Sommige zijn afzonderlijk te testen en worden binnen een programma gebruikt om te kijken of bepaalde condities optreden: nul, niet nul, groter dan, kleiner dan, enz. Andere zijn alleen behulpzaam binnen bepaalde berekeningsvormen.

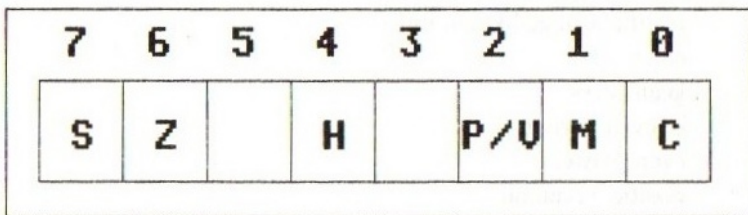

Afb. 2.2. Het flag-register

- 1 De carry ofte wel het C-bit. De carry wordt gebruikt als extra bit bij berekeningen en/of schuifoperaties. U kunt testen met 'C' voor een carry op 1, en met 'NC' voor een carry op 0.
- 2 De subtract flag of ook wel het N-bit. Dit bit wordt geset bij een aftrekking. Het is alleen van belang bij BCD-berekeningen.
- 3 De parity/overflow-flag, het P/V-bit. Bij rekenkundige bewerkingen wordt deze flag geset als er een overflow optreedt. Bij logische bewerkingen wordt dit bit geset als het resultaat een even aantal enen oplevert, anders wordt dit bit 0 gemaakt. U test met 'PO' op een oneven pariteit en met 'PE' op een even pariteit.
- 4 De half carry-flag of het H-bit. Dit bit is alleen van belang bij BCD-berekeningen. Het H-bit wordt geset als er van bit 3 naar bit 4 een carry optreedt van bit 3 naar bit 4.
- 5 De zero-flag of het Z-bit. Een heel belangrijke test-mogelijkheid aangezien dit Z-bit wordt geset als het resultaat van een bewerking nul oplevert. Er staat een 0

in het Z-bit als een resultaat ongelijk is aan nul. U kunt testen met 'Z' op een resultaat dat gelijk is aan nul, u test met 'NZ' op een resultaat dat ongelijk is aan nul.

- 6 De sign-flag of het S-bit. Dit bit wordt 1 als het resultaat van een bewerking negatief is en 0 als dat resultaat positief is. U test met 'P' op een positieve waarde en met 'M' op een negatieve waarde.

Nog even alle tests op een rijtje:

<i>test</i>	<i>betekenis</i>
Z	resultaat gelijk aan nul
NZ	resultaat ongelijk aan nul
C	carry
NC	geen carry
PO	oneven pariteit
E	even pariteit
P	positief resultaat
M	negatief resultaat

2.8 Het interrupt-register I

Dit register wordt exclusief gebruikt in interrupt mode 2 (IM 2) om een speciale vector-call te genereren. In het I-register wordt het high-byte voor de sprong bewaard, terwijl het apparaat dat de interrupt aanlevert voor het low-byte zorgt (hierover straks meer).

2.9 Het refresh-register R

Dit register wordt gebruikt voor een automatische refresh van het dynamische geheugen. U zult dit register waarschijnlijk nooit in zelfgeschreven programma's gebruiken. Voor de volledigheid misschien leuk om te weten dat het bestaat.

2.10 De set 'verborgen' registers A' tot en met L'

U kunt deze 'extra' set registers met bijvoorbeeld het EXX-commando 'swappen' (verwisselen) met de gewone registers. Dit kan in enkele gevallen handig zijn. Normaal gesproken is het beter om alleen met de gewone registerset te werken, in verband met verwarringsverschijnselen.

3 Adresseringstechnieken

Laten we aannemen dat u nu begrijpt wat een Z80-microprocessor in huis heeft. Voordat we alle instructies gaan bespreken, is het misschien zinvol om eens te bekijken hoe u de diverse commando's kunt aanroepen, of hoe u ze gaat 'adresseren'!

Adresseren zullen we binnen dit kader verbasteren tot 'aanroepen'. Want in de verschillende vormen van aanroepmogelijkheden ligt de kracht van het werken met machinetaal.

Waar moet u aan denken? Een simpel voorbeeld: u wilt (gewoon in het dagelijks leven) informatie doorspelen. Het eenvoudigst en snelst gaat zoiets als u meteen spreekt met degene voor wie die informatie is bestemd. U kunt ook een brief posten, maar dan zit de PTT ertussen. Ook kunt u de telefoon gebruiken, of VAX, telex enz. Het hele systeem is erop gebaseerd dat de informatie op/aan het juiste adres komt. Dus: dezelfde informatie, verschillende doorgeefmethoden!

Ongeveer zo werkt u met de diverse aanroepformaten in machinecode. En er zijn nogal wat van die verschillende Z80-mogelijkheden:

- impliciete adressering
- onmiddellijke adressering
- absolute adressering
- zero page adressering
- relatieve adressering
- geïndexeerde adressering
- indirecte adressering
- bitadressering

Het is heel erg belangrijk dat u weet wat er allemaal mogelijk is binnen machinetaalprogrammering en dan met name bij het werken met de Z80-microprocessor. Slaat u het komende onderdeel dan ook zeker niet over. Het gebrek aan kennis kan u dan lelijk opbreken als u weer eens op zoek gaat naar het hoe en waarom van een instructie!

3.1 Impliciete adressering

Bij 'impliciete adressering' gaat het vaak om bewerkingen die van toepassing zijn op één of twee specifieke registers. Het gaat om simpele instructies waarbij geen adres nodig is, omdat de instructie zichzelf al documenteert.

Hierbij moet u denken aan korte instructies die meestal ook zeer snel zijn, bijvoorbeeld: INC B, RLA, SBC A, OR A, enz.

Met de Z80-microprocessor in gedachten kunnen we eigenlijk nog wel wat instructies onder deze noemer meenemen. Hierbij gaat het om instructies die van toepassing zijn op onder andere 'registerparen'. Bijvoorbeeld: EX AF,AF', INC DE, DEC SP of LD A,(HL).

3.2 Onmiddellijke adressering

In dit geval wordt de code die aangeeft om welke instructie het gaat, gevolgd door nog een enkel byte of in sommige gevallen zelfs door twee bytes (een word). Een byte voor een 8-bits getal, een word voor een 16-bits getal.

Het gaat hier dus altijd om zeer directe gevallen zoals bijv. LD BC,\$1234, LD B,\$00, SBC A,\$FF of AND \$11.

3.3 Absolute adressering

Er zijn altijd drie bytes nodig voor absolute adressering. Het eerste byte bevat de opcode en de twee volgende bytes geven het gewenste adres. Het eerste byte is het 'low-byte' en levert een waarde tussen 0 en 255, het tweede byte noemen we het 'high-byte' en staat voor een waarde tussen 256 en 65280. Met andere woorden: het adres is de waarde 'high byte' \times 256 + 'low byte'.

Dit gegeven wil nogal eens wat verwarring stichten. Let daarom goed op de tegenstrijdige verschijningsvormen, want in het geheugen staat een word dus in de volgorde laag/hoog opgeslagen; een monitor of assembler verwacht echter de (ons vertrouwde) hoog/laag-volgorde!

Het gaat dus om een adres. Voor bepaalde instructies zoals bijvoorbeeld de spronginstructie en de subroutine-instructie is dit adres alleen van belang als PC-waarde. Voor andere instructies, bijvoorbeeld een load-instructie of een store-instructie, is het adres nodig in verband met de waarde die zich op die geadresseerde geheugenplaats bevindt. Een paar voorbeelden: JP \$0000, CALL \$00C0, LD A,(\$E000), LD (\$E000),A enz.

3.4 Zero page-adressering

Voor sommige microprocessors geldt dat het werken met zero page-adressering is verheven tot een aparte kunstvorm. In een Z80 daarentegen is er in feite maar één instructie die het speciaal in de zero page (De eerste 256 bytes van het geheugen, de geheugenplaatsen \$0000 tot en met \$00FF) zoekt.

Het gaat hier om een speciale CALL-instructie die in acht verschillende formaten voorkomt. Een zeer snelle instructie, die voorziet in een routineruimte van 8 bytes. Bijvoorbeeld: RST 00, RST 08, RST 16 enz.

3.5 Relatieve adressering

Relatieve adressering gebruikt twee bytes. Het eerste byte verstrekt de opcode en het tweede byte verzorgt de verplaatsing. In tegenstelling tot de absolute adresseringsvorm is de relatieve adresseringsvorm verplaatsbaar. Logisch, want de positieve of negatieve sprongcalculatie hangt alleen maar af van de waarde van de PC op dat moment. Een positieve verplaatsing (In het tweede byte staat bit 7 op nul: %0xxxxxxx) wordt bij de PC opgeteld. Een negatieve verplaatsing (Bit 7 van het tweede byte is geset: %1xxxxxxx) wordt van de PC afgetrokken. Bijvoorbeeld: JR \$C000 op het adres \$C010 is toegestaan. JR \$D000 op het adres \$D010 is niet toegestaan!

Let wel goed op, aangezien u heel gemakkelijk deze 'branch'-grens overschrijdt (De HERBYMON geeft gelukkig een waarschuwing).

3.6 Geïndexeerde adressering

Geïndexeerde adressering is een adresseringsmogelijkheid die vooral handig is voor het werken met tabellen. Heel erg nuttig als de elementen uit zo'n tabel elkaar opvolgen, aangezien u dan van dezelfde bewerkingsinstructie gebruik kunt blijven maken terwijl u toch alle tabelingenangen kunt adresseren.

Hoe werkt zoiets? In het indexregister (IX of IY) staat een adres, meestal het begin van een tabel. Bij dit adres wordt een eventuele verplaatsing opgeteld en zodoende ontstaat een eindadres dat op ongeveer dezelfde manier als bij de directe adresseringsvorm kan worden gebruikt.

U heeft nu verschillende mogelijkheden. U verandert het indexregister (met speciale increment- of decrement-instructies) of u zorgt voor variërende verplaatsingen. In het ene geval doorloopt u een tabel met variërende lengte en in het

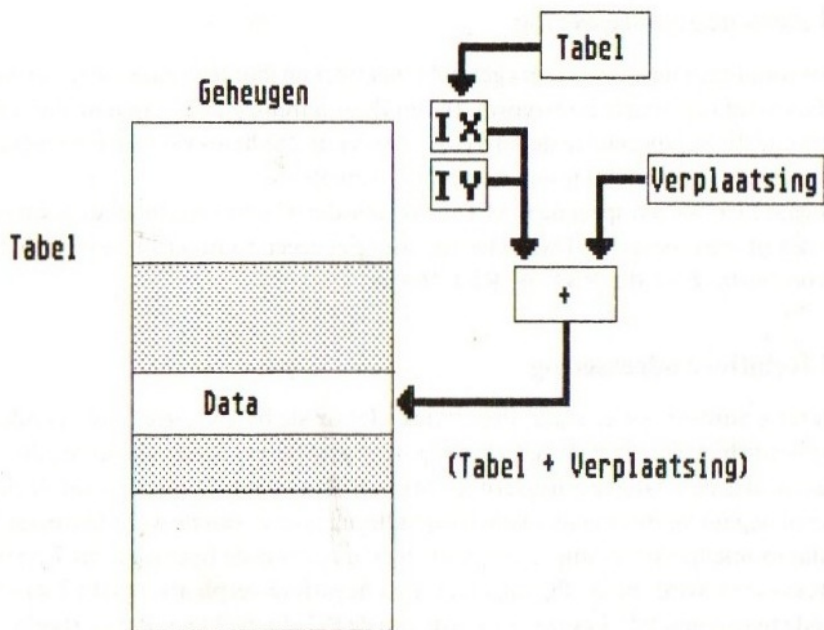

Afb. 3.1. Geïndexeerde adressering

andere geval kunt u een meervoudige tabel eenvoudig bewerken.

In Z80-machinecode kunt u deze geïndexeerde adressering op een aantal instructies loslaten. Bijvoorbeeld: ADD, INC, RLC, LD, SET enz.

3.7 Indirecte adressering

Indirecte adressering is een redelijk complexe adresseringsvorm waarbij gebruik wordt gemaakt van een pointer-structuur. U moet zich voorstellen dat u een bepaald adres aanspreekt. Op dit adres bevindt zich een 16-bits waarde die wijst naar een bepaalde geheugenlocatie. En pas in deze locatie vindt u het gewenste getal.

Eigenlijk is het een 'dubbele' adressering. U gebruikt deze adressering voornamelijk om erg snel een aantal verplaatste tabelgebieden te kunnen bereiken!

Met de Z80-microprocessor doet u dit voornamelijk met de registerparen BC, DE en HL. Deze dienen dan als link-adres. Bijvoorbeeld: LD A,(DE), LD B,(HL), OR (HL) enz.

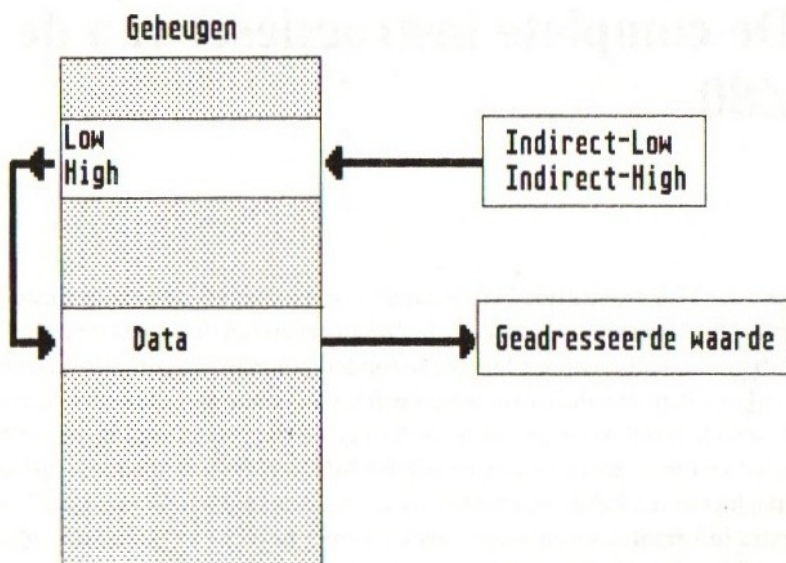

Afb. 3.2. Indirecte adressering

3.8 Bitadressering

Bitadressering duidt op de mogelijkheid om aparte byte-onderdelen te kunnen aanspreken. Een byte bestaat uit acht afzonderlijke bits, genummerd van 0 tot en met 7.

In sommige gevallen heeft u voldoende aan bitinformatie en het zou in zo'n geval erg handig zijn om zo'n bit rechtstreeks te kunnen aanspreken. De Z80-microprocessor heeft ook hiervoor een aantal mogelijkheden, zoals de instructies BIT, RES en SET.

4 De complete instructieset van de Z80

U weet inmiddels van de hoed en de rand voor wat betreft de belangrijkste Z80-principes. We gaan nu dan ook de hele Z80-instructieset de revue laten passeren. In alfabetische volgorde worden alle afzonderlijke instructies besproken. Als u reeds bekend bent met de instructieset heeft u voldoende aan appendix A, waarin u ook terecht kunt voor de juiste codering, de flag-beïnvloeding en de tijdsduur...en niet te vergeten de juiste HERBYMON-syntax en alle mogelijkheden! We gaan hier alleen kijken wat die instructies nu precies doen. Waar nodig krijgt u ook extra informatie. Geen zorgen als u iets niet begrijpt; in de hierop volgende hoofdstukken komen we overal nog uitgebreid op terug.

4.1 Even vooraf

In appendix A staan alle bestaande Z80-instructies nog eens goed beschreven. Wilt u precies weten wat er mogelijk is of van welke HERBYMON-syntax u zich moet bedienen dan kunt u zich beter in deze appendix oriënteren. In het nu volgende overzicht onderzoeken we alleen hoe alle instructies nu precies werken. Het valt daarom buiten het kader van dit overzicht om van alle verschijningsvormen een instructie te geven.

We maken slim gebruik van enige afkortingen:

<i>rr</i>	<i>r</i>	<i>b</i>	<i>co</i>	<i>zp</i>
AF	A	0	Z	00
BC	B	1	NZ	08
DE	C	2	C	10
HL	D	3	NC	18
IX	E	4	PO	20
IY	H	5	PE	28
SP	L	6	P	30
		7	M	38

- Bij *rr* gaat het veelal om een speciale selectie, zie hiervoor de appendix!
- Kijk ook voor *co* nog even in de appendix. Afwijking in een heel enkel geval.
- *nn* wil zeggen dat we met een byte-waarde te maken hebben.
- *ii* is een afkorting van 'IX + *nn*' of 'IY + *nn*'.
- *nnnn* is een adres of een word.
- Een logische AND wordt als *.and.* genoteerd.
- Een logische OR wordt als *.or.* genoteerd.
- Een relatieve sprongcalculatie wordt als *.rel.* genoteerd.
- Een logische XOR wordt als *.xor.* genoteerd.)

4.2 De instructies op een rij

ADC

Dit is een algemene optel-met-carry-instructie. De gegeven (tweede) operand wordt samen met de carry-flag uit het statusregister bij de eerste operand opgeteld waarna het resultaat weer in de eerste operand terecht komt.

<i>Formaat</i>	<i>Functie</i>
ADC A, <i>r</i>	$A \leftarrow A + r + \text{carry}$
ADC A, <i>nn</i>	$A \leftarrow A + nn + \text{carry}$
ADC A,(HL)	$A \leftarrow A + (\text{HL}) + \text{carry}$
ADC A,(<i>ii</i>)	$A \leftarrow A + (ii) + \text{carry}$
ADC HL, <i>rr</i>	$\text{HL} \leftarrow \text{HL} + rr + \text{carry}$

ADD

Dit is een algemene optelinstructie. De tweede operand wordt bij de eerste opgeteld waarna het resultaat in de eerste wordt geplaatst. (Let wel, zonder carry!)

<i>Formaat</i>	<i>Functie</i>
ADD A, <i>r</i>	$A \leftarrow A + r$
ADD A, <i>nn</i>	$A \leftarrow A + nn$
ADD A,(HL)	$A \leftarrow A + (\text{HL})$
ADD A,(<i>ii</i>)	$A \leftarrow A + (ii)$
ADD HL, <i>rr</i>	$\text{HL} \leftarrow \text{HL} + rr$
ADD IX, <i>rr</i>	$\text{IX} \leftarrow \text{IX} + rr$
ADD IY, <i>rr</i>	$\text{IY} \leftarrow \text{IY} + rr$

AND

Dit is een logische AND-operatie die wordt uitgevoerd op de accumulator en de aangegeven operand. Het resultaat wordt weer in de accumulator geplaatst (let ook even op de waarheidstabel).

<i>Formaat</i>	<i>Functie</i>
AND <i>r</i>	$A \leftarrow A \text{ .and. } r$
AND <i>nn</i>	$A \leftarrow A \text{ .and. } nn$
AND (HL)	$A \leftarrow A \text{ .and. (HL)}$
AND (<i>ii</i>)	$A \leftarrow A \text{ .and. (ii)}$

A	B	A and B
0	0	0
0	1	0
1	0	0
1	1	1

BIT

Dit is een test op het opgegeven bit uit een geadresseerde operand. Het resultaat beïnvloedt de zero-flag overeenkomstig de bitwaarde. (Bit '0' dan zero-flag geset, bit '1' dan zero-flag gecleard.)

<i>Formaat</i>	<i>Functie</i>
BIT <i>b,r</i>	$Z \leftarrow \text{'Test' bit } b \text{ in } r$
BIT <i>b,(HL)</i>	$Z \leftarrow \text{'Test' bit } b \text{ in (HL)}$
BIT <i>b,(ii)</i>	$Z \leftarrow \text{'Test' bit } b \text{ in (ii)}$

CALL

Er wordt een subroutine op het opgegeven adres aangeroepen.

De inhoud van de programmateller wordt op de stapel gezet. Uit de twee bytes die op de instructiecode volgen, komt het nieuwe adres; dit wordt in de PC geplaatst.

Formaat
CALL *nnnn*

Functie
(SP - 1) ← PC-high
(SP - 2) ← PC-low
PC ← *nnnn*
SP ← SP - 2

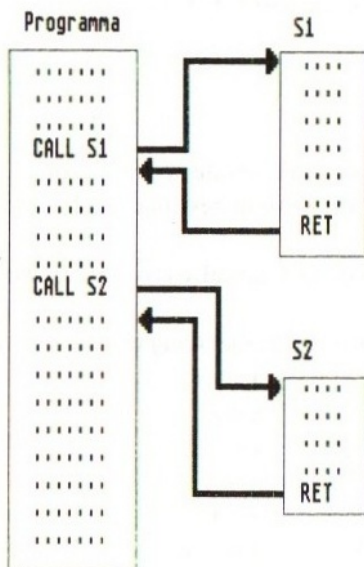

Afb. 4.1. Werken met subroutines

CALL *cc*

Indien aan de voorwaarde *cc* wordt voldaan, wordt een subroutine op het meegegeven adres aangeroepen. (De inhoud van de huidige programmateller wordt op de stapel gezet. Uit de twee bytes die volgen op de instructiecode komt het nieuwe adres, dit wordt in de PC geplaatst.) Als daarentegen niet aan de voorwaarde *cc* wordt voldaan, wordt de instructie overgeslagen.

Formaat
CALL *cc,nnnn*

Functie
(SP - 1) ← PC-high
(SP - 2) ← PC-low
SP ← SP - 2
PC ← *nnnn*
* * * mits *cc* waar* * *

CCF

Complementeer de carry-flag. ($0 \rightarrow 1 / 1 \rightarrow 0$)

<i>Formaat</i>	<i>Functie</i>
CCF	carry \leftarrow carry .xor. 1

CP

Vergelijk de opgegeven operand met de accumulator.

Dit komt in principe neer op een aftrekking zonder carry waarna het resultaat wordt weggegooid.

Na afloop kan eventueel op een aantal voorwaarden worden getest :

<i>Test</i>	<i>Accumulator is...in vergelijking met de operand</i>
NC	groter/gelijk ($> =$)
C	kleiner ($<$)
NZ	ongelijk ($< >$)
Z	gelijk ($=$)
NC/NZ	groter ($>$)
C/Z	kleiner/gelijk ($= <$)

<i>Formaat</i>	<i>Functie</i>
CP <i>r</i>	flags o.i.v. A - <i>r</i>
CP <i>nn</i>	flags o.i.v. A - <i>nn</i>
CP (HL)	flags o.i.v. A - (HL)
CP (<i>ii</i>)	flags o.i.v. A - (<i>ii</i>)

CPD

Vergelijking met automatische verlaging.

De inhoud van het door (HL) geadresseerde byte wordt van de accumulator afgetrokken. Het resultaat wordt niet gebruikt. Vervolgens wordt de inhoud van zowel HL als BC met één verlaagd. (Wordt veel gebruikt voor gecontroleerde blokvergelijkingen.)

<i>Formaat</i>	<i>Functie</i>
CPD	flags o.i.v. A – (HL) HL ← HL – 1 BC ← BC – 1

CPDR

Blokvergelijking met automatische verlaging, alleen wordt dit net zolang herhaald tot 'BC = 0' of als 'A = (HL)'.

De inhoud van het door (HL) geadresseerde byte wordt van de accumulator afgetrokken, het resultaat wordt niet gebruikt. Vervolgens wordt de inhoud van zowel HL als BC met één verlaagd. Nu wordt gekeken of 'BC = 0' of 'A = (HL)'. ...is dit niet het geval dan wordt de instructie nogmaals uitgevoerd.

<i>Formaat</i>	<i>Functie</i>
CPDR	flags o.i.v. A – (HL) HL ← HL – 1 BC ← BC – 1 net zolang herhaald tot 'BC = 0' of 'A = (HL)'

CPI

Vergelijking met automatische verhoging.

De inhoud van het door (HL) geadresseerde byte wordt van de accumulator afgetrokken, het resultaat wordt niet gebruikt. Vervolgens wordt de inhoud van HL met één verhoogd en de inhoud van BC met één verlaagd. Wordt veel gebruikt voor gecontroleerde blokvergelijkingen.

<i>Formaat</i>	<i>Functie</i>
CPI	flags o.i.v. A – (HL) HL ← HL + 1 BC ← BC – 1

CPIR

Blokvergelijking met automatische verhoging, alleen wordt dit net zolang herhaald totdat 'BC = 0' of 'A = (HL)'.

De inhoud van de door (HL) geadresseerde geheugenplaats wordt van de accumulator afgetrokken, het resultaat wordt niet gebruikt. Vervolgens wordt de inhoud van HL met één verhoogd en de inhoud van BC met één verlaagd. Nu wordt gekeken of 'BC = 0' of 'A = (HL)'. Is dit niet het geval dan wordt de instructie nogmaals uitgevoerd.

<i>Formaat</i>	<i>Functie</i>
CPIR	flags o.i.v. A - (HL) HL \leftarrow HL + 1 BC \leftarrow BC - 1 net zolang herhaald tot 'BC = 0' of 'A = (HL)'

CPL

Complementeer de accumulator.

De inhoud van de accumulator wordt geïnverteerd (Bits die '0' zijn worden '1' en andersom) en weer in de accumulator geplaatst.

<i>Formaat</i>	<i>Functie</i>
CPL	A \leftarrow A .xor. \$FF

DAA

Maak de inhoud van de accumulator 'packed BCD'.

Er wordt voorwaardelijk zes (6) opgeteld bij het rechter-en/of linkernybble van de accumulator. Deze optelling is onder meer afhankelijk van de inhoud van het statusregister. U gebruikt deze instructie veelal NA een rekenkundige bewerking, om zo het resultaat (weer) BCD te krijgen.

<i>Formaat</i>	<i>Functie</i>
DAA	A \leftarrow packed BCD

DEC

De geadresseerde operand wordt met één verlaagd waarna het resultaat weer in diezelfde operand terecht komt.

<i>Formaat</i>	<i>Functie</i>
DEC <i>r</i>	$r \leftarrow r - 1$
DEC (HL)	$(HL) \leftarrow (HL) - 1$
DEC (<i>ii</i>)	$(ii) \leftarrow (HL) - 1$
DEC <i>rr</i>	$rr \leftarrow rr - 1$
DEC IX	$IX \leftarrow IX - 1$
DEC IY	$IY \leftarrow IY - 1$

DI

Na deze instructie worden geen interrupts meer uitgevoerd. Een speciale interrupt-flag wordt 0 gemaakt, met als gevolg dat er geen maskeerbare interrupts meer worden 'doorgelaten'. Na de EI-instructie worden wel weer interrupts toegestaan. (U kunt deze instructie ook in een interrupt gebruiken, om eventueel volgende interrupts te elimineren.)

<i>Formaat</i>	<i>Functie</i>
DI	$IFF \leftarrow 0$

DJNZ

Het register B wordt met één verlaagd en er wordt relatief gesprongen als het resultaat van de verlaging NZ opleverde. (Deze instructie is natuurlijk ideaal voor programmalussen die altijd een van tevoren vastgestelde 'doorlooptengete' hebben. FOR...NEXT-simulatie dus.)

<i>Formaat</i>	<i>Functie</i>
DJNZ <i>nn</i>	$B \leftarrow B - 1$ als NZ dan $PC \leftarrow PC .rel. nn$ als Z dan volgende instructie

EI

Na deze instructie worden weer interrupts uitgevoerd. Een speciale interrupt-flag wordt geset met als gevolg dat er weer maskeerbare interrupts worden doorgelaten.

<i>Formaat</i>	<i>Functie</i>
EI	IFF \leftarrow 1

EX

Verwissel de opgegeven operands met elkaar. (Te vergelijken met het BASIC SWAP-commando.)

De inhoud van de geadresseerde operands wordt verwisseld met die van hun tegenhangers. Deze alternatieve registers bevinden zich in een aparte registerbank.

<i>Formaat</i>	<i>Functie</i>
EX AF,AF'	AF \leftrightarrow AF'
EX DE,HL	DE \leftrightarrow HL
EX (SP),HL	H \leftrightarrow (SP + 1)
	L \leftrightarrow (SP)
EX (SP),IX	IX-high \leftrightarrow (SP + 1)
	IX-low \leftrightarrow (SP)
EX (SP),IY	IY-high \leftrightarrow (SP + 1)
	IY-low \leftrightarrow (SP)

EXX

Verwissel de BC-, DE- en HL- 'gewone' registers met hun 'alternatieve' tegenhangers.

<i>Formaat</i>	<i>Functie</i>
EXX	BC \leftrightarrow BC'
	DE \leftrightarrow DE'
	HL \leftrightarrow HL'

HALT

De werking van de Z80-microprocessor wordt stilgelegd.

Na de HALT-instructie worden alleen nog maar NOP's uitgevoerd. Dit alles gebeurt totdat een interrupt plaatsvindt of een reset wordt gegeven.

<i>Formaat</i>	<i>Functie</i>
HALT	CPU gaat 'op slot'

IM 0

Kies interrupt-mode 0. (Het apparaat of de chip dat de interrupt genereert, zet de uit te voeren instructie op de databus.)

<i>Formaat</i>	<i>Functie</i>
IM 0	Interrupt-mode 0

IM 1

Kies interrupt-mode 1. (Er wordt een 'RST 38'-instructie uitgevoerd als er een interrupt optreedt.)

<i>Formaat</i>	<i>Functie</i>
IM 1	Interrupt-mode 1

IM 2

Kies interrupt-mode 2. (Het apparaat of de chip dat de interrupt genereert, zet het low-byte van een sprongadres op de databus. Het I-register zorgt voor het high-byte.)

<i>Formaat</i>	<i>Functie</i>
IM 2	Interrupt-mode 2

IN r, C

Via het C-register wordt een randapparaat of een chip (zie appendix) geadresseerd. Dit randapparaat wordt uitgelezen en het resultaat komt in het gewenste register te staan.

<i>Formaat</i>	<i>Functie</i>
IN $r,(C)$	$r \leftarrow (C)$

IN $A,(nn)$

Het door middel van 'nn' geadresseerde randapparaat (of een geadresseerde chip) wordt uitgelezen. Het resultaat wordt in de accumulator geplaatst.

<i>Formaat</i>	<i>Functie</i>
IN $A,(nn)$	$A \leftarrow (nn)$

INC

De geadresseerde operand wordt met één verhoogd, waarbij het resultaat weer in diezelfde operand terecht komt.

<i>Formaat</i>	<i>Functie</i>
INC r	$r \leftarrow r + 1$
INC (HL)	$(HL) \leftarrow (HL) + 1$
INC (ii)	$(ii) \leftarrow (HL) + 1$
INC rr	$rr \leftarrow rr + 1$
INC IX	$IX \leftarrow IX + 1$
INC IY	$IY \leftarrow IY + 1$

IND

Input met automatische verlaging. Het randapparaat dat door het C-register is geadresseerd, wordt uitgelezen. Het verkregen resultaat komt in het adres waar (HL) op dat moment naar wijst. Na afloop worden zowel HL als B met één verlaagd.

<i>Formaat</i>	<i>Functie</i>
IND	$(HL) \leftarrow (C)$
	$B \leftarrow B - 1$
	$HL \leftarrow HL - 1$

INDR

Blok-input met automatische verlaging. Het randapparaat dat door het C-register is geadresseerd, wordt uitgelezen. Het resultaat komt in het adres waar (HL) op dat moment naar wijst. Na afloop worden zowel HL als B met één verlaagd. Als B ongelijk aan nul is, wordt de instructie nogmaals uitgevoerd.

<i>Formaat</i>	<i>Functie</i>
INDR	$(HL) \leftarrow (C)$ $B \leftarrow B - 1$ $HL \leftarrow HL - 1$ net zolang herhaald tot 'B = 0'

INI

Input met automatische verhoging. Het randapparaat dat door het C-register is geadresseerd, wordt uitgelezen. Het resultaat komt in het adres waar (HL) op dat moment naar wijst. Na afloop wordt HL met één verhoogd en B met één verlaagd.

<i>Formaat</i>	<i>Functie</i>
INI	$(HL) \leftarrow (C)$ $B \leftarrow B - 1$ $HL \leftarrow HL + 1$

INIR

Blok-input met automatische verhoging. Het randapparaat dat door het C-register is geadresseerd, wordt uitgelezen, het resultaat komt in het adres waar (HL) op dat moment naar wijst. Na afloop wordt HL met één verhoogd en B met één verlaagd. Als B ongelijk aan nul is, wordt de instructie nogmaals uitgevoerd.

<i>Formaat</i>	<i>Functie</i>
INIR	$(HL) \leftarrow (C)$ $B \leftarrow B - 1$ $HL \leftarrow HL + 1$ net zolang herhaald tot 'B = 0'

JP

Er wordt gesprongen naar het adres dat in de opgegeven operand staat. De JR-instructie levert twee bytes aan die in de PC worden geplaatst. Bij de eerstvolgende instructie werkt het programma vanaf die plaats.

<i>Formaat</i>	<i>Functie</i>
JP <i>nnnn</i>	PC ← <i>nnnn</i>
JP (HL)	PC ← HL
JP (IX)	PC ← IX
JP (IY)	PC ← IY

JP cc

Indien aan *cc* wordt voldaan, wordt een sprong naar het opgegeven adres gemaakt.

Indien *cc* klopt, levert de JR-instructie twee bytes aan die in de PC worden geplaatst. Bij de eerstvolgende instructie werkt het programma vanaf die plaats. Wordt niet aan *cc* voldaan dan wordt de instructie verder genegeerd.

<i>Formaat</i>	<i>Functie</i>
JP <i>cc,nnnn</i>	PC ← <i>nnnn</i> * * * mits <i>cc</i> waar* * *

JR

Er wordt een relatieve sprong gecalculeerd en gemaakt.

Er wordt gebruik gemaakt van het positief of negatief zijn van de meegeleverde waarde. Deze waarde wordt bij de PC opgeteld (of afgetrokken) om zo het nieuwe adres te verkrijgen. Hierdoor zijn sprongen van - 126 tot + 129 mogelijk.

<i>Formaat</i>	<i>Functie</i>
JR <i>nn</i>	PC ← PC .rel. <i>nn</i>

JR cc

Indien aan *cc* wordt voldaan, wordt een sprong gecalculeerd en gemaakt.

Als *cc* klopt, wordt er gebruik gemaakt van het positief of negatief zijn van de meegeleverde waarde. Deze waarde wordt bij de PC opgeteld (of ervan afgetrokken) om zo het nieuwe adres te verkrijgen. Als niet aan de gestelde conditie *cc* wordt voldaan, wordt de instructie verder genegeerd.

<i>Formaat</i>	<i>Functie</i>
JR <i>cc,nn</i>	PC ← PC .rel. <i>nn</i> * * * mits <i>cc</i> waar* * *

LD

Er wordt een 'load/store'-instructie uitgevoerd. Dit is de meest veelzijdige Z80-instructie. In principe komt het neer op 'data-verplaatsing'.

De inhoud van de tweede geadresseerde operand wordt in de eerste geadresseerde operand geplaatst. De LD-instructie dient dus tegelijkertijd als 'load'- en 'store'-instructie.

<i>Formaat</i>	<i>Functie</i>
LD <i>rr,(nnnn)</i>	<i>rr-low</i> ← (<i>nn</i>) <i>rr-high</i> ← (<i>nn</i> + 1)
LD <i>rr,nnnn</i>	<i>rr</i> ← <i>nnnn</i>
LD <i>r,nn</i>	<i>r</i> ← <i>nn</i>
LD <i>r,r'</i>	<i>r</i> ← <i>r'</i>
LD (<i>rr</i>),A	(<i>rr</i>) ← A
LD (HL), <i>nn</i>	(HL) ← <i>nn</i>
LD (HL), <i>r</i>	(HL) ← <i>r</i>
LD <i>r,(ii)</i>	<i>r</i> ← (<i>ii</i>)
LD (<i>ii</i>), <i>nn</i>	(<i>ii</i>) ← <i>nn</i>
LD (<i>ii</i>), <i>r</i>	(<i>ii</i>) ← <i>r</i>
LD A,(<i>nnnn</i>)	A ← (<i>nnnn</i>)
LD (<i>nnnn</i>),A	(<i>nnnn</i>) ← A
LD (<i>nnnn</i>), <i>rr</i>	(<i>nn</i>) ← <i>rr-low</i> (<i>nn</i> + 1) ← <i>rr-high</i>
LD A,(<i>rr</i>)	A ← (<i>rr</i>)
LD A,I	A ← I

LD I,A	$I \leftarrow A$
LD A,R	$A \leftarrow R$
LD R,A	$R \leftarrow A$
LD SP,rr	$SP \leftarrow rr$
LD r,(HL)	$r \leftarrow (HL)$

LDD

Laden met automatische verlaging.

De inhoud van de door (HL) geadresseerde geheugenplaats wordt in de door (DE) geadresseerde locatie geplaatst. Vervolgens worden BC, DE en HL met één verlaagd.

<i>Formaat</i>	<i>Functie</i>
LDD	$(DE) \leftarrow (HL)$
	$DE \leftarrow DE - 1$
	$HL \leftarrow HL - 1$
	$BC \leftarrow BC - 1$

LDDR

Blok laden met automatische verlaging. De inhoud van de door (HL) geadresseerde geheugenplaats wordt in de door (DE) geadresseerde locatie geplaatst. Vervolgens worden BC, DE en HL met één verlaagd. Nu wordt gekeken of 'BC = 0'. Als dit het geval is, wordt de lus onderbroken. Zo niet dan wordt de instructie nogmaals uitgevoerd.

<i>Formaat</i>	<i>Functie</i>
LDDR	$(DE) \leftarrow (HL)$
	$DE \leftarrow DE - 1$
	$HL \leftarrow HL - 1$
	$BC \leftarrow BC - 1$
	net zolang herhaald tot 'BC = 0'

LDI

Laden met automatische verhoging.

De inhoud van de door (HL) geadresseerde geheugenplaats wordt in de door (DE) geadresseerde locatie geplaatst. Vervolgens worden DE en HL met één verhoogd. BC wordt met één verlaagd.

<i>Formaat</i>	<i>Functie</i>
LDI	$(DE) \leftarrow (HL)$ $DE \leftarrow DE + 1$ $HL \leftarrow HL + 1$ $BC \leftarrow BC - 1$

LDIR

Blok laden met automatische verhoging.

De inhoud van de door (HL) geadresseerde geheugenplaats wordt in de door (DE) geadresseerde locatie geplaatst. Vervolgens worden DE en HL met één verhoogd. BC wordt met één verlaagd. Nu wordt gekeken of BC gelijk is aan nul. Is dit het geval dan wordt de lus onderbroken. Zo niet dan wordt de instructie nogmaals uitgevoerd.

<i>Formaat</i>	<i>Functie</i>
LDIR	$(DE) \leftarrow (HL)$ $DE \leftarrow DE + 1$ $HL \leftarrow HL + 1$ $BC \leftarrow BC - 1$ net zolang herhaald tot 'BC = 0'

NEG

Trek de accumulator af van nul (0).

<i>Formaat</i>	<i>Functie</i>
NEG	$A \leftarrow 0 - A$

NOP

'Loze' operatie, er wordt gedurende 1 cyclus niets gedaan.

<i>Formaat</i>	<i>Functie</i>
NOP	niets

OR

Dit is een logische OR-operatie die wordt uitgevoerd op de accumulator en de aangegeven operand. Het resultaat wordt weer in de accumulator geplaatst. Let ook even op de waarheidstabel.

<i>Formaat</i>	<i>Functie</i>
OR <i>r</i>	$A \leftarrow A \text{ .or. } r$
OR <i>nn</i>	$A \leftarrow A \text{ .or. } nn$
OR (HL)	$A \leftarrow A \text{ .or. (HL)}$
OR (<i>ii</i>)	$A \leftarrow A \text{ .or. (ii)}$

A	B	A or B
0	0	0
0	1	1
1	0	1
1	1	1

OTDR

Blok-output met automatische verlagings.

De inhoud van de door (HL) geadresseerde geheugenplaats wordt in de door (C) geadresseerde output-poort geplaatst. HL en B worden dan met één verlaagd. Als B nog niet gelijk aan nul is, wordt de instructie nogmaals uitgevoerd, in het andere geval wordt de lus onderbroken.

<i>Formaat</i>	<i>Functie</i>
OTDR	$(C) \leftarrow (HL)$ $B \leftarrow B - 1$ $HL \leftarrow HL - 1$ net zolang herhaald tot 'B = 0'

OTIR

Blok-output met automatische verhoging.

De inhoud van de door (HL) geadresseerde geheugenplaats wordt in de door (C) geadresseerde output-poort geplaatst. HL wordt met één verhoogd en B wordt met één verlaagd. Als B nog niet gelijk aan nul is, wordt de instructie nogmaals uitgevoerd, in het andere geval wordt de lus onderbroken.

<i>Formaat</i>	<i>Functie</i>
OTIR	$(C) \leftarrow (HL)$ $B \leftarrow B - 1$ $HL \leftarrow HL + 1$ net zolang herhaald tot 'B = 0'

OUT (C),r

Plaats het register *r* in de via '(C)' geadresseerde output-poort.

<i>Formaat</i>	<i>Functie</i>
OUT (C), <i>r</i>	$(C) \leftarrow r$

OUT (nn),A

Plaats de accumulator in de door 'nn' geadresseerde output-poort.

<i>Formaat</i>	<i>Functie</i>
OUT (nn),A	$(nn) \leftarrow A$

OUTD

Output met automatische verlaging.

De inhoud van de door (HL) geadresseerde geheugenplaats wordt in de door (C) geadresseerde output-poort geplaatst. HL en B worden dan met één verlaagd.

<i>Formaat</i>	<i>Functie</i>
OUTD	(C) ← (HL) B ← B - 1 HL ← HL - 1

OUTI

Output met automatische verhoging.

De inhoud van de door (HL) geadresseerde geheugenplaats wordt op de door (C) geadresseerde output-poort geplaatst. HL wordt met één verhoogd en B wordt met één verlaagd.

<i>Formaat</i>	<i>Functie</i>
OUTI	(C) ← (HL) B ← B - 1 HL ← HL + 1

POP

Haal twee bytes (een word) van de stapel en plaats deze in het geadresseerde registerpaar.

De inhoud van het byte bovenop de stapel komt in het low-byte van het geadresseerde registerpaar. Vervolgens wordt SP met één verhoogd. De inhoud van het byte dat daarna bovenop de stapel staat, komt in het high-byte van het geadresseerde registerpaar. Tot slot wordt SP nog met één verhoogd.

<i>Formaat</i>	<i>Functie</i>
POP rr	rr-low ← (SP) rr-high ← (SP + 1) SP ← SP + 2
POP IX	IX-low ← (SP) IX-high ← (SP + 1) SP ← SP + 2
POP IY	IY-low ← (SP) IY-high ← (SP + 1) SP ← SP + 2

PUSH

Plaats het geadresseerde registerpaar op de stapel.

SP wordt met één verlaagd en het high-byte van het geadresseerde registerpaar wordt op de stapel geplaatst. SP wordt opnieuw met één verlaagd en het low-byte van het geadresseerde registerpaar komt op de stapel.

<i>Formaat</i>	<i>Functie</i>
PUSH <i>rr</i>	$(SP - 1) \leftarrow rr\text{-high}$ $(SP - 2) \leftarrow rr\text{-low}$ $SP \leftarrow SP - 2$
PUSH IX	$(SP - 1) \leftarrow IX\text{-high}$ $(SP - 2) \leftarrow IX\text{-low}$ $SP \leftarrow SP - 2$
PUSH IY	$(SP - 1) \leftarrow IY\text{-high}$ $(SP - 2) \leftarrow IY\text{-low}$ $SP \leftarrow SP - 2$

RES *b*

Dit is een reset op het opgegeven bit uit de geadresseerde operand.

<i>Formaat</i>	<i>Functie</i>
RES <i>b,r</i>	bit <i>b</i> in <i>r</i> $\leftarrow 0$
RES <i>b,(HL)</i>	bit <i>b</i> in (HL) $\leftarrow 0$
RES <i>b,(ii)</i>	bit <i>b</i> in (<i>ii</i>) $\leftarrow 0$

RET

Een subroutine wordt afgebroken. De PC wordt (net als bij POP) van de stapel gehaald en het programma 'keert terug'.

<i>Formaat</i>	<i>Functie</i>
RET	$PC\text{-low} \leftarrow (SP)$ $PC\text{-high} \leftarrow (SP + 1)$ $SP \leftarrow SP + 2$

RET cc

Indien aan *cc* wordt voldaan, wordt een subroutine afgebroken. Zie ook bij RET.

<i>Formaat</i>	<i>Functie</i>
RET <i>cc</i>	PC-low \leftarrow (SP) PC-high \leftarrow (SP + 1) SP \leftarrow SP + 2 * * * mits <i>cc</i> waar* * *

RETI

Terugkeer van een interrupt.

Deze instructie gedraagt zich ongeveer als een gewone RET-instructie, met als enige verschil dat de processor nu het einde van een maskeerbare interrupt herkent. Het is in verband met eventuele interrupt-nesting zeer verstandig om vóór deze instructie een EI-instructie te plaatsen!

<i>Formaat</i>	<i>Functie</i>
RETI	PC-low \leftarrow (SP) PC-high \leftarrow (SP + 1) SP \leftarrow SP + 2

RETN

Terugkeer van een niet-maskeerbare interrupt.

Het gaat wederom om de terugkeer uit een interrupt, alleen wordt nu een speciale interrupt-flag hersteld. Dit om aan te geven dat maskeerbare interrupts weer zijn toegestaan. Een niet maskeerbare interrupt heeft altijd een hogere prioriteit dan een 'gewone' interrupt. Een hardware-reset heeft de allerhoogste prioriteit!

<i>Formaat</i>	<i>Functie</i>
RETN	PC-low \leftarrow (SP) PC-high \leftarrow (SP + 1) SP \leftarrow SP + 2 IFF1 \leftarrow IFF2

RL

Roteer de gespecificeerde operand en de carry naar links.

De inhoud van de carry komt in bit 0, bit 0 gaat naar bit 1, ..., bit 6 gaat naar bit 7 en bit 7 komt in de carry te staan.

<i>Formaat</i>	<i>Functie</i>
RLA	carry \leftarrow (7...0) \leftarrow carry A
RL <i>r</i>	carry \leftarrow (7...0) \leftarrow carry <i>r</i>
RL (HL)	carry \leftarrow (7...0) \leftarrow carry (HL)
RL (<i>ii</i>)	carry \leftarrow (7...0) \leftarrow carry (<i>ii</i>)

RLC

Roteer de gespecificeerde operand naar links.

Bit 7 gaat naar bit 0, bit 0 gaat naar bit 1, ..., bit 6 gaat naar bit 7, bit 7 gaat naar de carry.

<i>Formaat</i>	<i>Functie</i>
RLCA	carry \leftarrow (7...0) \leftarrow (7) A
RLC <i>r</i>	carry \leftarrow (7...0) \leftarrow (7) <i>r</i>
RLC (HL)	carry \leftarrow (7...0) \leftarrow (7) (HL)
RLC (<i>ii</i>)	carry \leftarrow (7...0) \leftarrow (7) (<i>ii</i>)

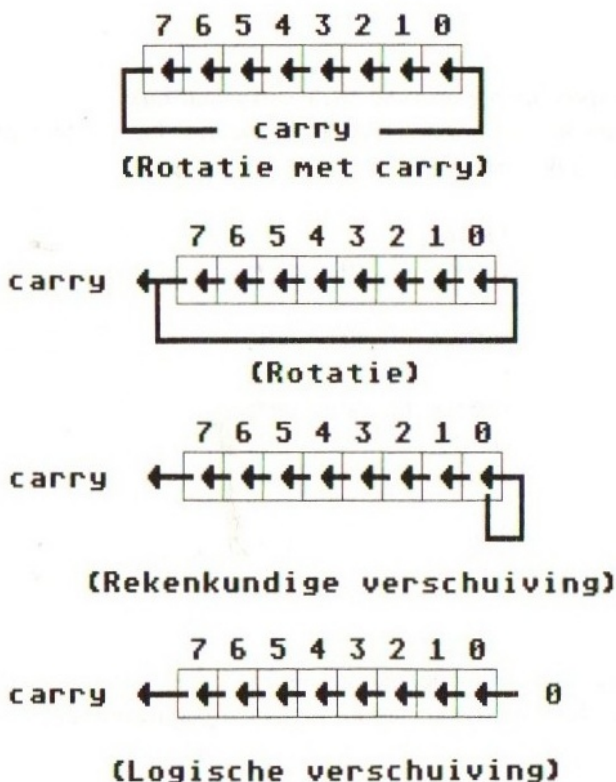

Afb. 4.2. Verschuiven en roteren

RLD

Roteer decimaal naar links.

Het low-nybble van de door (HL) geadresseerde geheugenplaats komt op het high-nybble van hetzelfde adres. Het high-nybble van dit adres zit inmiddels in het low-nybble van de accumulator, het low-nybble van de accumulator zit dan al in het low-nybble van de door (HL) geadresseerde geheugenplaats.

Formaat	Functie
RLD	→
	(7..4)(3..0) (7..4)(3..0)
	← ←
A	(HL)

RR

Roteer de gespecificeerde operand en de carry naar rechts.

De inhoud van de carry komt in bit 7, bit 7 gaat naar bit 6, ..., bit 1 gaat naar bit 0, bit 0 gaat naar de carry.

<i>Formaat</i>	<i>Functie</i>
RR A	carry \rightarrow (7...0) \rightarrow carry A
RR r	carry \rightarrow (7...0) \rightarrow carry r
RR (HL)	carry \rightarrow (7...0) \rightarrow carry (HL)
RR (ii)	carry \rightarrow (7...0) \rightarrow carry (ii)

RRC

Roteer de gespecificeerde operand naar rechts. Bit 0 gaat naar bit 7, bit 7 gaat naar bit 6, ..., bit 1 gaat naar bit 0, bit 0 gaat naar de carry.

<i>Formaat</i>	<i>Functie</i>
RRC A	(0) \rightarrow (7...0) \rightarrow carry A
RRC r	(0) \rightarrow (7...0) \rightarrow carry r
RRC (HL)	(0) \rightarrow (7...0) \rightarrow carry (HL)
RRC (ii)	(0) \rightarrow (7...0) \rightarrow carry (ii)

RRD

Roteer decimaal naar rechts.

Het high-nybble van de door (HL) geadresseerde geheugenplaats komt op het low-nybble van hetzelfde adres. Het low-nybble van dit adres zit inmiddels in het

low-nybble van de accumulator, het low-nybble van de accumulator zit dan al in het high-nybble van de door (HL) geadresseerde geheugenplaats.

<i>Formaat</i>	<i>Functie</i>
RRD	→ → (7..4)(3..0) (7..4)(3..0) ← A (HL)

RST *zp*

Herstart op adres *zp* in de zero page.

Net als bij een CALL-instructie wordt de PC op de stapel gezet. Het high-byte voor de PC wordt 0, en het low-byte bevat de meegegeven waarde. Hierna komt het programma in een stukje zero page terecht.

<i>Formaat</i>	<i>Functie</i>
RST <i>zp</i>	(SP - 1) ← PC-high (SP - 2) ← PC-low SP ← SP - 2 PC-high ← 0 PC-low ← <i>zp</i>

SBC

Dit is de algemene aftrek-minus-carry-instructie. De gegeven (tweede) operand wordt samen met de carry van de eerste operand afgetrokken, waarna het resultaat weer in de eerste operand terecht komt.

<i>Formaat</i>	<i>Functie</i>
SBC A, <i>r</i>	A ← A - <i>r</i> - carry
SBC A, <i>nn</i>	A ← A - <i>nn</i> - carry
SBC A,(HL)	A ← A-(HL) - carry
SBC A,(<i>ii</i>)	A ← A - (<i>ii</i>) - carry
SBC HL, <i>rr</i>	HL ← HL - <i>rr</i> - carry

SCF

Set de carry-flag.

<i>Formaat</i>	<i>Functie</i>
SCF	carry \leftarrow 1

SET

Dit is een 'set' van het opgegeven bit uit de geadresseerde operand.

<i>Formaat</i>	<i>Functie</i>
SET b,r	bit b in $r \leftarrow$ 1
SET $b,(HL)$	bit b in (HL) \leftarrow 1
SET $b,(ii)$	bit b in $(ii) \leftarrow$ 1

SLA

Schuif de operand logisch naar links.

Bit 0 gaat naar bit 1, ..., bit 6 gaat naar bit 7, bit 7 gaat naar de carry. Bit 0 wordt 0.

<i>Formaat</i>	<i>Functie</i>
SLA r	carry \leftarrow (7...0) \leftarrow 0 r
SLA (HL)	carry \leftarrow (7...0) \leftarrow 0 (HL)
SLA (ii)	carry \leftarrow (7...0) \leftarrow 0 (ii)

SLI

Schuif de operand rekenkundig naar links.

Bit 0 gaat naar bit 0, bit 0 gaat naar bit 1, ..., bit 6 gaat naar bit 7, bit 7 gaat naar de carry.

<i>Formaat</i>	<i>Functie</i>
SLI r	carry \leftarrow (7...0) \leftarrow (0)
	r
SLI (HL)	carry \leftarrow (7...0) \leftarrow (0) (HL)
SLI (ii)	carry \leftarrow (7...0) \leftarrow (0) (ii)

SRA

Schuif de operand rekenkundig naar rechts.

Bit 7 gaat naar bit 7, bit 7 gaat naar bit 6, ..., bit 1 gaat naar bit 0, bit 0 gaat naar de carry.

<i>Formaat</i>	<i>Functie</i>
SRA r	(7) \rightarrow (7...0) \rightarrow carry
	r
SRA (HL)	(7) \rightarrow (7...0) \rightarrow carry (HL)
SRA (ii)	(7) \rightarrow (7...0) \rightarrow carry (ii)

SRL

Schuif de operand logisch naar rechts.

Bit 7 gaat naar bit 6, ..., bit 1 gaat naar bit 0, bit 0 gaat naar de carry. Bit 7 wordt 0.

<i>Formaat</i>	<i>Functie</i>
SRL r	0 \rightarrow (7...0) \rightarrow carry
	r
SRL (HL)	0 \rightarrow (7...0) \rightarrow carry (HL)
SRL (ii)	0 \rightarrow (7...0) \rightarrow carry (ii)

SUB

Dit is een algemene aftrekinstructie. De tweede operand wordt van de eerste operand afgetrokken, waarna het resultaat weer in de eerste operand terecht komt.

Formaat	Functie
SUB <i>r</i>	$A \leftarrow A - r$
SUB <i>nn</i>	$A \leftarrow A - nn$
SUB (HL)	$A \leftarrow A - (\text{HL})$
SUB (<i>ii</i>)	$A \leftarrow A - (ii)$

XOR

Dit is een logische XOR-operatie die wordt uitgevoerd op de accumulator en de aangegeven operand. Het resultaat wordt weer in de accumulator geplaatst. Let ook even op de waarheidstabel.

Formaat	Functie
XOR <i>r</i>	$A \leftarrow A .\text{xor. } r$
XOR <i>nn</i>	$A \leftarrow A .\text{xor. } nn$
XOR (HL)	$A \leftarrow A .\text{xor. (HL)}$
XOR (<i>ii</i>)	$A \leftarrow A .\text{xor. (ii)}$

A	B	A xor B
0	0	0
0	1	1
1	0	1
1	1	0

5 Getallen en hun representaties

Er bestaan verschillende manieren om over getallen en aantallen te spreken. U kunt op de markt een hand opsteken en de koopman geeft u meteen vijf van die super-grote-super-rode paprika's. Twee keer met uw hoofd knikken en de frietbakker pompt een 'dubbel met'.

De representatie van getallen zoals wij die kennen, is vrij simpel. We tellen van 0 tot en met 9, daarna schuiven we alles naar links om te kennen te geven dat er nog een tiental (een honderdtal, duizendtal enz.) vóór staat.

Voor de duidelijkheid nog een opmerking, om u straks de draad niet te laten verliezen:

Een binair getal wordt vaak voorafgegaan door een '%' -teken, dus %01010101 of %1010101010101010 zijn binaire getallen.

Een decimaal getal herkent u aan het '#' -teken. #123, #4567 en #54321 zijn dus decimale getallen.

Een hexadecimaal getal wordt voorafgegaan door het '\$' -teken, waardoor \$EF, \$FEDC en \$0101 als hexadecimale getallen zijn bestempeld.

5.1 Binair rekenen

Heel eenvoudig, dat gereken, maar een computer begrijpt er decimaal gezien absoluut NIETS van. Het willoze apparaat kan alleen maar in termen van schakelaartjes denken. Zo'n schakelaar heeft maar twee standen, AAN of UIT, '0' of '1'!

Eén zo'n nulletje of eentje heet een bit. 4 bits naast elkaar noemen we een nybble, 8 bits een byte, 16 bits een word en 32 bits een longword.

Een bit kan dus maar twee waarden representeren: 0 of 1. En nu komt de grap, want net als met 'ons' decimale stelsel kunnen we naar links opschuiven. Laten we dus ook eens twee bits naast elkaar zetten! Vier mogelijkheden: 00, 01, 10 en 11. De getallen 0 tot en met 3 natuurlijk, maar hoe komen we daar dan aan?

Het eerste bit geeft de 'enkel'-tallige waarden. Gezien als een macht van twee wordt dit: $0 \cdot 0 = 0$ of $1 \times 0 = 1$.

Het tweede bit geeft de tien'-tallige waarden. Wederom gezien als een macht van twee: $0 \times 2 = 0$ of $1 \times 2 = 2$.

Zo kunnen we verder denken, totdat we bij acht bits (een byte) komen:

<i>Bit</i>	<i>Maal</i>	<i>macht van 2</i>
0	1	2^0
1	2	2^1
2	4	2^2
3	8	2^3
4	16	2^4
5	32	2^5
6	64	2^6
7	128	2^7

Drie voorbeelden:

00000000:	0×128
	0×64
	0×32
	0×16
	0×8
	0×4
	0×2
	0×1
	<hr/>
totaal:	0

11111111:	1×128
	1×64
	1×32
	1×16
	1×8
	1×4
	1×2
	1×1
	<hr/>
totaal:	255

01110001:	0 × 128
	1 × 64
	1 × 32
	1 × 16
	0 × 8
	0 × 4
	0 × 2
	1 × 1
	<hr/>
totaal:	113

Voor 16-bits waarden is het enige dat u hoeft te doen de tabel te verlengen. Als we een 16-bits getal als twee bytes zien, wordt het resultaat: 'high-byte' × 256 + 'low-byte'. Een voorbeeld:

$$0101010110101010 \rightarrow (\%01010101 \times \#256) + \%10101010$$

01010101:	0 × 128
	1 × 64
	0 × 32
	1 × 16
	0 × 8
	1 × 4
	0 × 2
	1 × 1
	<hr/>

subtotaal:	85
totaal:	85 × 256 +

10101010:	1 × 128
	0 × 64
	1 × 32
	0 × 16
	1 × 8
	0 × 4
	1 × 2
	0 × 1
	<hr/>

subtotaal:	170
	170 → 21930

5.2 Hexadecimaal rekenen

Het vervelende van het rekenen met binaire getallen is de lengte en de onoverzichtelijkheid. Om een getal tussen 0 en 255 in te voeren, moet u acht keer op een toets drukken, terwijl de decimale invoer (met nullen aangevuld) slecht drie duwtjes vereist. Zeven, acht of negen bits... Van een afstand en/of zonder leesbril is het allemaal hetzelfde, dus onoverzichtelijk!

Decimaal en binair verdragen elkaar NIET, maar hexadecimaal en binair gelukkig WEL! Het hexadecimale stelsel is het 16-tallige stelsel. Binair rekenen gebruikt 2 waarden: 0 en 1. Decimaal rekenen gebruikt 10 waarden: 0, 1, 2, 3, 4, 5, 6, 7, 8 en

9. Hexadecimaal rekenen gebruikt er natuurlijk zestien: 0, 1, 2, 3, 4, 5, 6, 7, 8, 9, A, B, C, D, E, F.

U voelt de bui al hangen, want $'15 + 16 \times 15'$ is 255. Met andere woorden, aan twee hexadecimale digits heeft u al voldoende om een 8-bits waarde te representeren. Even een verhelderend staasje:

<i>Decimaal</i>	<i>Binair</i>	<i>Hexadecimaal</i>
00	0000	0
01	0001	1
02	0010	2
03	0011	3
04	0100	4
05	0101	5
06	0110	6
07	0111	7
08	1000	8
09	1001	9
10	1010	A
11	1011	B
12	1100	C
13	1101	D
14	1110	E
15	1111	F

Een hexadecimaal getal kan dus dezelfde waarde bereiken als vier binaire digits. Vier binaire digits noemden we een nybble. Het eerste nybble, het low-nybble, is dan te zien als de 'enkele' waarden. In een macht van 16 wordt dit: $0 \times 0 = 0$ of $1 \times 0 = 1$...of $15 \times 0 = 15$.

Het tweede nybble, het high-nybble, is dan te zien als de 'tien'-tallige waarden, wederom als een macht van zestien: $0 \times 16 = 0$ of $1 \times 16 = 16$...of $15 \times 16 = 240$.

Zo kunnen we verder denken, totdat we bij acht bits (een byte) komen:

<i>Nybble</i>	<i>Maal</i>	<i>2-macht</i>
low	1	16^0
high	16	16^1

Drie voorbeelden:

$$\begin{array}{r} 00: \quad 0 \times 16 \\ \quad \quad 0 \times 1 \\ \hline \text{totaal:} \quad 0 \end{array}$$

$$\begin{array}{r} \text{FF:} \quad 15 \times 16 \\ \quad \quad 15 \times 1 \\ \hline \text{totaal:} \quad 255 \end{array}$$

$$\begin{array}{r} 71: \quad 7 \times 16 \\ \quad \quad 1 \times 1 \\ \hline \text{totaal:} \quad 113 \end{array}$$

Voor 16-bits waarden is wederom het enige dat u hoeft te doen, de tabel te verlengen. Of, als we een 16-bits getal als twee bytes zien: het resultaat wordt 'high-byte' \times 256 + 'low-byte'.

Een voorbeeld:

$$55AA \rightarrow (\$55 \times \#256) + \$AA$$

$$\begin{array}{r} 55: \quad 5 \times 16 \\ \quad \quad 5 \times 1 \\ \hline \text{subtotaal:} \quad 85 \\ \text{totaal:} \quad 85 \times 256 + \end{array} \quad \begin{array}{r} \text{AA:} \quad 10 \times 16 \\ \quad \quad 10 \times 1 \\ \hline \text{subtotaal:} \quad 170 \\ \text{totaal:} \quad 170 \rightarrow 21930 \end{array}$$

5.3 'Rekenen' in ASCII

Een heel ander verhaal is het werken met karakters. Cijfertjes leveren geen probleem op, maar de computer moet ook nog iets zichtbaar kunnen maken. Als op een gegeven moment een teken op uw beeldscherm staat, kan het zijn dat het onze A voorstelt. Een computer rekent absoluut niet in ABC-tjes, dus moeten we terug denken, ver terug...

Om te beginnen bestaat een 'A' uit een aantal puntjes. Als de MSX in de 32×24

tekst-mode staat, bestaat een karakter uit een 8×8 -raampje. 8 puntjes in de breedte staan voor een lijn-bit-patroon. 8 bits is wederom een heel byte, dus waar een pixel 'aan' staat, staat een bit op '1'. Waar een pixel 'uit' staat, staat een bit op '0'. Iedere lijn verbruikt één byte, dus 8 lijnen beslaan 8 bytes. Een voorbeeld:

..*.....	%00100000	32
.**.....	%01010000	80
.......	%10001000	136
.......	%10001000	136
*****..	%11111000	248
.......	%10001000	136
.......	%10001000	136
.....	%00000000	0

Nu is de computer wel zo slim om u niet al die afzonderlijke puntjes te laten plotten. Ergens in het video-RAM bevindt zich een tabel waarin 256 verschillende 8×8 patronen staan (zie appendix). Zo is er ook een bepaald stukje videogeheugen waar zich 32×34 is 768 bytes bevinden. Deze bytes beslaan het beeldscherm. Elke waarde in dit stukje van 768 bytes is niet meer dan een wijzer naar die karakertabel met 8×8 blokjes. Nu wordt het simpel. Als er bijvoorbeeld een 0 op het scherm staat, komt het nulde patroon uit de karakertabel op het beeld. Een 1 heeft het eerste patroon, enz. (Een simpele berekening: tabelpositie = tabelbegin + $8 \times$ schermwaarde)

Een waarde staat voor een schermcode. We hebben 256 8-bits waarden en dus 256 verschillende karakters. U geeft een POKE en op het scherm wordt de representatie van deze POKE-waarde meteen zichtbaar!

Een heel ander verhaal krijgt u te horen bij het door de computer afdrucken van een teken. In het systeem-ROM (Ook wel BIOS genoemd) zitten een aantal handige routines die via een hoofd-ingang (CHPUT) worden aangeroepen. We noemen: 'het scherm wissen', 'cursor links-boven', 'regel wissen', 'cursor naar beneden', 'een linefeed', enz. En niet te vergeten...Het afdrucken van een teken! AL deze bewerkingen moeten dus ook worden aangeroepen. Ook hier hebben we weer 256 verschillende mogelijkheden. Als we de afdrukroutine met de code 32 aanroepen, wordt er een spatie op het beeldscherm afgedrukt. De waarde 13 daarentegen zet de cursor in de meest linkse kolom. Ook zijn er codes voor 'HOME', 'CLS', enz.

Alle ASCII-codes (Want afdrucken door het systeem vindt via dit speciale gestandaardiseerde protocol plaats!) hebben een speciale betekenis en ook werken zij meestal op een eventueel aangesloten printer.

Op dit alles komen we in de programmeervoorbeelden nog uitgebreid terug.

6 Enkele basistechnieken

Om u alvast een klein beetje op weg te helpen, volgen nu een aantal simpele voorbeelden, geschreven in HERBYMON. Per voorbeeld zullen we kijken wat het doet, maar vooral in welke programmeersituaties u zich van dergelijke technieken kunt bedienen.

Zoals het voorbeeld is afgedrukt, kunt u het met het assembleercommando invoeren. Ieder voorbeeld is in subroutineformaat geschreven. Als u vanuit de HERBYMON de C-instructie gebruikt, keert de routine dus netjes terug!

6.1 Relatieve lussen

```
.  
.; C000 06 10          LD B,$10  
.; C002 C5            PUSH BC  
.; C003 CD C0 00      CALL $00C0  
.; C006 C1            POP BC  
.; C007 10 F9         DJNZ @C002  
.; C009 C9            RET  
.; C00A 00            NOP  
.; C00B 00            NOP  
.; C00C 00            NOP  
.; C00D 00            NOP  
.; C00E 00            NOP  
.; C00F 00            NOP  
.; C010 3E 10         LD A,$10  
.; C012 32 00 E0      LD ($E000),A  
.; C015 CD C0 00      CALL $00C0  
.; C018 21 00 E0      LD HL,$E000  
.; C01B 35            DEC (HL)  
.; C01C 20 F7         JR NZ,@C015  
.; C01E C9            RET  
.; C01F 00            NOP  
.; C020 3E 08         LD A,$08  
.; C022 32 00 E0      LD ($E000),A  
.; C025 3E 10         LD A,$10  
.; C027 32 01 E0      LD ($E001),A  
.; C02A CD C0 00      CALL $00C0  
.; C02D 21 01 E0      LD HL,$E001
```

```

.; C030 35          DEC (HL)
.; C031 20 F7      JR NZ,@C02A
.; C033 2B         DEC HL
.; C034 35         DEC (HL)
.; C035 20 EE      JR NZ,@C025
.; C037 C9         RET

```

Heel vaak wilt u een aantal handelingen herhalen. Hiervoor moet u dus een lus maken. Een lus kunt u op verschillende manieren ontwerpen. Hieronder vindt u de beschrijving van een drietal mogelijkheden.

Nog een algemene opmerking: de JR-instructies zijn ook te vervangen door JP-instructies. Houd er echter rekening mee dat dit uw routines langer maakt.

De eerste lus is geïndexeerd. Het programma maakt handig gebruik van het B-register en de DJNZ-instructie. U kunt de instructie LD B,S.. eenvoudig aanpassen om zo tot het gewenste aantal herhalingen te komen (start met C C000).

Het tweede voorbeeld gebruikt een geheugenplaats voor het tellen van de herhalingen. Een groot voordeel van een dergelijke lus is het feit dat u vrij van de registers gebruik kunt maken. Pas als u aan het einde van de lus bent gekomen, test u op het al dan niet herhalen (start met C C010).

Het derde lus is een dubbele lus. In dit geval heeft u een binnen- en een buitenlus (start met C C020).

6.2 Logische bewerkingen

```

.; C000 5F          LD E,A
.; C001 E6 00      AND $00
.; C003 47         LD B,A
.; C004 7B         LD A,E
.; C005 E6 FF      AND $FF
.; C007 4F         LD C,A
.; C008 7B         LD A,E
.; C009 E6 55      AND $55
.; C00B 57         LD D,A
.; C00C 7B         LD A,E
.; C00D E6 AA      AND $AA
.; C00F 5F         LD E,A
.; C010 C9         RET
.; C011 00         NOP

```

```

.; C012 00      NOP
.; C013 00      NOP
.; C014 00      NOP
.; C015 00      NOP
.; C016 00      NOP
.; C017 00      NOP
.; C018 00      NOP
.; C019 00      NOP
.; C01A 00      NOP
.; C01B 00      NOP
.; C01C 00      NOP
.; C01D 00      NOP
.; C01E 00      NOP
.; C01F 00      NOP
.; C020 5F      LD E,A
.; C021 F6 00    OR $00
.; C023 47      LD B,A
.; C024 7B      LD A,E
.; C025 F6 FF    OR $FF
.; C027 4F      LD C,A
.; C028 7B      LD A,E
.; C029 F6 55    OR $55
.; C02B 57      LD D,A
.; C02C 7B      LD A,E
.; C02D F6 AA    OR $AA
.; C02F 5F      LD E,A
.; C030 C9      RET
.; C031 00      NOP
.; C032 00      NOP
.; C033 00      NOP
.; C034 00      NOP
.; C035 00      NOP
.; C036 00      NOP
.; C037 00      NOP
.; C038 00      NOP
.; C039 00      NOP
.; C03A 00      NOP
.; C03B 00      NOP
.; C03C 00      NOP
.; C03D 00      NOP
.; C03E 00      NOP
.; C03F 00      NOP
.; C040 5F      LD E,A
.; C041 EE 00    XOR $00
.; C043 47      LD B,A
.; C044 7B      LD A,E
.; C045 EE FF    XOR $FF
.; C047 4F      LD C,A
.; C048 7B      LD A,E
.; C049 EE 55    XOR $55
.; C04B 57      LD D,A

```

```

.; C04C 7B          LD A,E
.; C04D EE AA      XOR $AA
.; C04F 5F          LD E,A
.; C050 C9          RET

```

We gaan eens kijken wat het effect is van de drie logische bewerkingen of operaties AND, OR en XOR. Met het *-commando plaatst u een waarde in het A-register. De routine laat met de logische bewerking een viertal waarden 'los' waarna het resultaat in de B-, C-, D- en E-registers terecht komt. (Het verkregen resultaat ziet u als de routine terugkeert).

Het eerste voorbeeld demonstreert de OR-instructie (start met C C000).

Het tweede voorbeeld demonstreert de AND-instructie (start met C C020).

De AND-instructie wordt ook wel gebruikt om bepaalde bitpatronen te testen. U wilt bijvoorbeeld weten of in een bepaalde byte het getal 3 zit. In %00000011, %11000011, %01010111, enz. Als de laatste twee bits allebei op 1 staan, zit er dus een drie in het getal verborgen. In zo'n geval test u met AND \$03, direct gevolgd door CP \$03. Nu kunt u aan de hand van de Z-test te weten komen hoe het met die 3 zat!

Het derde voorbeeld demonstreert de XOR-instructie (start met C C040).

6.3 Dat gedoe met die carry

```

.; C000 37          SCF
.; C001 3F          CCF
.; C002 ED 5A      ADC HL,DE
.; C004 C9          RET
.; C005 00          NOP
.; C006 00          NOP
.; C007 00          NOP
.; C008 37          SCF
.; C009 ED 5A      ADC HL,DE
.; C00B C9          RET
.; C00C 00          NOP
.; C00D 00          NOP
.; C00E 00          NOP
.; C00F 00          NOP
.; C010 37          SCF
.; C011 3F          CCF
.; C012 19          ADD HL,DE

```

```

.; C013 C9          RET
.; C014 00          NOP
.; C015 00          NOP
.; C016 00          NOP
.; C017 00          NOP
.; C018 37          SCF
.; C019 19          ADD HL,DE
.; C01A C9          RET
.; C01B 00          NOP
.; C01C 00          NOP
.; C01D 00          NOP
.; C01E 00          NOP
.; C01F 00          NOP
.; C020 37          SCF
.; C021 3F          CCF
.; C022 ED 52       SBC HL,DE
.; C024 C9          RET
.; C025 00          NOP
.; C026 00          NOP
.; C027 00          NOP
.; C028 37          SCF
.; C029 ED 52       SBC HL,DE
.; C02B C9          RET
.; C02C 00          NOP
.; C02D 00          NOP
.; C02E 00          NOP
.; C02F 00          NOP

```

HERBYMON (V1.1)

```

SP IY IX HL DE BC A
.* 9D17 DE92 F38B BFA3 0007 0300 00

```

16-bits rekenen gaat prima met een Z80-microprocessor. Het enige probleem vormt de carry. Wanneer moest dat ding nu WEL en wanneer NIET geset zijn? Hieronder zes voorbeelden voor de ADC-, ADD- en SBC-instructies. Met het *-commando voert u een aantal probeerwaarden in. U roept de subroutines aan en na afloop moet u eens goed op de waarde van het HL-registerpaar letten.

Zes routines, zes startinstructies: C C000, C C008, C C010, C C018, C C020 en C C028.

6.4 Rekenen in de praktijk

```

.; C000 2A 00 E0    LD HL,($E000)
.; C003 ED 5B 02 E0 LD DE,($E002)
.; C007 19          ADD HL,DE

```

```

.; C008 22 04 E0      LD ($E004),HL
.; C00B C9            RET
.; C00C 00            NOP
.; C00D 00            NOP
.; C00E 00            NOP
.; C00F 00            NOP
.; C010 21 01 E0      LD HL,$E001
.; C013 3A 00 E0      LD A,($E000)
.; C016 86            ADD A,(HL)
.; C017 32 02 E0      LD ($E002),A
.; C01A C9            RET
.; C01B 00            NOP
.; C01C 00            NOP
.; C01D 00            NOP
.; C01E 00            NOP
.; C01F 00            NOP
.; C020 B7            OR A
.; C021 2A 00 E0      LD HL,($E000)
.; C024 ED 5B 02 E0   LD DE,($E002)
.; C028 ED 52         SBC HL,DE
.; C02A 22 04 E0      LD ($E004),HL
.; C02D C9            RET
.; C02E 00            NOP
.; C02F 00            NOP
.; C030 21 01 E0      LD HL,$E001
.; C033 3A 00 E0      LD A,($E000)
.; C036 96            SUB (HL)
.; C037 32 02 E0      LD ($E002),A
.; C03A C9            RET
.

```

Optellen en aftrekken... Een viertal voorbeelden waarin zowel met 16 bits als met 8 bits wordt gewerkt. Het optellen demonstreert het $A + B \rightarrow C$ -principe. Het aftrekken gaat volgens de methode $A - B \rightarrow C$.

Helaas bestaat er geen instructie `SUB rr,rr`. Hierdoor moeten we bij het derde voorbeeld eerst de carry clearen. In plaats van `SCF/CCF` gebruiken we `ORA A`, wat precies hetzelfde oplevert: de carry op 0...

U start met `C C000`, `C C010`, `C C020` en `C030`. Om de gevolgen te bekijken, geeft u een memory-display met `M E000 E006`. Verander ook de `E000-E004` waarden eens!

7 De MSX en de buitenwereld

7.1 De routines en hun doel

In dit deel gaan we een aantal invoer- en uitvoertechnieken beschouwen. Invoertechnieken in verband met alles dat de computer IN gaat. Uitvoertechnieken in verband met alles dat de computer UIT gaat.

Vooraf dit laatste is van belang. Er bestaan eigenlijk geen computerprogramma's die iets ondernemen zonder dat de programmeur (of de gebruiker) daarvan in kennis wordt gesteld. Toegegeven: sommige processen zijn zó geheim dat een programmeur wil dat de gebruiker daarvan niet op de hoogte wordt gesteld, maar u als software-ontwikkelaar wilt natuurlijk precies weten wat er op welk moment staat te gebeuren en of dat allemaal wel correct gebeurt!

Aan de andere kant moet een computer de te verwerken informatie kunnen opnemen, iets dat op verschillende manieren mogelijk is: via het toetsenbord, door middel van de joystick, door iets van een tape te laden enz.

In de volgende hoofdstukken krijgt u een achttal listings voorgeschoteld. Deze omvatten de belangrijkste IO-principes; van het doodgewone 'tekstje printen' tot en met een ingewikkeld 'cassette operating systeem'.

7.2 Nog even vooraf

De zo dadelijk te verwerken listings van subroutines komen in drie delen. Eerst krijgt u het gedeelte als een labelassemblerlisting (beter leesbaar en met enige structuur); dit is de listing die we zullen bespreken. Ten tweede ziet u een geheugendump, die u klakkeloos met HERBYMON kunt invoeren, temeer daar er vaak teksten moeten worden overgenomen. Het derde en laatste deel is een stukje 'pure disassembly'. Dit is de code die u in de HERBYMON te voorschijn haalt en gaat gebruiken.

Het startadres van een demonstratieprogramma is heel gemakkelijk te traceren. U kijkt in de assemblerlisting naar de Z80-code rond het label INIT, en u zoekt in de door u geproduceerde code naar dezelfde serie instructies.

TIP: Het is ook mogelijk om de code te verplaatsen. U doet dit met de T-optie uit de HERBYMON, waarna u niet moet vergeten om de sprongadressen aan te passen.

8 Tekstje printen

Dit voorbeeld demonstreert een simpele afdrukroutine die op de twee eerste scherm-modes (40*24 en 321*24) van toepassing is. We gaan ervan uit dat er ergens in het geheugen een aantal ASCII-codes werden geplaatst waarvan de laatste byte een nul is.

Het is de bedoeling dat u het adres van deze string in het HL-registerpaar plaatst en vervolgens naar onze PRINT-subroutine springt.

De ASCII-codes vindt u in appendix B. In principe kunt u gedocumenteerde ASCII-codes gebruiken om de tekst precies daar te plaatsen waar u vindt dat deze dient op te dagen.

TIP: gebruik eventueel de BIOS-routine POSIT om de cursor ergens neer te zetten.

```
10000 ORIGIN ($c000)
10010 --
10020 $00a2 CONSTANT ChPut
10030 $00ba CONSTANT IscNtc
10040 --
10050 CODE
10060 --
10070 :Tekst1 .ch "hallo wereld!"
10080         .by $0a,$0d,$00
10090 :Tekst2 .ch "dit is een simpel voorbeeld van
ascii-uitvoer..."
10100         .by $0a,$0d,$00
10110 :Tekst3 .ch "het werkt in 'screen mode 0' en 'screen mod
1'."
10120         .by $0a,$0d,$00
10130 --
10140 :Print
10150     ld a,(hl)
10160     or a
10170     retif z
10180     call #ChPut
10190     inc hl
10200     jp #Print
10210 --
10220 :Init
10230     ld hl,#Tekst1
```



```

10240 call #Print
10250 ld hl,#Tekst2
10260 call #Print
10270 ld hl,#Tekst3
10280 call #Print
10290 :Wacht
10300 call #IscNtc
10310 jp #wacht
10320 --
10330 ENDCODE

```

```

.: C000 48 41 4C 4C "HALL"      .: C04C 20 49 4E 20 " IN "
.: C004 4F 20 57 45 "O WE"      .: C050 27 53 43 52 "'SCR"
.: C008 52 45 4C 44 "RELD"      .: C054 45 45 4E 20 "EEN "
.: C00C 21 0A 0D 00 "!..." .: C058 4D 4F 44 45 "MODE"
.: C010 44 49 54 20 "DIT "      .: C05C 20 30 27 20 " O' "
.: C014 49 53 20 45 "IS E"      .: C060 45 4E 20 27 "EN ' "
.: C018 45 4E 20 53 "EN S"      .: C064 53 43 52 45 "SCRE"
.: C01C 49 4D 50 45 "IMPE"      .: C068 45 4E 20 4D "EN M"
.: C020 4C 20 56 4F "L VO"      .: C06C 4F 44 45 20 "ODE "
.: C024 4F 52 42 45 "ORBE"      .: C070 31 27 2E 0A "1'.."
.: C028 45 4C 44 20 "ELD "      .: C074 0D 00 7E B7 "...."
.: C02C 56 41 4E 20 "VAN "      .: C078 C8 CD A2 00 "...."
.: C030 41 53 43 49 "ASCII"     .: C07C 23 C3 76 C0 "#.v."
.: C034 49 2D 55 49 "I-UI"     .: C080 21 00 C0 CD "!..."
.: C038 54 56 4F 45 "TVOE"     .: C084 76 C0 21 10 "v.!"
.: C03C 52 2E 2E 2E "R..." .: C088 C0 CD 76 C0 "...v."
.: C040 0A 0D 00 48 "...H" .: C08C 21 43 C0 CD "!C..."
.: C044 45 54 20 57 "ET W" .: C090 76 C0 CD BA "v..."
.: C048 45 52 4B 54 "ERKT" .: C094 00 C3 92 C0 "...."

```

```

.; C076 7E          LD A,(HL)
.; C077 B7          OR A
.; C078 C8          RET Z
.; C079 CD A2 00    CALL $00A2
.; C07C 23          INC HL
.; C07D C3 76 C0    JP $C076
.; C080 21 00 C0    LD HL,$C000
.; C083 CD 76 C0    CALL $C076
.; C086 21 10 C0    LD HL,$C010
.; C089 CD 76 C0    CALL $C076
.; C08C 21 43 C0    LD HL,$C043
.; C08F CD 76 C0    CALL $C076
.; C092 CD BA 00    CALL $00BA
.; C095 C3 92 C0    JP $C092

```

PRINT is de eigenlijke subroutine. U heeft het adres van de string in HL staan en u maakt vervolgens een CALL naar deze subroutine.

Eerst vergelijken we de door HL geadresseerde waarde met 0 (die OR A dient om de zero-flag wel of niet te zetten). Is de waarde gelijk aan nul dan is de subroutine klaar en keren we netjes terug naar het hoofdprogramma. Zo niet dan nemen we het karakter mee naar de BIOS-routine CHPUT en het systeem zorgt voor de schermuitvoer. Daarna verhogen we HL om zo de volgende waarde uit de string te adresseren, waarna we weer naar PRINT springen.

ISCNTC controleert op CTRL/STOP en springt terug naar BASIC als deze toetscombinatie is ingedrukt.

9 Invoer via het toetsenbord

Een voorbeeld van een routine die invoer via het toetsenbord accepteert. U roept deze routine aan zonder parameters, waarna de cursor verschijnt. Nu kan de gebruiker een ASCII-string met een door u (de programmeur) bepaalde lengte invoeren. Deze string wordt zowel op het scherm als op een door de programmeur bepaalde geheugenplaats gebufferd. Met Backspace wist u het laatst ingevoerde karakter. Ongewenste toetsen worden 'wegge-beept'. Deze routine is zeer simpel te wijzigen qua invoerlengte en invoergedrag.

Met deze subroutine kunt u nu alle toetsenbordinput regelen om deze later op uw gemak te bekijken. Pas als de gebruiker op de RETURN-toets drukt, wordt de routine afgebroken.

TIP: wijzig de lengtetest voor geformatteerde invoer eens. Verander de test voor ASCII-uitsluiting, bijvoorbeeld alleen numerieke tekens, of juist alleen alfanumerieke tekens.

```
10000 ORIGIN ($c000)
10010 --
10020 $006c CONSTANT IniTxt
10030 $009f CONSTANT ChGet
10040 $00a2 CONSTANT ChPut
10050 $00ba CONSTANT IscNtc
10060 $00c0 CONSTANT Beep
10070 $0156 CONSTANT KilBuf
10080 --
10090 CODE
10100 --
10110 :Teller .by $00
10120 :Wijzer .wo $0000
10130 --
10140 :Regel .ch "....."
10150 .by $0a,$0d,$00
10160 :Prompt .ch "invoer:"
10170 .by $00
10180 :Show .by $0a,$0d
10190 .ch "->"
10200 .by $00
10210 --
```

```

10220 :Print
10230     ld a,(hl)
10240     or a
10250     retif z
10260     call #ChPut
10270     inc hl
10280     jp #Print
10290 --
10300 :SetUp
10310     ld b,#16
10320     ld hl,#Regel
10330     ld (#Wijzer),hl
10340 :SetUp0
10350     ld a,#46
10360     ld (hl),a
10370     inc hl
10380     djnz #SetUp0
10390     ld a,#0
10400     ld (#Teller),a
10410     call #KilBuf
10420     ld hl,#Prompt
10430     jp #Print
10440 --
10450 :Delete
10460     ld a,(#Teller)
10470     cp #0
10480     IF nz
10490         THEN
10500             dec a
10510             ld (#Teller),a
10520             dec hl
10530             ld hl,(#Wijzer)
10540             dec hl
10550             ld (#Wijzer),hl
10560             ld a,#46
10570             ld (hl),a
10580             ld a,#$08
10590             call #ChPut
10600             ld a,$20
10610             call #ChPut
10620             ld a,$08
10630             call #ChPut
10640         FI
10650     ret
10660 --
10670 :Erbij
10680     cp #32
10690     jpif cs,#Beep
10700     cp #127
10710     jpif nc,#Beep
10720     push af
10730     ld a,(#Teller)

```

```

10740     cp #16
10750     IF nz
10760         THEN
10770             inc a
10780             ld (#Teller),a
10790             ld hl, (#Wijzer)
10800             pop af
10810             ld (hl),a
10820             inc hl
10830             ld (#Wijzer),hl
10840             call #ChPut
10850             ret
10860     FI
10870     pop af
10880     ret
10890 --
10900 :Invoer
10910     call #SetUp
10920 :Invoer0
10930     call #IscNtc
10940     call #ChGet
10950     cp #13
10960     retif z
10970     cp #8
10980     IF z
10990         THEN
11000             call #Delete
11010         ELSE
11020             call #Erbij
11030     FI
11040     jp #Invoer0
11050 --
11060 :Init
11070     call #IniTxt
11080 :Init0
11090     call #Invoer
11100     ld hl,#Show
11110     call #Print
11120     ld hl,#Regel
11130     call #Print
11140     jp #Init0
11150 --
11160 ENDCODE

```

```

.: C000 00 00 00 2E "...."      .: C010 2E 2E 2E 0A "...."
.: C004 2E 2E 2E 2E "...."      .: C014 0D 00 49 4E "...IN"
.: C008 2E 2E 2E 2E "...."      .: C018 56 4F 45 52 "VOER"
.: C00C 2E 2E 2E 2E "...."      .: C01C 3A 00 0A 0D "...."

```

:: C020 2D 3E 00 7E	"->.."	:: C078 C0 00 F5 3A	"...:"
:: C024 B7 C8 CD A2	"...."	:: C07C 00 C0 FE 10	"...."
:: C028 00 23 C3 23	".#.#"	:: C080 CA 93 C0 3C	"...<"
:: C02C C0 06 10 21	"...!"	:: C084 32 00 C0 2A	"2..*"
:: C030 03 C0 22 01	"..."	:: C088 01 C0 F1 77	"...w"
:: C034 C0 3E 2E 77	".>.w"	:: C08C 23 22 01 C0	"#"..."
:: C038 23 10 FA 3E	"#..>"	:: C090 C3 A2 00 F1	"..."
:: C03C 00 32 00 C0	".2.."	:: C094 C9 CD 2D C0	"...-"
:: C040 CD 56 01 21	".V.!"	:: C098 CD BA 00 CD	"..."
:: C044 16 C0 C3 23	"...#"	:: C09C 9F 00 FE 0D	"..."
:: C048 C0 3A 00 C0	"..."	:: C0A0 C8 FE 08 C2	"..."
:: C04C FE 00 CA 6F	"...o"	:: C0A4 AC C0 CD 49	"...I"
:: C050 C0 3D 32 00	".=2."	:: C0A8 C0 C3 AF C0	"..."
:: C054 C0 2B 2A 01	".+*."	:: C0AC CD 70 C0 C3	".p.."
:: C058 C0 2B 22 01	".+..."	:: C0B0 98 C0 CD 6C	"...l"
:: C05C C0 3E 2E 77	".>.w"	:: C0B4 00 CD 95 C0	"..."
:: C060 3E 08 CD A2	".>..."	:: C0B8 21 1E C0 CD	"!..."
:: C064 00 3E 20 CD	".>..."	:: C0BC 23 C0 21 03	"#..!"
:: C068 A2 00 3E 08	".>..."	:: C0C0 C0 CD 23 C0	"...#."
:: C06C CD A2 00 C9	"..."	:: C0C4 C3 B5 C0 C0	"..."
:: C070 FE 20 DA C0	"..."		
:: C074 00 FE 7F D2	"...."		

:: C023 7E	LD A,(HL)
:: C024 B7	OR A
:: C025 C8	RET Z
:: C026 CD A2 00	CALL \$00A2
:: C029 23	INC HL
:: C02A C3 23 C0	JP \$C023
:: C02D 06 10	LD B,\$10
:: C02F 21 03 C0	LD HL,\$C003
:: C032 22 01 C0	LD (\$C001),HL
:: C035 3E 2E	LD A,\$2E
:: C037 77	LD (HL),A
:: C038 23	INC HL
:: C039 10 FA	DJNZ @C035
:: C03B 3E 00	LD A,\$00
:: C03D 32 00 C0	LD (\$C000),A
:: C040 CD 56 01	CALL \$0156
:: C043 21 16 C0	LD HL,\$C016
:: C046 C3 23 C0	JP \$C023
:: C049 3A 00 C0	LD A,(\$C000)
:: C04C FE 00	CP \$00
:: C04E CA 6F C0	JP Z,\$C06F
:: C051 3D	DEC A
:: C052 32 00 C0	LD (\$C000),A
:: C055 2B	DEC HL
:: C056 2A 01 C0	LD HL,(\$C001)
:: C059 2B	DEC HL

```

.; C05A 22 01 C0      LD ($C001),HL
.; C05D 3E 2E          LD A,$2E
.; C05F 77             LD (HL),A
.; C060 3E 08          LD A,$08
.; C062 CD A2 00      CALL $00A2
.; C065 3E 20          LD A,$20
.; C067 CD A2 00      CALL $00A2
.; C06A 3E 08          LD A,$08
.; C06C CD A2 00      CALL $00A2
.; C06F C9             RET
.; C070 FE 20          CP $20
.; C072 DA C0 00      JP C,$00C0
.; C075 FE 7F          CP $7F
.; C077 D2 C0 00      JP NC,$00C0
.; C07A F5             PUSH AF
.; C07B 3A 00 C0      LD A,($C000)
.; C07E FE 10          CP $10
.; C080 CA 93 C0      JP Z,$C093
.; C083 3C             INC A
.; C084 32 00 C0      LD ($C000),A
.; C087 2A 01 C0      LD HL,($C001)
.; C08A F1             POP AF
.; C08B 77             LD (HL),A
.; C08C 23             INC HL
.; C08D 22 01 C0      LD ($C001),HL

```

Het enige dat u zelf hoeft te doen, is een CALL-opdracht naar INVOER te geven. Eerst doet de invoerroutine nog even een SETUP, waarin de invoerregel wordt gewist. De invoer heeft een maximumlengte van 16 tekens. Op het scherm wordt de invoerruimte voor de duidelijkheid gevuld met punten. De toetsenbordbuffer wordt geleegd en er wordt een invoer-prompt afgedrukt op de plaats waar de cursor zich op dat moment bevindt.

INVOER0 test op de CTRL/STOP-combinatie en probeert vervolgens een karakter van het toetsenbord te halen. Het karakter dat werd opgehaald, vergelijken we met 13 (carriage return) om eventueel de subroutine te onderbreken.

Geen 13, dus een ander karakter. Misschien wel ASCII-code 8 (backspace)? Zo ja, dan naar de DELETE-routine. Zo niet dan naar de ERBIJ-routine.

TIP: wijzig de stringlengte om wat variatie aan te brengen. De eerste ERBIJ-tests zorgen voor de juiste teken-acceptatie. Deze kunt u natuurlijk ook veranderen. Als voorbeeld noemen we CP \$30 en CP \$39 om alleen maar getallen door te laten.

```

.; C090 C3 A2 00      JP $00A2
.; C093 F1            POP AF
.; C094 C9            RET
.; C095 CD 2D C0      CALL $C02D
.; C098 CD BA 00      CALL $00BA
.; C09B CD 9F 00      CALL $009F
.; C09E FE OD          CP $0D
.; COA0 C8            RET Z
.; COA1 FE 08          CP $08
.; COA3 C2 AC C0      JP NZ,$COAC
.; COA6 CD 49 C0      CALL $C049
.; COA9 C3 AF C0      JP $COAF
.; COAC CD 70 C0      CALL $C070
.; COAF C3 98 C0      JP $C098
.; COB2 CD 6C 00      CALL $006C
.; COB5 CD 95 C0      CALL $C095
.; COB8 21 1E C0      LD HL,$C01E
.; COBB CD 23 C0      CALL $C023
.; COBE 21 03 C0      LD HL,$C003
.; COC1 CD 23 C0      CALL $C023
.; COC4 C3 B5 C0      JP $C0B5

```

Toelichting

ERBIJ kijkt of het teken is toegestaan. Zo niet dan keren we terug. Zo ja, dan controleren we nog even de lengte. Is de string te lang dan keren we terug. Als alles in orde is, plaatsen we dit teken even op de stapel om vervolgens de teller en de string-pointer te verhogen. Daarna halen we de waarde van de stapel af (OPGELET!) en plaatsen deze in de string.

Als de invoerroutine is beëindigd, weet u waar de string zich bevindt. Ook weet u de lengte. Het is verder aan uw programma om deze invoer verder te verwerken.

DELETE kijkt naar de lengte van de invoer. Is deze gelijk aan nul dan valt er niets te wissen en keert de routine terug. Is de invoerlengte ongelijk aan nul dan verlagen we de teller en de string-pointer, we plaatsen een punt in de string en de cursor moet terug naar voren.

10 De typemachinesimulatie

Als u een printer tot uw beschikking heeft, kunt u eens kijken hoe u deze vanuit een machinetaalprogramma aanstuurt. Voor het gemak even een directe toets/printer-schakeling. Het hangt van uw printer af hoe de codes worden verwerkt. Sommige printers wachten met uitvoeren totdat een CR (carriage return) wordt gesignaleerd, andere printers duwen alles meteen door de kop op het papier.

Let vooral op de speciale uitzondering die wordt gemaakt voor een linefeed, en op de escape-uitsluiting. U kunt zelf beslissen of u een andere uitzondering wilt maken, of misschien wilt u juist wél gebruik maken van alle extra printer-mogelijkheden. In dit laatste geval verdient het enige aanbeveling om de handleiding van uw afdrucker eens netjes uit te spitten.

TIP: bouw deze routine om naar een 'string-afdrucker' en u bent al aardig op weg naar een simpele tekstverwerker! Gebruik hiervoor bijvoorbeeld de afdrukroutine uit hoofdstuk 8.

```
10000 ORIGIN ($c000)
10010 --
10020 $006c CONSTANT IniTxt
10030 $009f CONSTANT ChGet
10040 $00a2 CONSTANT ChPut
10050 $00a5 CONSTANT LptOut
10060 $00c0 CONSTANT Beep
10070 $0156 CONSTANT KilBuf
10080 --
10090 $f3ae CONSTANT Lin40
10100 --
10110 CODE
10120 --
10130 :CharOut
10140     push af
10150     call #ChPut
10160     call #LptOut
10170     pop af
10180     ret
10190 --
10200 :TypeMach
10210     call #KilBuf
10220     REPEAT
```

```

10230      call #ChGet
10240      call #CharOut
10250      cp #13
10260      IF z
10270          THEN
10280              ld a,#10
10290              call #CharOut
10300              push af
10310              call #Beep
10320              pop af
10330          FI
10340      cp #27
10350      UNTIL z
10360      ret
10370  --
10380  :Init
10390      ld a,#40
10400      ld (#Lin40),a
10410      call #IniTxt
10420      jp #TypeMach
10430  --
10440  ENDCODE

```

```

.: C000 F5 CD A2 00  "...."
.: C004 CD A5 00 F1  "...."
.: C008 C9 CD 56 01  "...V."
.: C00C CD 9F 00 CD  "...."
.: C010 00 C0 FE 0D  "...."
.: C014 C2 21 C0 3E  "...!>"
.: C018 0A CD 00 C0  "...."
.: C01C F5 CD C0 00  "...."
.: C020 F1 FE 1B C2  "...."
.: C024 0C C0 C9 3E  "...>"
.: C028 28 32 AE F3  "(2..."
.: C02C CD 6C 00 C3  "...l..."
.: C030 09 C0 52 45  "...RE"

```

```

.; C000 F5          PUSH AF
.; C001 CD A2 00    CALL $00A2
.; C004 CD A5 00    CALL $00A5
.; C007 F1          POP AF
.; C008 C9          RET
.; C009 CD 56 01    CALL $0156
.; C00C CD 9F 00    CALL $009F
.; C00F CD 00 C0    CALL $C000
.; C012 FE 0D      CP $0D

```

```

.; C014 C2 21 C0      JP NZ,$C021
.; C017 3E 0A         LD A,$0A
.; C019 CD 00 C0      CALL $C000
.; C01C F5            PUSH AF
.; C01D CD C0 00      CALL $00C0
.; C020 F1            POP AF
.; C021 FE 1B         CP $1B
.; C023 C2 0C C0      JP NZ,$C00C
.; C026 C9            RET
.; C027 3E 28         LD A,$28
.; C029 32 AE F3      LD ($F3AE),A
.; C02C CD 6C 00      CALL $006C
.; C02F C3 09 C0      JP $C009

```

Toelichting

Als u een goede MSX-printer bezit, kan er absoluut niets misgaan. Verder hangt het van uw eigen fantasie af hoe exotisch u de over te sturen codes wilt hebben.

TYPEMACH initialiseert de keyboard-buffer en haalt een karakter met behulp van de BIOS-routine CHGET. Dit karakter wordt vervolgens meteen uitgevoerd met onze CHAROUT-subroutine. We PUSH-en de waarde, sturen het scherm en de printer (BIOS-LPTOUT) aan, waarna we de ingevoerde waarde POP-pen.

Vervolgens kijken we of het om een carriage return (13) gaat, om er meteen nog even een linefeed achteraan te jagen (niet voor iedere printer noodzakelijk). Nog even een slinger aan de bel en als het om een escape-code ging, keren we terug naar ons hoofd-programma. Heel erg simpel allemaal!

TIP: u kunt escape-codes toestaan om bijvoorbeeld over te gaan naar een andere karakterset, of om grafisch te printen.

11 Spelletje spelen?

De joystick is als homecomputer-accessoire niet meer weg te denken. Tenslotte is iedere huiscomputer ook een veredelde speelkameraad, vandaar deze joystick-routine. Erg handig is het feit dat u altijd meteen over de juiste joystick/cursor/spatie-informatie kunt beschikken. Dit in tegenstelling tot het werken met de CHGET-routine, waar het gebruik afhankelijk is van de grootte van de toetsenbordbuffer en/of de status van dat moment.

TIP: een uitstekende mogelijkheid om uw programma op twee manieren van invoer te voorzien. Aan de ene kant de gewone CHGET-invoer en aan de andere kant een directe controle. Handig voor wachtluessen en/of onderbrekingen!

```
10000 ORIGIN ($c000)
10010 --
10020 $006c CONSTANT IniTxt
10030 $00a2 CONSTANT ChPut
10040 $00ba CONSTANT IscNtc
10050 $00d5 CONSTANT GtStck
10060 $00d8 CONSTANT GtTrig
10070 --
10080 CODE
10090 --
10100 :Hoog .ch "stick omhoog"
10110 .by $0a,$0d,$00
10120 :Laag .ch "stick omlaag"
10130 .by $0a,$0d,$00
10140 :Links .ch "stick links"
10150 .by $0a,$0d,$00
10160 :Rechts .ch "stick rechts"
10170 : .by $0a,$0d,$00
10180 :Vuur .ch "*** vuur ***"
10190 .by $0a,$0d,$00
10200 --
10210 :Print
10220 ld a,(hl)
10230 or a
10240 retif z
10250 call #ChPut
10260 inc hl
```

```

10270    jp #Print
10280    --
10290    :Up
10300    ld hl,#Hoog
10310    jp #Print
10320    --
10330    :Down
10340    ld hl,#Laag
10350    jp #Print
10360    --
10370    :Left
10380    ld hl,#Links
10390    jp #Print
10400    --
10410    :Right
10420    ld hl,#Rechts
10430    jp #Print
10440    --
10450    :Fire
10460    ld hl,#Vuur
10470    jp #Print
10480    --
10490    :JoyStick
10500    call #IscNtc
10510    ld a,#0
10520    call #GtStck
10530    ld b,a
10540    cp #1
10550    callif z,#Up
10560    ld a,b
10570    cp #5
10580    callif z,#Down
10590    ld a,b
10600    cp #3
10610    callif z,#Left
10620    ld a,b
10630    cp #7
10640    callif z,#Right
10650    ld a,#0
10660    call #GtTrig
10670    cp #$ff
10680    callif z,#Fire
10690    jp #Joystick
10700    --
10710    :Init
10720    call #IniTxt
10730    jp #Joystick
10740    --
10750    ENDCODE

```

..: C000	53	54	49	43	"STIC"	..: C054	21	00	C0	C3	"!..."
..: C004	4B	20	4F	4D	"K OM"	..: C058	4A	C0	21	0F	"J.!."
..: C008	48	4F	4F	47	"HOOG"	..: C05C	C0	C3	4A	C0	"...J."
..: C00C	0A	0D	00	53	"...S"	..: C060	21	1E	C0	C3	"!..."
..: C010	54	49	43	4B	"TICK"	..: C064	4A	C0	21	2C	"J.!,."
..: C014	20	4F	4D	4C	" OML"	..: C068	C0	C3	4A	C0	"...J."
..: C018	41	41	47	0A	"AAG."	..: C06C	21	3B	C0	C3	"!;..."
..: C01C	0D	00	53	54	"...ST"	..: C070	4A	C0	CD	BA	"J..."
..: C020	49	43	4B	20	"ICK "	..: C074	00	3E	00	CD	".>..."
..: C024	4C	49	4E	4B	"LINK"	..: C078	D5	00	47	FE	"..G."
..: C028	53	0A	0D	00	"S..."	..: C07C	01	CC	54	C0	"..T."
..: C02C	53	54	49	43	"STIC"	..: C080	78	FE	05	CC	"x..."
..: C030	4B	20	52	45	"K RE"	..: C084	5A	C0	78	FE	"Z.x."
..: C034	43	48	54	53	"CHTS"	..: C088	03	CC	60	C0	"...'"
..: C038	0A	0D	00	2A	"...*"	..: C08C	78	FE	07	CC	"x..."
..: C03C	2A	2A	20	56	"** V"	..: C090	66	C0	3E	00	"f.>..."
..: C040	55	55	52	20	"UUR "	..: C094	CD	D8	00	FE	"...."
..: C044	2A	2A	2A	0A	"***."	..: C098	FF	CC	6C	C0	"..l."
..: C048	0D	00	7E	B7	"...."	..: C09C	C3	72	C0	CD	".r..."
..: C04C	C8	CD	A2	00	"...."	..: COA0	6C	00	C3	72	"l..r"
..: C050	23	C3	4A	C0	"#.J."	..: COA4	C0	FO	00	21	"...!"

..: C04A	7E				LD A, (HL)
..: C04B	B7				OR A
..: C04C	C8				RET Z
..: C04D	CD	A2	00		CALL \$00A2
..: C050	23				INC HL
..: C051	C3	4A	C0		JP \$C04A
..: C054	21	00	C0		LD HL, \$C000
..: C057	C3	4A	C0		JP \$C04A
..: C05A	21	0F	C0		LD HL, \$C00F
..: C05D	C3	4A	C0		JP \$C04A
..: C060	21	1E	C0		LD HL, \$C01E
..: C063	C3	4A	C0		JP \$C04A
..: C066	21	2C	C0		LD HL, \$C02C
..: C069	C3	4A	C0		JP \$C04A
..: C06C	21	3B	C0		LD HL, \$C03B
..: C06F	C3	4A	C0		JP \$C04A
..: C072	CD	BA	00		CALL \$00BA
..: C075	3E	00			LD A, \$00
..: C077	CD	D5	00		CALL \$00D5
..: C07A	47				LD B, A
..: C07B	FE	01			CP \$01
..: C07D	CC	54	C0		CALL Z, \$C054
..: C080	78				LD A, B
..: C081	FE	05			CP \$05
..: C083	CC	5A	C0		CALL Z, \$C05A
..: C086	78				LD A, B

```

.; C087 FE 03      CP $03
.; C089 CC 60 C0   CALL Z,$C060
.; C08C 78         LD A,B
.; C08D FE 07      CP $07
.; C08F CC 66 C0   CALL Z,$C066
.; C092 3E 00      LD A,$00
.; C094 CD D8 00   CALL $00D8
.; C097 FE FF      CP $FF
.; C099 CC 6C C0   CALL Z,$C06C
.; C09C C3 72 C0   JP $C072
.; C09F CD 6C 00   CALL $006C
.; C0A2 C3 72 C0   JP $C072

```

Toelichting

We maken gebruik van de BIOS-routine GTSTCK. Deze kunt u aanroepen met 0 (keyboard), 1 (joystick A), of 2 (joystick B) in de accumulator. Voor de vuurknop gebruiken we BIOS-GTTRIG met identieke waarden in de accumulator.

De JOYSTICK-routine kijkt naar CTRL/STOP, om vervolgens de joystick-waarde uit te lezen. Deze waarde redden we door hem in het B-register te zetten. Hierna is het een kwestie van vergelijken en, afhankelijk van de waarde, een passende tekst afdrukken (met de reeds bekende print-routine).

We halen de vuurknopwaarde op (0 = niets / 255 of \$FF = vuur) en drukken af als er inderdaad wordt 'geschoten'.

Het uitlezen van een joystick heeft normaliter alleen maar met het spelen van spelletjes te maken. Spelbesturing is vaak erg complex, dus in dergelijke gevallen hangt het van de grenzeloze fantasie van de programmeur af of er met de invoer ook daadwerkelijk iets wordt gedaan. Het blijft altijd handig om van een test zoals in dit voorbeeld gebruik te maken. U simuleert dan een CASE-structuur en dat is wel zo praktisch.

12 Bitbeschouwingen

Het geheugen van uw MSX-machine staat in feite boordevol getallen. In bytes (8 bits) gezien, spreken we over waarden tussen 0 en 255, in words (16 bits) over getallen tussen 0 en 65535. Maar nog altijd decimaal!

Een schrijfwijze die beter aansluit op de flip/flop-situatie in uw MSX-computer is de binaire notatie: allemaal nullen en enen. U kunt dan ook veel sneller aflezen hoe het is afgelopen met die vreemde bitbewerkingen.

De bijbehorende subroutine demonstreert hoe u binaire waarden op uw scherm krijgt afgedrukt. Dit alles kan op twee manieren en met een binair 'procentje' ervoor. Een byte-waarde of een word-waarde, u plaatst het getal op een zelfgekozen adres, u springt naar de juiste routine en voilà!

TIP: gebruik deze routine zolang uw programma's zich nog in hun testfase bevinden. Ten eerste ziet u óf er wat gebeurt en ten tweede weet u hóe het gebeurt.

```
10000 ORIGIN ($c000)
10010 --
10020 $00a2 CONSTANT ChPut
10030 $00d8 CONSTANT GtTrig
10040 --
10050 CODE
10060 --
10070 :Byt      .by $00
10080 :Word     .wo $0000
10090 --
10100 :Procent
10110     ld a,#37
10120     jp #ChPut
10130 --
10140 :NewLin
10150     ld a,#10
10160     call #ChPut
10170     ld a,#13
10180     jp #ChPut
10190 --
10200 :Binair
10210     ld (#Byt),a
10220     ld b,#128
```



```

10230 REPEAT
10240     ld a, (#Byt)
10250     and b
10260     IF z
10270         THEN
10280             ld a, #48
10290         ELSE
10300             ld a, #49
10310         FI
10320     call #ChPut
10330     srl b
10340 UNTIL z
10350     ret
10360 --
10370 :DoByt
10380     call #Procent
10390     ld a, (#Byt)
10400     call #Binair
10410     jp #NewLin
10420 --
10430 :DoWord
10440     call #Procent
10450     ld a, (#Word+1)
10460     call #Binair
10470     ld a, (#Word)
10480     call #Binair
10490     jp #NewLin
10500 --
10510 :Pauze
10520     ld a, #0
10530     call #GtTrig
10540     cp #$ff
10550     jpif z, #Pauze
10560     ret
10570 --
10580 :Init
10590     ld a, #0
10600     ld (#Byt), a
10610     REPEAT
10620         call #Pauze
10630         call #DoByt
10640         ld a, (#Byt)
10650         inc a
10660         ld (#Byt), a
10670     UNTIL z
10680     ld a, #0
10690     ld (#Word), a
10700     ld (#Word+1), a
10710     REPEAT
10720         call #Pauze
10730         call #DoWord
10740         ld a, (#Word)

```

```

10750      inc a
10760      ld (#Word),a
10770      ld a,(#Word+1)
10780      dec a
10790      ld (#Word+1),a
10800      UNTIL z
10810      ret
10820      --
10830      ENDCODE

```

```

.: C000 00 00 00 3E ". . . >"      .: C048 C0 C3 08 C0 " . . . . "
.: C004 25 C3 A2 00 "% . . ."      .: C04C 3E 00 CD D8 "> . . ."
.: C008 3E 0A CD A2 "> . . ."      .: C050 00 FE FF CA " . . . ."
.: C00C 00 3E 0D C3 ". > . ."      .: C054 4C C0 C9 3E "L . . >"
.: C010 A2 00 32 00 " . . 2 ."      .: C058 00 32 00 C0 " . 2 . ."
.: C014 C0 06 80 3A " . . . ."      .: C05C CD 4C C0 CD " . L . ."
.: C018 00 C0 A0 C2 " . . . ."      .: C060 2E C0 3A 00 " . . . ."
.: C01C 23 C0 3E 30 "# . > 0"      .: C064 C0 3C 32 00 " . < 2 ."
.: C020 C3 25 C0 3E " . % . >"      .: C068 C0 C2 5C C0 " . . \ ."
.: C024 31 CD A2 00 "1 . . ."      .: C06C 3E 00 32 01 "> . 2 ."
.: C028 CB 38 C2 17 " . 8 . ."      .: C070 C0 32 02 C0 " . 2 . ."
.: C02C C0 C9 CD 03 " . . . ."      .: C074 CD 4C C0 CD " . L . ."
.: C030 C0 3A 00 C0 " . . . ."      .: C078 3A C0 3A 01 " . . . ."
.: C034 CD 12 C0 C3 " . . . ."      .: C07C C0 3C 32 01 " . < 2 ."
.: C038 08 C0 CD 03 " . . . ."      .: C080 C0 3A 02 C0 " . . . ."
.: C03C C0 3A 02 C0 " . . . ."      .: C084 3D 32 02 C0 "= 2 . ."
.: C040 CD 12 C0 3A " . . . ."      .: C088 C2 74 C0 C9 " . t . ."
.: C044 01 C0 CD 12 " . . . ."

```

```

.; C003 3E 25      LD A,$25
.; C005 C3 A2 00   JP $00A2
.; C008 3E 0A      LD A,$0A
.; C00A CD A2 00   CALL $00A2
.; C00D 3E 0D      LD A,$0D
.; C00F C3 A2 00   JP $00A2
.; C012 32 00 C0   LD ($C000),A
.; C015 06 80      LD B,$80
.; C017 3A 00 C0   LD A,($C000)
.; C01A A0          AND B
.; C01B C2 23 C0   JP NZ,$C023
.; C01E 3E 30      LD A,$30
.; C020 C3 25 C0   JP $C025
.; C023 3E 31      LD A,$31
.; C025 CD A2 00   CALL $00A2
.; C028 CB 38      SRL B

```

```

.; C02A C2 17 C0      JP NZ,$C017
.; C02D C9            RET
.; C02E CD 03 C0      CALL $C003
.; C031 3A 00 C0      LD A,($C000)
.; C034 CD 12 C0      CALL $C012
.; C037 C3 08 C0      JP $C008
.; C03A CD 03 C0      CALL $C003
.; C03D 3A 02 C0      LD A,($C002)
.; C040 CD 12 C0      CALL $C012
.; C043 3A 01 C0      LD A,($C001)
.; C046 CD 12 C0      CALL $C012
.; C049 C3 08 C0      JP $C008
.; C04C 3E 00         LD A,$00
.; C04E CD D8 00      CALL $00D8
.; C051 FE FF         CP $FF
.; C053 CA 4C C0      JP Z,$C04C
.; C056 C9            RET
.; C057 3E 00         LD A,$00
.; C059 32 00 C0      LD ($C000),A
.; C05C CD 4C C0      CALL $C04C
.; C05F CD 2E C0      CALL $C02E
.; C062 3A 00 C0      LD A,($C000)
.; C065 3C            INC A
.; C066 32 00 C0      LD ($C000),A
.; C069 C2 5C C0      JP NZ,$C05C
.; C06C 3E 00         LD A,$00
.; C06E 32 01 C0      LD ($C001),A
.; C071 32 02 C0      LD ($C002),A
.; C074 CD 4C C0      CALL $C04C
.; C077 CD 3A C0      CALL $C03A
.; C07A 3A 01 C0      LD A,($C001)
.; C07D 3C            INC A
.; C07E 32 01 C0      LD ($C001),A
.; C081 3A 02 C0      LD A,($C002)
.; C084 3D            DEC A
.; C085 32 02 C0      LD ($C002),A
.; C088 C2 74 C0      JP NZ,$C074
.; C08B C9            RET

```

Toelichting

Het wordt nu toch wat minder makkelijk, dus laten we de listing eens puntsgewijs van boven naar beneden bekijken. U zult dan zien dat de feitelijke routine niet zoveel in huis heeft.

PROCENT vertelt de gebruiker door middel van een %-teken dat het om een binair getal gaat.

NEWLIN geeft een linefeed en een carriage return (zie appendix voor exacte werking).

BINAIR redt de af te drukken accumulator. In het B-register wordt 128 (%100000000) geplaatst. Vervolgens gaan we dit B-register als masker voor het af te drukken byte gebruiken. Eerst een AND met %10000000, een gesette zero-flag heeft tot gevolg dat we een 1 afdrukken, anders een 0. Het B-register wordt naar rechts geschoven (%10000000 wordt %01000000...) en we herhalen de afdrukttest. Schuiven, afdrukken enz. Dit alles acht keer, waarna we terugkeren.

DOBYT drukt een byte af en verplaatst de cursor naar een nieuwe regel (De CALL-return wordt verderop meegenomen).

DOWORD drukt een word af. Eerst het high-byte, dan het low-byte.

PAUZE kijkt of er op de spatiebalk wordt gedrukt. Is dat het geval dan wacht de routine totdat de spatiebalk weer wordt losgelaten.

INIT drukt ter demonstratie 255 bytes en 255 words af.

13 Hexadecimale sprongen

De getalsnotatie die in computerland het meest wordt gebruikt, is zonder twijfel de hexadecimale vorm. Niet alleen is deze het best leesbaar (toegegeven, het is even wennen...), het is ook de meest compacte manier om een getal te representeren. Waar een binaire byte-uitvoer acht maal naar de CHPUT zal grijpen, hoeft de hexadecimale variant slechts twee keer te scoren. Ziedaar de ruimte- en tijdwinst! Net als bij de voorgaande binaire routine roept u ook deze routine op twee manieren aan. Een byte-afdruk en een word-afdruk.

TIP: een prima routine voor een hexadecimale memory-dump! In combinatie met een invoermogelijkheid simuleert u de SpeedTyper.

```
10000 ORIGIN ($c000)
10010 --
10020 $00a2 CONSTANT ChPut
10030 $00d8 CONSTANT GtTrig
10040 --
10050 CODE
10060 --
10070 :Byt      .by $00
10080 :Word     .wo $0000
10090 --
10100 :HexCod   .ch "0123456789abcdef"
10110 --
10120 :String
10130     ld a,#36
10140     jp #ChPut
10150 --
10160 :NewLin
10170     ld a,#10
10180     call #ChPut
10190     ld a,#13
10200     jp #ChPut
10210 --
10220 :MakNib
10230     ld hl,#HexCod
10240     ld c,a
10250     ld b,#0
10260     add hl,bc
```

```

10270     ld a,(hl)
10280     jp #ChPut
10290  --
10300  :MakByt
10310     push af
10320     srl a
10330     srl a
10340     srl a
10350     srl a
10360     call #MakNib
10370     pop af
10380     and #15
10390     jp #MakNib
10400  --
10410  :DoByt
10420     call #String
10430     ld a,(#Byt)
10440     call #MakByt
10450     jp #NewLin
10460  --
10470  :DoWord
10480     call #String
10490     ld a,(#Word+1)
10500     call #MakByt
10510     ld a,(#Word)
10520     call #MakByt
10530     jp #NewLin
10540  --
10550  :Pauze
10560     ld a,#0
10570     call #GtTrig
10580     cp #$ff
10590     jpif z,#Pauze
10600     ret
10610  --
10620  :Init
10630     ld a,#0
10640     ld (#Byt),a
10650     REPEAT
10660         call #Pauze
10670         call #DoByt
10680         ld a,(#Byt)
10690         inc a
10700         ld (#Byt),a
10710     UNTIL z
10720     ld a,#0
10730     ld (#Word),a
10740     ld (#Word+1),a
10750     REPEAT
10760         call #Pauze
10770         call #DoWord

```

```

10780      ld a, (#Word)
10790      inc a
10800      ld (#Word), a
10810      ld a, (#Word+1)
10820      dec a
10830      ld (#Word+1), a
10840      UNTIL z
10850      ret
10860      --
10870      ENDCODE

```

```

.: C000 00 00 00 30 "...0"      .: C050 C0 CD 2D C0 "...-."
.: C004 31 32 33 34 "1234"      .: C054 3A 01 C0 CD "... ."
.: C008 35 36 37 38 "5678"      .: C058 2D C0 C3 18 "-... ."
.: C00C 39 41 42 43 "9ABC"      .: C05C C0 3E 00 CD ">... ."
.: C010 44 45 46 3E "DEF>"      .: C060 D8 00 FE FF "... ."
.: C014 24 C3 A2 00 "$... ."    .: C064 CA 5D C0 C9 "...]. ."
.: C018 3E 0A CD A2 ">... ."    .: C068 3E 00 32 00 ">.2. ."
.: C01C 00 3E 0D C3 ">... ."    .: C06C C0 CD 5D C0 "...]. ."
.: C020 A2 00 21 03 "...!. ."   .: C070 CD 3F C0 3A "...?. ."
.: C024 C0 4F 06 00 ".O... ."   .: C074 00 C0 3C 32 "...<2 ."
.: C028 09 7E C3 A2 "...m ."    .: C078 00 C0 C2 6D "...m ."
.: C02C 00 F5 CB 3F "...?. ."   .: C07C C0 3E 00 32 "...>.2 ."
.: C030 CB 3F CB 3F "...?. ."   .: C080 01 C0 32 02 "...2. ."
.: C034 CB 3F CD 22 "...?. ."   .: C084 C0 CD 5D C0 "...]. ."
.: C038 C0 F1 E6 0F "... ."      .: C088 CD 4B C0 3A "...K. ."
.: C03C C3 22 C0 CD "... ."      .: C08C 01 C0 3C 32 "...<2 ."
.: C040 13 C0 3A 00 "... ."      .: C090 01 C0 3A 02 "... ."
.: C044 C0 CD 2D C0 "...-."      .: C094 C0 3D 32 02 "...=2. ."
.: C048 C3 18 C0 CD "... ."      .: C098 C0 C2 85 C0 "... ."
.: C04C 13 C0 3A 02 "... ."      .: C09C C9 00 FE 0D "... ."

```

```

.; C013 3E 24      LD A,$24
.; C015 C3 A2 00   JP $00A2
.; C018 3E 0A      LD A,$0A
.; C01A CD A2 00   CALL $00A2
.; C01D 3E 0D      LD A,$0D
.; C01F C3 A2 00   JP $00A2
.; C022 21 03 C0   LD HL,$C003
.; C025 4F         LD C,A
.; C026 06 00      LD B,$00
.; C028 09         ADD HL,BC
.; C029 7E         LD A,(HL)
.; C02A C3 A2 00   JP $00A2
.; C02D F5         PUSH AF
.; C02E CB 3F      SRL A

```

```

.; C030 CB 3F      SRL A
.; C032 CB 3F      SRL A
.; C034 CB 3F      SRL A
.; C036 CD 22 C0   CALL $C022
.; C039 F1         POP AF
.; C03A E6 0F      AND $OF
.; C03C C3 22 C0   JP $C022
.; C03F CD 13 C0   CALL $C013
.; C042 3A 00 C0   LD A,($C000)
.; C045 CD 2D C0   CALL $C02D
.; C048 C3 18 C0   JP $C018
.; C04B CD 13 C0   CALL $C013
.; C04E 3A 02 C0   LD A,($C002)
.; C051 CD 2D C0   CALL $C02D
.; C054 3A 01 C0   LD A,($C001)
.; C057 CD 2D C0   CALL $C02D
.; C05A C3 18 C0   JP $C018
.; C05D 3E 00      LD A,$00
.; C05F CD D8 00   CALL $00D8
.; C062 FE FF      CP $FF
.; C064 CA 5D C0   JP Z,$C05D
.; C067 C9         RET
.; C068 3E 00      LD A,$00
.; C06A 32 00 C0   LD ($C000),A
.; C06D CD 5D C0   CALL $C05D
.; C070 CD 3F C0   CALL $C03F
.; C073 3A 00 C0   LD A,($C000)
.; C076 3C         INC A
.; C077 32 00 C0   LD ($C000),A
.; C07A C2 6D C0   JP NZ,$C06D
.; C07D 3E 00      LD A,$00
.; C07F 32 01 C0   LD ($C001),A
.; C082 32 02 C0   LD ($C002),A
.; C085 CD 5D C0   CALL $C05D
.; C088 CD 4B C0   CALL $C04B
.; C08B 3A 01 C0   LD A,($C001)
.; C08E 3C         INC A
.; C08F 32 01 C0   LD ($C001),A
.; C092 3A 02 C0   LD A,($C002)
.; C095 3D         DEC A
.; C096 32 02 C0   LD ($C002),A
.; C099 C2 85 C0   JP NZ,$C085
.; C09C C9         RET

```

Toelichting

Deze routine is nog iets ingewikkelder dan de vorige, aangezien we ieder byte in tweeën moeten splitsen (vier bits leveren een waarde tussen %0000 en %1111,

tussen \$0 en \$F, of tussen #0 en #15 op) en via een tabel moeten afdrucken. We bekijken de listing wederom puntsgewijs. Vooral MAKNIB en MAKBYT verdienen uw gewaardeerde aandacht.

STRING vertelt de gebruiker door middel van een \$-teken dat hij met een hexadecimaal getal te maken heeft.

NEWLIN geeft een linefeed en een carriage return.

MAKNIB plaatst het adres van de string HEXCOD in het HL-registerpaar, de inhoud van de accumulator (een waarde tussen 0 en 15) komt in het C-register en er komt een nul in het B-register. Vervolgens tellen we de registerparen HL en BC bij elkaar op, waarna we de HL-geadresseerde waarde afdrucken.

MAKBYT splitst het af te drukken byte in tweeën. Eerst het high-nybble. Daartoe schuiven we het byte vier maal naar rechts met als gevolg dat de zaak verschuift van 'aaaabbbb' naar '0000aaaa'. Met deze laatste waarde duiken we de MAKNIB-routine in.

Het low-nybble verkrijgen we met een AND-instructie. 'aaaabbbb' is na deze instructie omgetoverd in '0000bbbb'. Ook nu weer naar MAKNIB.

DOBYT drukt een byte af en verplaatst de cursor naar een nieuwe regel.

DOWORD drukt een word af. Eerst het high-byte, dan het low-byte.

14 Ongewoon gewoon!

Decimale getallen zien er zo bekend uit! Omdat 'gewone' computergebruikers zich niet willen pijnigen over het hoe en waarom van hexadecimale getallen, wordt van de programmeur verwacht dat hij of zij zich omschakelt. Decimale getallen op een computer is zo iets als eieren in een magnetron: het gaat wel, maar niet écht lekker! Geen nood, want een beetje programmeur serveert iedereen op maat, zelfs de leek. Evenals bij de twee voorgaande gevallen duiken we een subroutine in, maar er moet vooraf nog even wat gebeuren! U moet namelijk aangeven hoe 'breed' het getal gaat worden. 00000, 0000, 000, 00, of 0? Enfin, kijkt u maar naar het voorbeeld.

TIP: als u de werking van deze routine bijna letterlijk omdraait, kunt u in combinatie met de invoeroptie ook decimale getallen inlezen.

```
10000 ORIGIN ($c000)
10010 --
10020 $00a2 CONSTANT ChPut
10030 $00d8 CONSTANT GtTrig
10040 --
10050 CODE
10060 --
10070 :Byt      .by $00
10080 :Word    .wo $0000
10090 --
10100 :DecTab  .wo 10000
10110         .wo 1000
10120         .wo 100
10130         .wo 10
10140         .wo 1
10150 --
10160 :Hekje
10170     ld a,#35
10180     jp #ChPut
10190 --
10200 :NewLin
10210     ld a,#10
10220     call #ChPut
```

```

10230     ld a,#13
10240     jp #ChPut
10250 --
10260 :Decimaal
10270     REPEAT
10280         push af
10290         ld a,(bc)
10300         ld e,a
10310         inc bc
10320         ld a,(bc)
10330         ld d,a
10340         inc bc
10350         ld a,$ff
10360         or a
10370         push bc
10380         REPEAT
10390             ld b,h
10400             ld c,l
10410             sbc hl,de
10420             inc a
10430         UNTIL cs
10440         ld h,b
10450         ld l,c
10460         pop bc
10470         add a,#48
10480         call #ChPut
10490         pop af
10500         dec a
10510     UNTIL z
10520     ret
10530 --
10540 :DoByt
10550     call #Hekje
10560     ld h,#0
10570     ld a,(#Byt)
10580     ld l,a
10590     ld bc,#DecTab+4
10600     ld a,#3
10610     call #Decimaal
10620     jp #NewLin
10630 --
10640 :DoWord
10650     call #Hekje
10660     ld a,(#Word+1)
10670     ld h,a
10680     ld a,(#Word)
10690     ld l,a
10700     ld bc,#DecTab
10710     ld a,#5
10720     call #Decimaal
10730     jp #NewLin
10740 --

```

```

10750 :Pause
10760     ld a,#0
10770     call #GtTrig
10780     cp #$ff
10790     jpif z,#Pause
10800     ret
10810 --
10820 :Init
10830     ld a,#0
10840     ld (#Byt),a
10850     REPEAT
10860         call #Pause
10870         call #DoByt
10880         ld a,(#Byt)
10890         inc a
10900         ld (#Byt),a
10910     UNTIL z
10920     ld a,#0
10930     ld (#Word),a
10940     ld (#Word+1),a
10950     REPEAT
10960         call #Pause
10970         call #DoWord
10980         ld a,(#Word)
10990         inc a
11000         ld (#Word),a
11010         ld a,(#Word+1)
11020         dec a
11030         ld (#Word+1),a
11040     UNTIL z
11050     ret
11060 --
11070 ENDCODE

```

```

.: C000 00 00 00 10  "...."
.: C004 27 E8 03 64  "'...d"
.: C008 00 0A 00 01  "...."
.: C00C 00 3E 23 C3  ">#.."
.: C010 A2 00 3E 0A  "...>."
.: C014 CD A2 00 3E  "...>"
.: C018 0D C3 A2 00  "...."
.: C01C F5 0A 5F 03  "..._."
.: C020 0A 57 03 3E  "...W.>"
.: C024 FF B7 C5 44  "...D"
.: C028 4D ED 52 3C  "M.R<"
.: C02C D2 27 C0 60  "...'. '"
.: C030 69 C1 C6 30  "i..0"
.: C034 CD A2 00 F1  "...."
.: C038 3D C2 1C C0  "=... "
.: C03C C9 CD 0D C0  "...."
.: C040 26 00 3A 00  "&... "
.: C044 C0 6F 01 07  "...o.."
.: C048 C0 3E 03 CD  "...>.."
.: C04C 1C C0 C3 12  "...."
.: C050 C0 CD 0D C0  "...."
.: C054 3A 02 C0 67  "...:..g"
.: C058 3A 01 C0 6F  "...:..o"
.: C05C 01 03 C0 3E  "...>.."
.: C060 05 CD 1C C0  "...."
.: C064 C3 12 C0 3E  "...>.."
.: C068 00 CD D8 00  "...."
.: C06C FE FF CA 67  "...g"

```

```

.: C070 C0 C9 3E 00 ".>."      .: C08C 32 02 C0 CD "2..."
.: C074 32 00 C0 CD "2..."    .: C090 67 C0 CD 51 "g..Q"
.: C078 67 C0 CD 3D "g..="     .: C094 C0 3A 01 C0 "..."
.: C07C C0 3A 00 C0 "..."     .: C098 3C 32 01 C0 "<2..."
.: C080 3C 32 00 C0 "<2..."    .: C09C 3A 02 C0 3D "...="
.: C084 C2 77 C0 3E ".w.>"      .: C0A0 32 02 C0 C2 "2..."
.: C088 00 32 01 C0 ".2..."    .: C0A4 8F C0 C9 49 "...I"

```

```

.; C000 00          NOP
.; C001 00          NOP
.; C002 00          NOP
.; C003 10 27      DJNZ @C02C
.; C005 E8          RET PE
.; C006 03          INC BC
.; C007 64          LD H,H
.; C008 00          NOP
.; C009 0A          LD A,(BC)
.; C00A 00          NOP
.; C00B 01 00 3E   LD BC,$3E00
.; C00E 23          INC HL
.; C00F C3 A2 00   JP $00A2
.; C012 3E 0A      LD A,$0A
.; C014 CD A2 00   CALL $00A2
.; C017 3E 0D      LD A,$0D
.; C019 C3 A2 00   JP $00A2
.; C01C F5          PUSH AF
.; C01D 0A          LD A,(BC)
.; C01E 5F          LD E,A
.; C01F 03          INC BC
.; C020 0A          LD A,(BC)
.; C021 57          LD D,A
.; C022 03          INC BC
.; C023 3E FF      LD A,$FF
.; C025 B7          OR A
.; C026 C5          PUSH BC
.; C027 44          LD B,H
.; C028 4D          LD C,L
.; C029 ED 52      SBC HL,DE
.; C02B 3C          INC A
.; C02C D2 27 C0   JP NC,$C027
.; C02F 60          LD H,B
.; C030 69          LD L,C
.; C031 C1          POP BC
.; C032 C6 30      ADD A,$30
.; C034 CD A2 00   CALL $00A2
.; C037 F1          POP AF
.; C038 3D          DEC A
.; C039 C2 1C C0   JP NZ,$C01C
.; C03C C9          RET

```

```

.; C03D CD 0D C0      CALL $C00D
.; C040 26 00        LD H,$00
.; C042 3A 00 C0      LD A,($C000)
.; C045 6F            LD L,A
.; C046 01 07 C0      LD BC,$C007
.; C049 3E 03        LD A,$03
.; C04B CD 1C C0      CALL $C01C
.; C04E C3 12 C0      JP $C012
.; C051 CD 0D C0      CALL $C00D
.; C054 3A 02 C0      LD A,($C002)
.; C057 67            LD H,A
.; C058 3A 01 C0      LD A,($C001)
.; C05B 6F            LD L,A
.; C05C 01 03 C0      LD BC,$C003
.; C05F 3E 05        LD A,$05
.; C061 CD 1C C0      CALL $C01C
.; C064 C3 12 C0      JP $C012
.; C067 3E 00        LD A,$00
.; C069 CD D8 00      CALL $00D8
.; C06C FE FF        CP $FF
.; C06E CA 67 C0      JP Z,$C067
.; C071 C9            RET
.; C072 3E 00        LD A,$00
.; C074 32 00 C0      LD ($C000),A
.; C077 CD 67 C0      CALL $C067
.; C07A CD 3D C0      CALL $C03D
.; C07D 3A 00 C0      LD A,($C000)
.; C080 3C            INC A
.; C081 32 00 C0      LD ($C000),A
.; C084 C2 77 C0      JP NZ,$C077
.; C087 3E 00        LD A,$00
.; C089 32 01 C0      LD ($C001),A
.; C08C 32 02 C0      LD ($C002),A
.; C08F CD 67 C0      CALL $C067
.; C092 CD 51 C0      CALL $C051
.; C095 3A 01 C0      LD A,($C001)
.; C098 3C            INC A
.; C099 32 01 C0      LD ($C001),A
.; C09C 3A 02 C0      LD A,($C002)
.; C09F 3D            DEC A
.; COA0 32 02 C0      LD ($C002),A
.; COA3 C2 8F C0      JP NZ,$C08F
.; COA6 C9            RET

```

Toelichting

Decimaal afdrukken werkt, vanuit de computer gezien, nogal ongelukkig zoals u inmiddels heeft vernomen. We moeten met machten van tien rekenen, met als

gevolg dat we in een minder gecontroleerde lus komen. In dit geval kost het dan ook MEER tijd om een GROTER getal af te drukken. Waarschijnlijk is dit voor u geen enkel probleem, maar in kritische gevallen is het toch erg onhandig.

We bekijken de listing weer eens puntsgewijs. DECIMAAL, DOBYT en DOWORD verdienen uw aandacht! Let trouwens ook op het werken met die DECTAB-word-tabel, een dergelijke adressering heeft u ook nodig als u externe invoer wilt omzetten naar een later te verwerken waarde.

HEKJE vertelt ons door middel van een #-teken dat we met een decimaal getal te maken hebben.

NEWLIN geeft een linefeed en een carriage return.

DECIMAAL zet een waarde (byte of word) om in een leesbare output. Eerst halen we via via een DECTAB-waarde in het DE-registerpaar. Met die OR A zorgen we voor een juiste SBC-ingang (Laat die OR A maar eens weg! Ziet u wel...) Nu verminderen we onze waarde net zolang met de inhoud van het DE-registerpaar totdat het fout dreigt te gaan. In dat geval hebben we een nog net juiste waarde in het BC-registerpaar staan en die bewaren we dan ook voor het volgende DECTAB-getal.

Om te zorgen dat we een cijfer op het scherm krijgen, tellen we 48 bij de accumulator op (zie appendix B voor het hoe en waarom.) en drukken we die waarde af.

Dit alles opnieuw, totdat de teller op nul staat. Dit heeft als gevolg dat we weer terugkeren.

DOBYT drukt een byte af via het HL-registerpaar en verplaatst de cursor naar nieuwe regel. Let op het instellen van de DECIMAAL-routine (Lengte is drie: 100, 10 en 1).

DOWORD drukt een word af via het HL-registerpaar en verplaatst de cursor naar een nieuwe regel. Let ook hier op het instellen van de DECIMAAL-routine (Lengte is vijf: 10000, 1000, 100, 10 en 1).

PAUZE kijkt of er op de spatiebalk wordt gedrukt. Als dat het geval is, wacht de routine totdat de spatiebalk wordt losgelaten.

INIT drukt ter demonstratie 255 bytes en 255 words af.

15 Tot de volgende keer

De meeste programma's die u op uw computer maakt, wilt u de volgende keer weer gebruiken en dan nog het liefst zonder alle poespas van de vorige keer. Een nadeel van de computer is in zo'n geval de aan/uit-knop, want als u het apparaat uitzet, bent u meteen alle ingevoerde gegevens kwijt. Laat u het ding aanstaan dan wordt de stroomrekening als het ware gelanceerd.

Wat moet u doen? Gewoon alles op een cassettebandje proppen. Saven en loaden dus!

Welnu, dat loaden en saven is een heel gedoe met een MSX-computer. Een echt goed cassetteprotocol ontbreekt en daarom moet u dat zelf in elkaar zetten. Denkt u even mee, wat hebben we nodig om te kunnen saven? Een bestandsnaam, een startadres en een eindadres (aangenomen dat u voor de recorder en het bandje zorgt).

Om te beginnen starten we de band, we plaatsen een vast aantal keren een bepaalde waarde op de tape zodat de computer tijdens het loaden het begin van een file kan vinden. Vervolgens schrijven we de bestandsnaam weg, hierna (ook al weer voor het loaden) het beginadres en het aantal bytes dat ge-saved worden. En ten slotte zet u de inhoud van het geheugengebied op de band.

Het loaden vervolgens: starten, het begin van een file opzoeken (een vast aantal keren diezelfde waarde), de bestandsnaam inlezen en vergelijken met de door de gebruiker opgegeven bestandsnaam. (Zo nee, doorzoeken. Zo ja, inlezen!) Vervolgens het startadres opzoeken en opslaan, het aantal te loaden bytes inlezen en deze ten slotte loaden en in het geheugen zetten.

TIP: tijdens het loaden is het zeer eenvoudig om vanaf een ander startadres te schrijven. Bedenkt u zelf maar hoe!

```

10000 ORIGIN ($c000)
10010 --
10020 $00a2 CONSTANT ChPut
10030 $00d8 CONSTANT GtTrig
10040 $00e1 CONSTANT TapIon
10050 $00e4 CONSTANT TapIn
10060 $00e7 CONSTANT TapIof
10070 $00ea CONSTANT TapOon
10080 $00ed CONSTANT TapOut
10090 $00f0 CONSTANT TapOof
10100 --
10110 CODE
10120 --
10130 :Stapel .wo $0000
10140 :Begin .wo $e000
10150 :Eind .wo $e400
10160 --
10170 :Name .ch "testje"
10180 .by $0a,$0d,$00
10190 :Deze .ch "....."
10200 .by $0a,$0d,$00
10210 --
10220 :RecPly .ch "press record and play on tape"
10230 .by $0a,$0d,$00
10240 :RewPly .ch "rewind - press play on tape"
10250 .by $0a,$0d,$00
10260 :IOTxt .ch "io-error!"
10270 .by $0a,$0d,$00
10280 :SavTxt .ch "saving: "
10290 .by $00
10300 :ZkTxt .ch "searching: "
10310 .by $00
10320 :VndTxt .ch "found: "
10330 .by $00
10340 :LdTxt .ch "loading..."
10350 .by $0a,$0d,$00
10360 :Ready .ch "ready!"
10370 .by $0a,$0a,$0d,$00
10380 --
10390 :Print
10400 ld a,(hl)
10410 or a
10420 retif z
10430 call #ChPut
10440 inc hl
10450 jp #Print
10460 --
10470 :Error
10480 ld sp,(#Stapel)
10490 call #TapOof
10500 ld hl,#IOTxt
10510 jp #Print

```

```

10520 --
10530 :Won
10540     push bc
10550     push de
10560     push hl
10570     ld a,#0
10580     call #TapOon
10590     jpif cs,#Error
10600 :Pull
10610     pop hl
10620     pop de
10630     pop bc
10640     ret
10650 --
10660 :WChr
10670     push bc
10680     push de
10690     push hl
10700     call #TapOut
10710     jpif cs,#Error
10720     jp #Pull
10730 --
10740 :RChr
10750     push bc
10760     push de
10770     push hl
10780     call #TapIn
10790     jpif cs,#Error
10800     jp #Pull
10810 --
10820 :Ron
10830     push bc
10840     push de
10850     push hl
10860     call #TapIon
10870     jpif cs,#Error
10880     jp #Pull
10890 --
10900 :Save
10910     ld (#Stapel),sp
10920     ld hl,#SavTxt
10930     call #Print
10940     ld hl,#Name
10950     call #Print
10960     call #Won
10970     ld b,#16
10980 :Save0
10990     ld a,#$80
11000     call #WChr
11010     djnz #Save0
11020     ld hl,#Name
11030     ld b,#6

```

```

11040 :Save1
11050     ld a, (hl)
11060     call #WChr
11070     inc hl
11080     djnz #Save1
11090     call #TapOof
11100     ld hl, (#Begin)
11110     push hl
11120     ld de, (#Eind)
11130     ex hl, de
11140     or a
11150     sbc hl, de
11160     push hl
11170     ld (#Eind), hl
11180     call #Won
11190     ld b, #2
11200 :Save2
11210     pop hl
11220     ld a, l
11230     call #WChr
11240     ld a, h
11250     call #WChr
11260     djnz #Save2
11270     ld de, (#Begin)
11280     ld hl, (#Eind)
11290 :Save3
11300     ld a, (de)
11310     call #WChr
11320     inc de
11330     dec hl
11340     ld a, h
11350     or l
11360     jpif nz, #Save3
11370     call #TapOof
11380     ld hl, #Ready
11390     jp #Print
11400 --
11410 :Load
11420     ld (#Stapel), sp
11430 :Load0
11440     ld hl, #ZkTxt
11450     call #Print
11460     ld hl, #Name
11470     call #Print
11480     call #Ron
11490 :Load1
11500     ld b, #16
11510 :Load2
11520     call #RChr
11530     cp #$80
11540     jpif nz, #Load1
11550     djnz #Load2

```

```

11560     ld hl,#Deze
11570     ld b,#6
11580 :Load3
11590     call #Rchr
11600     ld (hl),a
11610     inc hl
11620     djnz #Load3
11630     ld (hl),#0
11640     call #TapIof
11650     ld hl,#VndTxt
11660     ld a,#$0a
11670     ld (#Deze+6),a
11680     call #Print
11690     ld hl,#Deze
11700     call #Print
11710     ld de,#Name
11720     ld hl,#Deze
11730     ld b,#6
11740 :Load4
11750     ld a,(de)
11760     cp (hl)
11770     jpif nz,#Load0
11780     inc de
11790     inc hl
11800     djnz #Load4
11810     ld hl,#LdTxt
11820     call #Print
11830     call #Ron
11840     ld b,#2
11850 :Load5
11860     call #RChr
11870     ld l,a
11880     call #RChr
11890     ld h,a
11900     push hl
11910     djnz #Load5
11920     pop de
11930     ld (#Begin),de
11940     pop hl
11950 :Load6
11960     call #RChr
11970     ld (de),a
11980     inc de
11990     dec hl
12000     ld a,h
12010     or l
12020     jpif nz,#Load6
12030     call #TapIof
12040     ld hl,#Ready
12050     jp #Print
12060 --
12070 :Wacht

```

```

12080     ld a,#0
12090     call #GtTrig
12100     cp #$ff
12110     jpif nz,#Wacht
12120     ret
12130  --
12140  :Init
12150     ld hl,#RecPly
12160     call #Print
12170     call #Wacht
12180     call #Save
12190     ld hl,#RewPly
12200     call #Print
12210     call #Wacht
12220     call #Load
12230     jp #Wacht
12240  --
12250  ENDCODE

```

```

.: C000 00 00 00 00 E0 "...."      .: C074 3A 20 00 46 ": .F"
.: C004 00 E4 54 45 "...TE"    .: C078 4F 55 4E 44 "OUND"
.: C008 53 54 4A 45 "STJE"      .: C07C 3A 20 00 4C ": .L"
.: C00C 0A 0D 00 2E "...."      .: C080 4F 41 44 49 "OADI"
.: C010 2E 2E 2E 2E "...."      .: C084 4E 47 2E 2E "NG.."
.: C014 2E 0A 0D 00 "...."      .: C088 2E 0A 0D 00 "...."
.: C018 50 52 45 53 "PRES"      .: C08C 52 45 41 44 "READ"
.: C01C 53 20 52 45 "S RE"      .: C090 59 21 0A 0A "Y!.."
.: C020 43 4F 52 44 "CORD"      .: C094 0D 00 7E B7 "...."
.: C024 20 41 4E 44 " AND"      .: C098 C8 CD A2 00 "...."
.: C028 20 50 4C 41 " PLA"      .: C09C 23 C3 96 C0 "#..."
.: C02C 59 20 4F 4E "Y ON"      .: COA0 ED 7B 00 C0 ".{..."
.: C030 20 54 41 50 " TAP"      .: COA4 CD F0 00 21 "....!"
.: C034 45 0A 0D 00 "E..."      .: COA8 56 C0 C3 96 "V..."
.: C038 52 45 57 49 "REWI"      .: COAC C0 C5 D5 E5 "...."
.: C03C 4E 44 20 2D "ND -"      .: COB0 3E 00 CD EA ">..."
.: C040 20 50 52 45 " PRE"      .: COB4 00 DA A0 C0 "...."
.: C044 53 53 20 50 "SS P"      .: COB8 E1 D1 C1 C9 "...."
.: C048 4C 41 59 20 "LAY "      .: COBC C5 D5 E5 CD "...."
.: C04C 4F 4E 20 54 "ON T"      .: COC0 ED 00 DA A0 "...."
.: C050 41 50 45 0A "APE.."      .: COC4 C0 C3 B8 C0 "...."
.: C054 0D 00 49 4F "...IO"      .: COC8 C5 D5 E5 CD "...."
.: C058 2D 45 52 52 "-ERR"      .: COCC E4 00 DA A0 "...."
.: C05C 4F 52 21 0A "OR!.."      .: COD0 C0 C3 B8 C0 "...."
.: C060 0D 00 53 41 "...SA"      .: COD4 C5 D5 E5 CD "...."
.: C064 56 49 4E 47 "VING"      .: COD8 E1 00 DA A0 "...."
.: C068 3A 20 00 53 ": .S"      .: CODC C0 C3 B8 C0 "...."
.: C06C 45 41 52 43 "EARC"      .: COE0 ED 73 00 C0 ".s..."
.: C070 48 49 4E 47 "HING"      .: COE4 21 62 C0 CD "!b..."

```

.; COE8 96 C0 21 06	". . . ! ."	.; C16C C0 77 23 10	". . w# ."
.; COEC C0 CD 96 C0	"."	.; C170 F9 36 00 CD	". . 6 . ."
.; COF0 CD AD C0 06	"."	.; C174 E7 00 21 77	". . ! w"
.; COF4 10 3E 80 CD	". . > . ."	.; C178 C0 3E 0A 32	". . > . 2"
.; COF8 BC C0 10 F9	"."	.; C17C 15 C0 CD 96	"."
.; COFC 21 06 C0 06	". !"	.; C180 C0 21 0F C0	". . ! . . ."
.; C100 06 7E CD BC	"."	.; C184 CD 96 C0 11	"."
.; C104 C0 23 10 F9	". . # . . ."	.; C188 06 C0 21 0F	". . ! . . ."
.; C108 CD F0 00 2A	". . . . *"	.; C18C C0 06 06 1A	"."
.; C10C 02 C0 E5 ED	"."	.; C190 BE C2 4A C1	". . . J ."
.; C110 5B 04 C0 EB	". [. . . ."	.; C194 13 23 10 F7	". . # . . ."
.; C114 B7 ED 52 E5	". . . R ."	.; C198 21 7F C0 CD	". !"
.; C118 22 04 C0 CD	"."	.; C19C 96 C0 CD D4	"."
.; C11C AD C0 06 02	"."	.; C1A0 C0 06 02 CD	"."
.; C120 E1 7D CD BC	". . } . . ."	.; C1A4 C8 C0 6F CD	". . . o ."
.; C124 C0 7C CD BC	". . ! . . ."	.; C1A8 C8 C0 67 E5	". . . g ."
.; C128 C0 10 F5 ED	"."	.; C1AC 10 F5 D1 ED	"."
.; C12C 5B 02 C0 2A	". [. . *"	.; C1B0 53 02 C0 E1	". S"
.; C130 04 C0 1A CD	"."	.; C1B4 CD C8 C0 12	"."
.; C134 BC C0 13 2B	". . . . +"	.; C1B8 13 2B 7C B5	". . + ! . ."
.; C138 7C B5 C2 32	". . . 2"	.; C1BC C2 B4 C1 CD	"."
.; C13C C1 CD F0 00	"."	.; C1C0 E7 00 21 8C	". . ! . . ."
.; C140 21 8C C0 C3	". !"	.; C1C4 C0 C3 96 C0	"."
.; C144 96 C0 ED 73	". . . . s"	.; C1C8 3E 00 CD D8	". >"
.; C148 00 C0 21 6B	". . . ! k"	.; C1CC 00 FE FF C2	"."
.; C14C C0 CD 96 C0	"."	.; C1D0 C8 C1 C9 21	". . . ! ."
.; C150 21 06 C0 CD	". !"	.; C1D4 18 C0 CD 96	"."
.; C154 96 C0 CD D4	"."	.; C1D8 C0 CD C8 C1	"."
.; C158 C0 06 10 CD	"."	.; C1DC CD E0 C0 21	". . . ! ."
.; C15C C8 C0 FE 80	"."	.; C1E0 38 C0 CD 96	". 8"
.; C160 C2 59 C1 10	". . Y . . ."	.; C1E4 C0 CD C8 C1	"."
.; C164 F6 21 0F C0	". . ! . . ."	.; C1E8 CD 46 C1 C3	". . F . . ."
.; C168 06 06 CD C8	"."	.; C1EC C8 C1 C8 FC	"."

.; C096 7E	LD A, (HL)
.; C097 B7	OR A
.; C098 C8	RET Z
.; C099 CD A2 00	CALL \$00A2
.; C09C 23	INC HL
.; C09D C3 96 C0	JP \$C096
.; COA0 ED 7B 00 C0	LD SP, (\$C000)
.; COA4 CD F0 00	CALL \$00F0
.; COA7 21 56 C0	LD HL, \$C056
.; COAA C3 96 C0	JP \$C096
.; COAD C5	PUSH BC
.; COAE D5	PUSH DE
.; COAF E5	PUSH HL
.; COB0 3E 00	LD A, \$00
.; COB2 CD EA 00	CALL \$00EA

```

.; COB5 DA A0 C0      JP C,$COA0
.; COB8 E1            POP HL
.; COB9 D1           POP DE
.; COBA C1           POP BC
.; COBB C9           RET
.; COBC C5           PUSH BC
.; COBD D5           PUSH DE
.; COBE E5           PUSH HL
.; COBF CD ED 00     CALL $00ED
.; COC2 DA A0 C0     JP C,$COA0
.; COC5 C3 B8 C0     JP $COB8
.; COC8 C5           PUSH BC
.; COC9 D5           PUSH DE
.; COCA E5           PUSH HL
.; COCB CD E4 00     CALL $00E4
.; COCE DA A0 C0     JP C,$COA0
.; COD1 C3 B8 C0     JP $COB8
.; COD4 C5           PUSH BC
.; COD5 D5           PUSH DE
.; COD6 E5           PUSH HL
.; COD7 CD E1 00     CALL $00E1
.; CODA DA A0 C0     JP C,$COA0
.; CODD C3 B8 C0     JP $COB8
.; COE0 ED 73 00 C0  LD ($C000),SP
.; COE4 21 62 C0     LD HL,$C062
.; COE7 CD 96 C0     CALL $C096
.; COEA 21 06 C0     LD HL,$C006
.; COED CD 96 C0     CALL $C096
.; COF0 CD AD C0     CALL $COAD
.; COF3 06 10        LD B,$10
.; COF5 3E 80        LD A,$80
.; COF7 CD BC C0     CALL $COBC
.; COFA 10 F9        DJNZ @COF5
.; COFC 21 06 C0     LD HL,$C006
.; COFF 06 06        LD B,$06
.; C101 7E           LD A,(HL)
.; C102 CD BC C0     CALL $COBC
.; C105 23           INC HL
.; C106 10 F9        DJNZ @C101
.; C108 CD F0 00     CALL $00F0
.; C10B 2A 02 C0     LD HL,($C002)
.; C10E E5           PUSH HL
.; C10F ED 5B 04 C0  LD DE,($C004)
.; C113 EB           EX DE,HL
.; C114 B7           OR A
.; C115 ED 52        SBC HL,DE
.; C117 E5           PUSH HL
.; C118 22 04 C0     LD ($C004),HL
.; C11B CD AD C0     CALL $COAD
.; C11E 06 02        LD B,$02
.; C120 E1           POP HL

```

```

.; C121 7D          LD A,L
.; C122 CD BC CO   CALL $C0BC
.; C125 7C          LD A,H
.; C126 CD BC CO   CALL $C0BC
.; C129 10 F5      DJNZ @C120
.; C12B ED 5B 02 CO LD DE,($C002)
.; C12F 2A 04 CO   LD HL,($C004)
.; C132 1A          LD A,(DE)
.; C133 CD BC CO   CALL $C0BC
.; C136 13          INC DE
.; C137 2B          DEC HL
.; C138 7C          LD A,H
.; C139 B5          OR L
.; C13A C2 32 C1   JP NZ,$C132
.; C13D CD F0 00   CALL $00F0
.; C140 21 8C CO   LD HL,$C08C
.; C143 C3 96 CO   JP $C096
.; C146 ED 73 00 CO LD ($C000),SP
.; C14A 21 6B CO   LD HL,$C06B
.; C14D CD 96 CO   CALL $C096
.; C150 21 06 CO   LD HL,$C006
.; C153 CD 96 CO   CALL $C096
.; C156 CD D4 CO   CALL $C0D4
.; C159 06 10      LD B,$10
.; C15B CD C8 CO   CALL $C0C8
.; C15E FE 80      CP $80
.; C160 C2 59 C1   JP NZ,$C159
.; C163 10 F6      DJNZ @C15B
.; C165 21 0F CO   LD HL,$C00F
.; C168 06 06      LD B,$06
.; C16A CD C8 CO   CALL $C0C8
.; C16D 77          LD (HL),A
.; C16E 23          INC HL
.; C16F 10 F9      DJNZ @C16A
.; C171 36 00      LD (HL),$00
.; C173 CD E7 00   CALL $00E7
.; C176 21 77 CO   LD HL,$C077
.; C179 3E 0A      LD A,$0A
.; C17B 32 15 CO   LD ($C015),A
.; C17E CD 96 CO   CALL $C096
.; C181 21 0F CO   LD HL,$C00F
.; C184 CD 96 CO   CALL $C096
.; C187 11 06 CO   LD DE,$C006
.; C18A 21 0F CO   LD HL,$C00F
.; C18D 06 06      LD B,$06
.; C18F 1A          LD A,(DE)
.; C190 BE          CP (HL)
.; C191 C2 4A C1   JP NZ,$C14A
.; C194 13          INC DE
.; C195 23          INC HL
.; C196 10 F7      DJNZ @C18F

```



```

.; C198 21 7F C0      LD HL,$C07F
.; C19B CD 96 C0      CALL $C096
.; C19E CD D4 C0      CALL $COD4
.; C1A1 06 02          LD B,$02
.; C1A3 CD C8 C0      CALL $COC8
.; C1A6 6F            LD L,A
.; C1A7 CD C8 C0      CALL $COC8
.; C1AA 67            LD H,A
.; C1AB E5            PUSH HL
.; C1AC 10 F5          DJNZ @C1A3
.; C1AE D1            POP DE
.; C1AF ED 53 02 C0   LD ($C002),DE
.; C1B3 E1            POP HL
.; C1B4 CD C8 C0      CALL $COC8
.; C1B7 12            LD (DE),A
.; C1B8 13            INC DE
.; C1B9 2B            DEC HL
.; C1BA 7C            LD A,H
.; C1BB B5            OR L
.; C1BC C2 B4 C1      JP NZ,$C1B4
.; C1BF CD E7 00      CALL $00E7
.; C1C2 21 8C C0      LD HL,$C08C
.; C1C5 C3 96 C0      JP $C096
.; C1C8 3E 00          LD A,$00
.; C1CA CD D8 00      CALL $00D8
.; C1CD FE FF          CP $FF
.; C1CF C2 C8 C1      JP NZ,$C1C8
.; C1D2 C9            RET
.; C1D3 21 18 C0      LD HL,$C018
.; C1D6 CD 96 C0      CALL $C096
.; C1D9 CD C8 C1      CALL $C1C8
.; C1DC CD E0 C0      CALL $C0E0
.; C1DF 21 38 C0      LD HL,$C038
.; C1E2 CD 96 C0      CALL $C096
.; C1E5 CD C8 C1      CALL $C1C8
.; C1E8 CD 46 C1      CALL $C146
.; C1EB C3 C8 C1      JP $C1C8

```

Toelichting

Het werken met de cassetterecorder houdt veel meer in dan het starten van de motor. Denkt u maar eens aan al die meldingen, gaat het goed, fout of goed fout? Er zijn van die mensen die onderscheid kunnen maken tussen de diverse bliep-bliep-geluiden. Een handige eigenschap, maar het is natuurlijk veel handiger als u weet wat er precies met het bandje gebeurt. Het zou vervelend zijn als u 'ZZ-Top'

in de recorder plaatste, in de waan dat u een hardcopy-routine probeerde binnen te halen...

Voor onze tape-routines denken we aan slimme terugkoppelingen en een eigen opslagmethode. In de listing ziet u al diverse systeembodschappen en we gaan ze allemaal serieus gebruiken.

Cassetteroutines op een MSX-computer zijn niet bepaald eenvoudig te noemen, maar als u uiteindelijk over een geolied systeem beschikt, is fouten maken verder onmogelijk. We gaan het weer label voor label bekijken. (Houdt u de BIOS-appendix er even bij, dank u!)

PRINT is u inmiddels welbekend.

ERROR wordt aangeroepen als er een I/O-error werd gesignaleerd. Het kan om een CTRL/STOP-combinatie gaan, maar ook is het mogelijk dat de cassetterecorder 'hangt'. We halen (om een juiste terugkeer te garanderen) de oorspronkelijke stapelwijzer voor de dag en we keren met een error-melding weer terug in ons hoofdprogramma.

WON zet de belangrijkste registerparen op de stapel. We plaatsen een nul in de accumulator om een korte header te garanderen en we duiken BIOS-TAPOON in. Als er een error mocht optreden, verwerken we deze. Het ontbreken van een error heeft tot gevolg dat we de registerparen weer van de stapel halen om vervolgens terug te keren.

WCHR schrijft een byte naar de cassette via de BIOS-TAPOUT, en houdt rekening met een eventueel opgetreden error (Met stapelbezoek).

RCHR leest een byte vanaf de cassette via de BIOS-TAPIN. Ook hier denken we weer om die error (dus met eventueel stapelbezoek).

RON start de cassettemotor en garandeert een aanloopje richting header via de BIOS-TAPION. Opgelet voor die error, ook hier wederom met stapelbezoek.

SAVE zet om te beginnen de stack pointer opzij voor de eventueel aan te roepen error-routine. Vervolgens drukken we (gebruikersvriendelijk als altijd) een boodschap af.

De motor wordt gestart. Eerst zetten we 16 (deze waarde kunt u veranderen, maar dan ook bij de LOAD-routine!) maal dezelfde waarde (nooit \$00 of \$FF!) op de band, om later het begin van een programma te herkennen.

Nu de bestandsnaam (lengte 6 tekens) naar de cassetteband. Hierna zetten we de motor voor de zekerheid even uit (kritiek punt bij het weer binnenhalen van een file!) en we berekenen het begin-adres en het aantal te plaatsen bytes. Deze waarden gaan met een inmiddels weer gestarte motor naar de tape.

Eenmaal alle administratie achter de rug? Dan gaat het eigenlijke geheugengebied naar de band, waarna we de boel afsluiten met een READY-melding.

LOAD zet eveneens de stapelwijzer apart. Nu drukken we de gezochte bestandsnaam af waarna we op zoek gaan.

Motor aangezet, vervolgens op jacht naar die zestien speciale waarden... Een afwijking en we beginnen weer opnieuw! Klopt het patroon daarentegen dan móét er een bestandsnaam volgen.

We hebben dus iets gevonden, we kijken wat het is, we maken melding en we vergelijken. Als het patroon opnieuw afwijkt, springen we weer terug. Klopt het dan beginnen we met het werkelijke loaden.

De save-routine heeft twee waarden op de band gezet: het startadres en de hoeveelheid binnen te loaden materiaal. We lezen beide waarden in. (Op dit moment kunt u het startadres vervangen door een nieuw startadres, maar opgepast!)

Het hart van de routine is eindelijk bereikt. Nu begint het feitelijke loaden: een waarde halen, schrijven, nog eentje enz. tot het einde van het bestand is bereikt. Hierna meldt de computer dit aan de gebruiker door middel van een READY-boodschap.

De routines:

WACHT is een oude bekende.

INIT verzorgt ook een stukje tape-OS met behulp van een tweetal mededelingen, en springt naar de save- en load-routines.

TIP: een verify-routine lijkt verschrikkelijk veel op de load-routine. Alleen moet u nu vergelijken in plaats van schrijven. Op het moment dat een waarde afwijkt, springt u naar een speciale VERIFY ERROR-routine.

Nog even dit

Met de acht omschreven routines kunt u nu iedere willekeurige invoer en/of uitvoer controleren. Het spreekt voor zich dat er nog iets dient te gebeuren met al die data. Misschien iets in de richting van tekstverwerken, grafisch printen, of u zoekt het in de recreatieve sfeer? Het maakt allemaal niet uit, als alle gebruikte subroutines maar werken, want daar draait het immers om.

Het kan intussen geen kwaad om de routines in te typen en uit te testen. Als u een aantal routines tegelijk wilt gebruiken, kunt u ze met de A-instructie van HERBY-MON op een ander adres assembleren, u kunt ze verplaatsen met de T-instructie, of binnen loaden op een nieuw adres met de L-instructie.

16 MSX à la carte...

In de volgende hoofdstukken gaan we een aantal MSX-mogelijkheden eens op een alternatieve manier bekijken. Videomogelijkheden wel te verstaan!

16.1 Achter de schermen van een MSX-computer

Zoals u weet, heeft een MSX-computer (MSX1) vier verschillende screen modes (schermconfiguraties: de mogelijkheden van een specifiek videoscherm) die alle vier over specifieke eigenschappen beschikken.

- De 40×24 -mode (0) is eigenlijk alleen geschikt voor brede tekst-editing.
- De 32×24 -tekst-mode (1) is een smallere versie van de eerste, maar ook sprites zijn nu toegestaan.
- De hires mode (2) werkt nogal bedriegelijk. We beschikken namelijk niet over een echt hires-scherm maar meer over een drietal programmeerbare karaktersets. Dit biedt echter legio mogelijkheden voor onder andere flitsende spelprogrammering.
- De multi color mode (3) ten slotte lijkt een zeer ingewikkelde toestand, maar ook hierin kunnen we in machinetaal leuke grappen uithalen.

Het toverwoord sprites is reeds gevallen. Wat zijn sprites? Sprites zijn speciale, onafhankelijk te manipuleren stukjes scherm...Met andere woorden: handige poppetjes.

De MSX voorziet in maar liefst 32 van dergelijke karakter-achtige wezens die, onafhankelijk van wat dan ook, overal op het scherm te voorschijn zijn te toveren. Zonder veel moeilijkheden heeft u nu een mogelijkheid gekregen tot verfraaiing van al uw programma's. Een spectaculaire 'titelpagina', tijdaanduiding, invaders enz. Ook op deze sprites komen we nog terug.

16.2 De videochip

De videochip of VDP-processor is een aparte processor die een speciaal stuk programmeerbaar video-RAM beheerst. Deze processor beschikt over een speciaal statusregister en acht werkregisters (zie appendix G). Het VDP-statusregister informeert u over de toestand op dat moment. De acht werkregisters zijn alle te manipuleren met behulp van een speciale BIOS-routine, WRTVDP geheten. Een klein probleem: u kunt deze VDP-registers alleen maar beschrijven (write only). Gelukkig zijn er in het speciale BIOS-werkgebied nog een aantal schaduwregisters aanwezig: RG0SAV, RG1SAV,...en RG7SAV.

Nu moet u ook nog met het videogeheugen (16K groot) kunnen communiceren. Daarvoor zijn er een RDVRM- of 'lees videogeheugen'-commando en een WRTVRM- of 'schrijf videogeheugen'-commando aanwezig. In appendix G leest u hoe u deze routines op de juiste wijze aanspreekt.

Dit drietal (WRTVDP, RDVRM, WRTVRM) is in principe het enige pakket routines dat u nodig hebt om de hele videochip te besturen, ware het niet dat het MSX-systeem nog een aantal extra routines in huis heeft. Het is niet per se noodzakelijk om van deze routines gebruikt te maken, maar ze zitten toch al in het BIOS verwerkt. Dus waarom dan ook niet?

Een paar voorbeelden van deze routines: DISSCR om het scherm uit te zetten, ENASCR zet het scherm weer aan, FILVRM vult een stukvideogeheugen met een door u bepaalde waarde, CLRSPR wist alle sprites enz.

Alle routines worden wederom in de appendix besproken.

16.3 Wat gaan we doen?

We gaan de vijf bovenstaande principes behandelen maar zoals gezegd op een enigszins afwijkende wijze. Afwijkend van wat? Afwijkend van de MSX-systeem-principes.

We werken tenslotte toch al in machinetaal en in machinetaal hoeft u zich niet aan de algemene richtlijnen te houden. Sterker nog, U bepaalt zelf wat de algemene richtlijnen zullen worden. In machinetaal kunt u het BASIC maar het beste even vergeten en dat geldt dus eveneens voor elk vastpinnend BASIC-protocol.

Een voorbeeld. BASIC beschouwt de hires mode als bitmap, wij beschouwen de hires mode als drie karaktersets. U krijgt in hoofdstuk 19 een treffende illustratie.

De kleuren worden in het zevende VDP-register geplaatst. Sprites zijn helaas niet toegestaan.

17.1 Scrollen

```
10010 ORIGIN ($c000)
10020 --
10030 $004a CONSTANT RdVrm
10040 $004d CONSTANT WrtVrm
10050 $0056 CONSTANT FilVrm
10060 $00ba CONSTANT IscNtc
10070 $00d5 CONSTANT GtStck
10080 --
10090 CODE
10100 --
10110 :Teller .by $00
10120 :Read .wo $0000
10130 :Write .wo $0000
10140 --
10150 :VPeek
10160     di
10170     call #RdVrm
10180     ei
10190     ret
10200 --
10210 :VPoke
10220     di
10230     call #WrtVrm
10240     ei
10250     ret
10260 --
10270 :VFill
10280     di
10290     call #FilVrm
10300     ei
10310     ret
10320 --
10330 :ScrolUp
10340     ld a,#23
10350     ld (#Teller),a
10360     ld hl,$0000
10370     ld (#Write),hl
10380     ld hl,$0028
10390     ld (#Read),hl
10400 :Up0
10410     ld b,#40
10420 :Up1
10430     ld hl,(#Read)
10440     call #Vpeek
10450     inc hl
```



```

10460 ld (#Read),hl
10470 ld hl,(#Write)
10480 call #Vpoke
10490 inc hl
10500 ld (#Write),hl
10510 djnz #Up1
10520 ld hl,#Teller
10530 dec (hl)
10540 jpif nz,#Up0
10550 ld a,#$20
10560 ld bc,#$0028
10570 ld hl,#$0398
10580 call #VFill
10590 ret
10600 --
10610 :ScrolDown
10620 ld a,#23
10630 ld (#Teller),a
10640 ld hl,#$03bf
10650 ld (#Write),hl
10660 ld hl,#$0397
10670 ld (#Read),hl
10680 :Down0
10690 ld b,#40
10700 :Down1
10710 ld hl,(#Read)
10720 call #Vpeek
10730 dec hl
10740 ld (#Read),hl
10750 ld hl,(#Write)
10760 call #Vpoke
10770 dec hl
10780 ld (#Write),hl
10790 djnz #Down1
10800 ld hl,#Teller
10810 dec (hl)
10820 jpif nz,#Down0
10830 ld a,#$20
10840 ld bc,#$0028
10850 ld hl,#$0000
10860 call #VFill
10870 ret
10880 --
10890 :Init
10900 call #IscNtc
10910 ld a,#0
10920 call #GtStck
10930 cp #1
10940 IF z
10950 THEN
10960 call #ScrolDown
10970 ELSE

```

```

10980          cp #5
10990          IF z THEN
11000                      call #ScrolUp
11010          FI
11020      FI
11030      jp #Init
11040      --
11050      ENDCODE

```

```

.: C000 00 00 00 00 "...."      .: C058 BF 03 22 03 "...".
.: C004 00 F3 CD 4A "...J"      .: C05C C0 21 97 03 "...!".
.: C008 00 FB C9 F3 "...."      .: C060 22 01 C0 06 "...".
.: C00C CD 4D 00 FB ".M.."      .: C064 28 2A 01 C0 "(*..".
.: C010 C9 F3 CD 56 "...V"      .: C068 CD 05 C0 2B "...+".
.: C014 00 FB C9 3E "...>"      .: C06C 22 01 C0 2A "...*".
.: C018 17 32 00 C0 "...2.."      .: C070 03 C0 CD 0B "...".
.: C01C 21 00 00 22 "...!"      .: C074 C0 2B 22 03 "...+.".
.: C020 03 C0 21 28 "...!(("      .: C078 C0 10 EA 21 "...!".
.: C024 00 22 01 C0 "...".      .: C07C 00 C0 35 C2 "...5.".
.: C028 06 28 2A 01 "...(*.."      .: C080 63 C0 3E 20 "c.>".
.: C02C C0 CD 05 C0 "...".      .: C084 01 28 00 21 "...(!".
.: C030 23 22 01 C0 "#...."      .: C088 00 00 C3 11 "...".
.: C034 2A 03 C0 CD "*...."      .: C08C C0 CD BA 00 "...".
.: C038 0B C0 23 22 "...#"      .: C090 3E 00 CD D5 ">...".
.: C03C 03 C0 10 EA "...".      .: C094 00 FE 01 C2 "...".
.: C040 21 00 C0 35 "...!5"      .: C098 A0 C0 CD 52 "...R".
.: C044 C2 28 C0 3E "...(>".      .: C09C C0 C3 A8 C0 "...".
.: C048 20 01 28 00 "...(.".      .: C0A0 FE 05 C2 A8 "...".
.: C04C 21 98 03 C3 "...!".      .: C0A4 C0 CD 17 C0 "...".
.: C050 11 C0 3E 17 "...>.".      .: C0A8 C3 8D C0 00 ".....".
.: C054 32 00 C0 21 "...!.".

```

```

.; C005 F3          DI
.; C006 CD 4A 00    CALL $004A
.; C009 FB          EI
.; C00A C9          RET
.; C00B F3          DI
.; C00C CD 4D 00    CALL $004D
.; C00F FB          EI
.; C010 C9          RET
.; C011 F3          DI
.; C012 CD 56 00    CALL $0056
.; C015 FB          EI
.; C016 C9          RET
.; C017 3E 17       LD A,$17

```

```

.; C019 32 00 C0 LD ($C000),A
.; C01C 21 00 00 LD HL,$0000
.; C01F 22 03 C0 LD ($C003),HL
.; C022 21 28 00 LD HL,$0028
.; C025 22 01 C0 LD ($C001),HL
.; C028 06 28 LD B,$28
.; C02A 2A 01 C0 LD HL,($C001)
.; C02D CD 05 C0 CALL $C005
.; C030 23 INC HL
.; C031 22 01 C0 LD ($C001),HL
.; C034 2A 03 C0 LD HL,($C003)
.; C037 CD 0B C0 CALL $C00B
.; C03A 23 INC HL
.; C03B 22 03 C0 LD ($C003),HL
.; C03E 10 EA DJNZ @C02A
.; C040 21 00 C0 LD HL,$C000
.; C043 35 DEC (HL)
.; C044 C2 28 C0 JP NZ,$C028
.; C047 3E 20 LD A,$20
.; C049 01 28 00 LD BC,$0028
.; C04C 21 98 03 LD HL,$0398
.; C04F C3 11 C0 JP $C011
.; C052 3E 17 LD A,$17
.; C054 32 00 C0 LD ($C000),A
.; C057 21 BF 03 LD HL,$03BF
.; C05A 22 03 C0 LD ($C003),HL
.; C05D 21 97 03 LD HL,$0397
.; C060 22 01 C0 LD ($C001),HL
.; C063 06 28 LD B,$28
.; C065 2A 01 C0 LD HL,($C001)
.; C068 CD 05 C0 CALL $C005
.; C06B 2B DEC HL
.; C06C 22 01 C0 LD ($C001),HL
.; C06F 2A 03 C0 LD HL,($C003)
.; C072 CD 0B C0 CALL $C00B
.; C075 2B DEC HL
.; C076 22 03 C0 LD ($C003),HL
.; C079 10 EA DJNZ @C065
.; C07B 21 00 C0 LD HL,$C000
.; C07E 35 DEC (HL)
.; C07F C2 63 C0 JP NZ,$C063
.; C082 3E 20 LD A,$20
.; C084 01 28 00 LD BC,$0028
.; C087 21 00 00 LD HL,$0000
.; C08A C3 11 C0 JP $C011
.; C08D CD BA 00 CALL $00BA
.; C090 3E 00 LD A,$00
.; C092 CD D5 00 CALL $00D5
.; C095 FE 01 CP $01
.; C097 C2 A0 C0 JP NZ,$C0A0
.; C09A CD 52 C0 CALL $C052

```

```

.; C09D C3 A8 C0      JP $C0A8
.; COA0 FE 05         CP $05
.; COA2 C2 A8 C0      JP NZ,$C0A8
.; COA5 CD 17 C0      CALL $C017
.; COA8 C3 8D C0      JP $C08D
.; COAB 00            NOP

```

In deze screen mode gaan we 'scrollen' in machinecode. U weet hoe dat gaat? Tijdens het listen van programmaregels wordt de tekst omhoog gezet en wordt een nieuwe regel onderaan het beeld geplaatst. Dit proces, 'scrolling', programmeren wij nu ook; niet alleen omhoog maar ook omlaag.

We gebruiken een niet-cyclische scroll over het gehele scherm. Naar boven bewegend komt dit neer op het volgende:

- tweede regel op de eerste;
- derde regel op de tweede;
- laatste regel op de één na laatste;
- aanvullen met spaties.

Naar beneden scrollen gaat natuurlijk precies andersom. Dit alles gebeurt als u op de cursortoetsen drukt.

17.2 De routines op een rij

VPEEK haalt een geadresseerde waarde uit het videogeheugen. Het adres staat in HL en de waarde komt in het A-register te staan.

VPOKE plaatst de inhoud van het A-register in het door middel van HL geadresseerde video-adres.

VFILL vult een stuk videogeheugen met een bepaalde waarde. Die waarde komt in de accumulator. De lengte van het te vullen gebied komt in het BC-registerpaar en het beginadres (We vullen naar boven!) komt in het HL-registerpaar.

SCROLUP scrolt natuurlijk omhoog. Eerst wordt een teller (op 23) geïnitieerd, evenals het eerste schermadres (\$0000) en het schermadres van de volgende regel (\$0028).

Een regel is 40 tekens breed dus we maken een binnenlus met lengte 40. Vervolgens gaan we regels verplaatsen, van beneden naar boven. Dit alles 23 keer.

Na het scrollen maken we gebruik van de VFILL-routine om de onderste regel snel van spaties te voorzien.

SCROLLDOWN scrolt omlaag. Wederom wordt een teller (op 23) geïnitieerd, evenals het laatste schermadres (\$03BF) en het schermadres van de vorige regel (\$0397).

Een regel is 40 breed, dus we maken een binnenlus met lengte 40. Vervolgens gaan we regels verplaatsen, van boven naar beneden. Dit alles natuurlijk 23 keer.

Na het scrollen maken we gebruik van de VFILL-routine om de bovenste regel snel van spaties te voorzien.

INIT gaat ervan uit dat het scherm al in de 40×24 -mode staat (u komt tenslotte uit de HERBYMON) en kijkt naar de CTRL/STOP-toestand. Niets aan de hand? Dan worden de cursortoetsen uitgelezen en aan de hand daarvan wordt actie ondernomen.

18 Tekst 32 × 24

In de 32 × 24-tekst-mode (zie afb. 18.1) neemt de schermtabel 768 (= 32 × 24) bytes in beslag. Het scherm bestaat uit een rooster van 32 × 24 tekens, in het videogeheugen beginnend op \$1800.

Elke waarde (0-255) in dit stukje videogeheugen wijst naar een patroon van 8 × 8 pixels uit de karakterpatroontabel die op \$0000 begint.

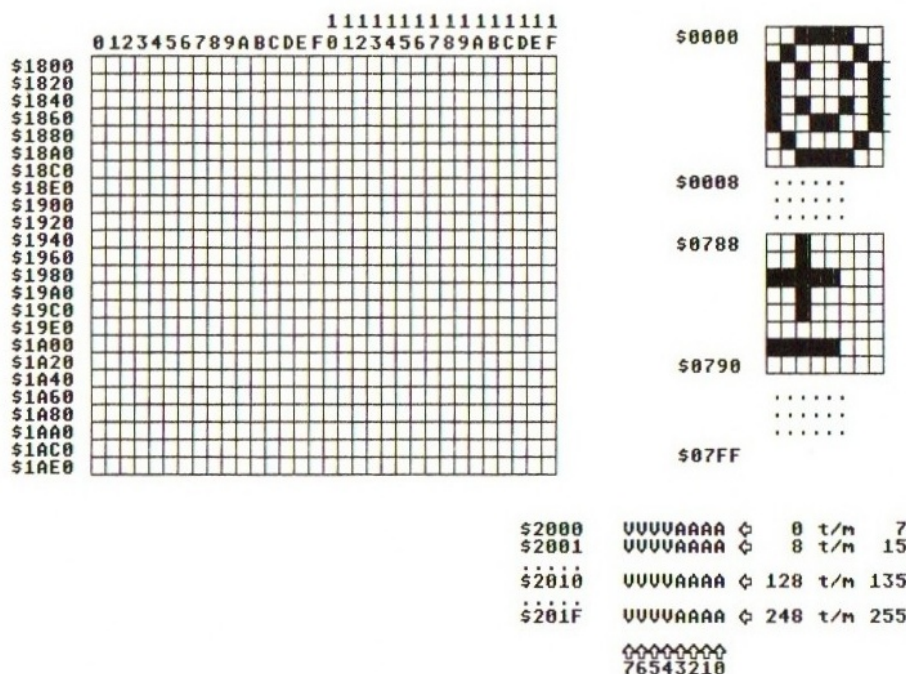

Afb. 18.1. Screen mode 1

De karakterkleuren (voorground en achtergrond) worden per groep van 8 in het videogeheugen vanaf adres \$2000 geplaatst. Deze kleurentabel is dus 32 bytes groot.

Sprites zijn toegestaan; de attribuentabel begint op \$1B00 en de patroontabel op \$3800.

18.1 Karakters ontwerpen

```
10000 ORIGIN ($c000)
10010 --
10020 $004a CONSTANT RdVrm
10030 $004d CONSTANT WrtVrm
10040 $006f CONSTANT Init32
10050 $009f CONSTANT ChGet
10060 $00a2 CONSTANT ChPut
10070 $00ba CONSTANT IscNtc
10080 $0156 CONSTANT KilBuf
10090 --
10100 $f3af CONSTANT Lin32
10110 $f3dd CONSTANT CrsX
10120 $f3dc CONSTANT CrsY
10130 $fca7 CONSTANT EscCnt
10140 --
10150 CODE
10160 --
10170 :Help      .by $00
10180 :Teller   .by $00
10190 :Positie  .wo $0000
10200 --
10210 :VPeek
10220     di
10230     call #RdVrm
10240     ei
10250     ret
10260 --
10270 :VPoke
10280     di
10290     call #WrtVrm
10300     ei
10310     ret
10320 --
10330 :GetPos
10340     ld a,#0
10350     ld b,a
10360     ld a,(#Teller)
10370     sla a
10380     rl b
10390     sla a
```

```

10400    rl b
10410    sla a
10420    rl b
10430    ld (#Positie),a
10440    ld a,b
10450    ld (#Positie+1),a
10460    ret
10470    --
10480 :GetLin
10490    ld a,(#CrSY)
10500 :GetLin0
10510    cp #11
10520    retif z
10530    ld de,(#Positie)
10540    inc de
10550    ld (#Positie),de
10560    dec a
10570    jp #GetLin0
10580    --
10590 :GetCol
10600    ld b,#128
10610    ld a,(#CrSX)
10620 :GetCol0
10630    cp #13
10640    retif z
10650    srl b
10660    dec a
10670    jp #GetCol0
10680    --
10690 :Setup
10700    ld hl,#$1800
10710    ld a,#0
10720 :Setup0
10730    call #VPoke
10740    inc hl
10750    inc a
10760    jpif nz,#Setup0
10770    call #GetPos
10780    ld d,#8
10790    ld hl,#$194c
10800 :Setup1
10810    ld e,#8
10820    push hl
10830    ld hl,(#Positie)
10840    call #VPeek
10850    inc hl
10860    ld (#Positie),hl
10870    pop hl
10880    ld b,#128
10890 :Setup2
10900    ld (#Help),a
10910    and b

```



```

10920     IF z
10930         THEN
10940             ld a,#196
10950         ELSE
10960             ld a,#219
10970     FI
10980     call #VPoke
10990     inc hl
11000     srl b
11010     ld a,(#Help)
11020     dec e
11030     jpif nz,#Setup2
11040     ld bc,#$0018
11050     add hl,bc
11060     dec d
11070     jpif nz,#Setup1
11080     ret
11090 --
11100 :Plus
11110     ld hl,#Teller
11120     inc (hl)
11130     ret
11140 --
11150 :Min
11160     ld hl,#Teller
11170     dec (hl)
11180     ret
11190 --
11200 :Up
11210     ld a,(#CrsY)
11220     cp #11
11230     retif z
11240     ld a,$1e
11250     jp #ChPut
11260 --
11270 :Down
11280     ld a,(#CrsY)
11290     cp #18
11300     retif z
11310     ld a,$1f
11320     jp #ChPut
11330 --
11340 :Left
11350     ld a,(#CrsX)
11360     cp #13
11370     retif z
11380     ld a,$1d
11390     jp #ChPut
11400 --
11410 :Right
11420     ld a,(#CrsX)

```

```

11430    cp #20
11440    retif z
11450    ld a,#$1c
11460    jp #ChPut
11470    --
11480 :Pixel
11490    call #GetPos
11500    call #GetLin
11510    call #GetCol
11520    ld hl, (#Positie)
11530    call #VPeek
11540    xor b
11550    call #VPoke
11560    jp #Right
11570    --
11580 :JumpTab    .wo #Plus
11590           .wo #Min
11600           .wo #Up
11610           .wo #Down
11620           .wo #Left
11630           .wo #Right
11640           .wo #Pixel
11650    --
11660 :KeyTab    .by 43
11670           .by 45
11680           .by $1e
11690           .by $1f
11700           .by $1d
11710           .by $1c
11720           .by 32
11730           .by 0
11740    --
11750 :SelfMod
11760    jp #SelfMod
11770    --
11780 :Init
11790    ld a,#32
11800    ld (#Lin32),a
11810    call Init32
11820    ld a,#13
11830    ld (#CrX),a
11840    ld a,#11
11850    ld (#CrY),a
11860 :Init0
11870    call #Setup
11880    call #KilBuf
11890 :Init1
11900    call #IscNtc
11910    ld a,#0
11920    ld (#EscCnt),a
11930    call #ChGet

```

```

11940    ld (#Help),a
11950    ld hl,#KeyTab
11960    ld de,#JumpTab
11970 :Init2
11980    ld a,(hl)
11990    cp #0
12000    jpif z,#Init1
12010    ld a,(#Help)
12020    cp (hl)
12030    IF z THEN
12040                ld a,(de)
12050                ld (#SelfMod+1),a
12060                inc de
12070                ld a,(de)
12080                ld (#SelfMod+2),a
12090                call #SelfMod
12100                jp #Init0
12110    FI
12120    inc hl
12130    inc de
12140    inc de
12150    jp #Init2
12160 --
12170 ENDCODE

```

```

.: C000 00 00 00 00 "...."
.: C004 F3 CD 4A 00 "...J."
.: C008 FB C9 F3 CD "...."
.: C00C 4D 00 FB C9 "M..."
.: C010 3E 00 47 3A ">.G:"
.: C014 01 C0 CB 27 "...'"
.: C018 CB 10 CB 27 "...'"
.: C01C CB 10 CB 27 "...'"
.: C020 CB 10 32 02 "...2."
.: C024 C0 78 32 03 "...x2."
.: C028 C0 C9 3A DC "...:"
.: C02C F3 FE 0B C8 "...."
.: C030 ED 5B 02 C0 "...[.]"
.: C034 13 ED 53 02 "...S."
.: C038 C0 3D C3 2D "...=-"
.: C03C C0 06 80 3A "...:"
.: C040 DD F3 FE 0D "...."
.: C044 C8 CB 38 3D "...8="
.: C048 C3 42 C0 21 "...B.!"
.: C04C 00 18 3E 00 "...>."
.: C050 CD 0A C0 23 "...#"

.: C054 3C C2 50 C0 "<.P."
.: C058 CD 10 C0 16 "...."
.: C05C 08 21 4C 19 "...!L."
.: C060 1E 08 E5 2A "...*"
.: C064 02 C0 CD 04 "...."
.: C068 C0 23 22 02 "...#"
.: C06C C0 E1 06 80 "...."
.: C070 32 00 C0 A0 "2...."
.: C074 C2 7C C0 3E "...!>"
.: C078 C4 C3 7E C0 "...."
.: C07C 3E DB CD 0A ">...."
.: C080 C0 23 CB 38 "...#.8"
.: C084 3A 00 C0 1D "...:"
.: C088 C2 70 C0 01 "...p..."
.: C08C 18 00 09 15 "...."
.: C090 C2 60 C0 C9 "...:'..."
.: C094 21 01 C0 34 "...!..4"
.: C098 C9 21 01 C0 "...!..:"
.: C09C 35 C9 3A DC "...5..."
.: COA0 F3 FE 0B C8 "...."
.: COA4 3E 1E C3 A2 ">...."

```

.. COA8 00 3A DC F3	".:..:"	.. COF8 C0 3E 20 32	".> 2"
.. COAC FE 12 C8 3E	".:..>"	.. COFC AF F3 CD 6F	".:..o"
.. COB0 1F C3 A2 00	".:..:"	.. C100 00 3E 0D 32	".:>.2"
.. COB4 3A DD F3 FE	".:..:"	.. C104 DD F3 3E 0B	".:>.."
.. COB8 0D C8 3E 1D	".:..>:"	.. C108 32 DC F3 CD	".2..."
.. COBC C3 A2 00 3A	".:..:~:"	.. C10C 4B C0 CD 56	".K..V"
.. COC0 DD F3 FE 14	".:..:"	.. C110 01 CD BA 00	".:..:"
.. COC4 C8 3E 1C C3	".:>..:"	.. C114 3E 00 32 A7	".>.2.."
.. COC8 A2 00 CD 10	".:..:"	.. C118 FC CD 9F 00	".:..:"
.. COCC C0 CD 2A C0	".:.*~:"	.. C11C 32 00 C0 21	".2...!"
.. COD0 CD 3D C0 2A	".:=.*~:"	.. C120 EE C0 11 E0	".:..:"
.. COD4 02 C0 CD 04	".:..:"	.. C124 C0 7E FE 00	".:..:"
.. COD8 C0 A8 CD 0A	".:..:"	.. C128 CA 11 C1 3A	".:~:~:"
.. CODC C0 C3 BF C0	".:..:"	.. C12C 00 C0 BE C2	".:..:"
.. COE0 94 C0 99 C0	".:..:"	.. C130 41 C1 1A 32	".A..2"
.. COE4 9E C0 A9 C0	".:..:"	.. C134 F7 C0 13 1A	".:..:"
.. COE8 B4 C0 BF C0	".:..:"	.. C138 32 F8 C0 CD	".2..."
.. COEC CA C0 2B 2D	".:~+~:"	.. C13C F6 C0 C3 0B	".:..:"
.. COF0 1E 1F 1D 1C	".:..:"	.. C140 C1 23 13 13	".:#..."
.. COF4 20 00 C3 F6	".:..:"	.. C144 C3 25 C1 3E	".:%.>"

```

.; C004 F3          DI
.; C005 CD 4A 00   CALL $004A
.; C008 FB          EI
.; C009 C9          RET
.; C00A F3          DI
.; C00B CD 4D 00   CALL $004D
.; C00E FB          EI
.; C00F C9          RET
.; C010 3E 00      LD A,$00
.; C012 47          LD B,A
.; C013 3A 01 C0   LD A,($C001)
.; C016 CB 27      SLA A
.; C018 CB 10      RL B
.; C01A CB 27      SLA A
.; C01C CB 10      RL B
.; C01E CB 27      SLA A
.; C020 CB 10      RL B
.; C022 32 02 C0   LD ($C002),A
.; C025 78          LD A,B
.; C026 32 03 C0   LD ($C003),A
.; C029 C9          RET
.; C02A 3A DC F3   LD A,($F3DC)
.; C02D FE 0B      CP $0B
.; C02F C8          RET Z
.; C030 ED 5B 02 C0 LD DE,($C002)
.; C034 13          INC DE
.; C035 ED 53 02 C0 LD ($C002),DE

```

```

.; C039 3D          DEC A
.; C03A C3 2D C0   JP $C02D
.; C03D 06 80     LD B,$80
.; C03F 3A DD F3   LD A,($F3DD)
.; C042 FE 0D     CP $0D
.; C044 C8        RET Z
.; C045 CB 38     SRL B
.; C047 3D        DEC A
.; C048 C3 42 C0   JP $C042
.; C04B 21 00 18   LD HL,$1800
.; C04E 3E 00     LD A,$00
.; C050 CD 0A C0   CALL $C00A
.; C053 23        INC HL
.; C054 3C        INC A
.; C055 C2 50 C0   JP NZ,$C050
.; C058 CD 10 C0   CALL $C010
.; C05B 16 08     LD D,$08
.; C05D 21 4C 19   LD HL,$194C
.; C060 1E 08     LD E,$08
.; C062 E5        PUSH HL
.; C063 2A 02 C0   LD HL,($C002)
.; C066 CD 04 C0   CALL $C004
.; C069 23        INC HL
.; C06A 22 02 C0   LD ($C002),HL
.; C06D E1        POP HL
.; C06E 06 80     LD B,$80
.; C070 32 00 C0   LD ($C000),A
.; C073 A0        AND B
.; C074 C2 7C C0   JP NZ,$C07C
.; C077 3E C4     LD A,$C4
.; C079 C3 7E C0   JP $C07E
.; C07C 3E DB     LD A,$DB
.; C07E CD 0A C0   CALL $C00A
.; C081 23        INC HL
.; C082 CB 38     SRL B
.; C084 3A 00 C0   LD A,($C000)
.; C087 1D        DEC E
.; C088 C2 70 C0   JP NZ,$C070
.; C08B 01 18 00   LD BC,$0018
.; C08E 09        ADD HL,BC
.; C08F 15        DEC D
.; C090 C2 60 C0   JP NZ,$C060
.; C093 C9        RET
.; C094 21 01 C0   LD HL,$C001
.; C097 34        INC (HL)
.; C098 C9        RET
.; C099 21 01 C0   LD HL,$C001
.; C09C 35        DEC (HL)
.; C09D C9        RET
.; C09E 3A DC F3   LD A,($F3DC)
.; COA1 FE 0B     CP $0B
.; COA3 C8        RET Z

```

```

.; COA4 3E 1E      LD A,$1E
.; COA6 C3 A2 00   JP $00A2
.; COA9 3A DC F3   LD A,($F3DC)
.; COAC FE 12      CP $12
.; COAE C8         RET Z
.; COAF 3E 1F      LD A,$1F
.; COB1 C3 A2 00   JP $00A2
.; COB4 3A DD F3   LD A,($F3DD)
.; COB7 FE 0D      CP $0D
.; COB9 C8         RET Z
.; COBA 3E 1D      LD A,$1D
.; COBC C3 A2 00   JP $00A2
.; COBF 3A DD F3   LD A,($F3DD)
.; COC2 FE 14      CP $14
.; COC4 C8         RET Z
.; COC5 3E 1C      LD A,$1C
.; COC7 C3 A2 00   JP $00A2
.; COCA CD 10 C0   CALL $C010
.; COCD CD 2A C0   CALL $C02A
.; COD0 CD 3D C0   CALL $C03D
.; COD3 2A 02 C0   LD HL,($C002)
.; COD6 CD 04 C0   CALL $C004
.; COD9 A8         XOR B
.; CODA CD 0A C0   CALL $C00A
.; CODD C3 BF C0   JP $COBF
.; COE0 94         SUB H
.; COE1 C0         RET NZ
.; COE2 99         SBC A,C
.; COE3 C0         RET NZ
.; COE4 9E         SBC A,(HL)
.; COE5 C0         RET NZ
.; COE6 A9         XOR C
.; COE7 C0         RET NZ
.; COE8 B4         OR H
.; COE9 C0         RET NZ
.; COEA BF         CP A
.; COEB C0         RET NZ
.; COEC CA C0 2B   JP Z,$2BC0
.; COEF 2D         DEC L
.; COFO 1E 1F      LD E,$1F
.; COF2 1D         DEC E
.; COF3 1C         INC E
.; COF4 20 00      JR NZ,@COF6
.; COF6 C3 F6 C0   JP $COF6
.; COF9 3E 20      LD A,$20
.; COFB 32 AF F3   LD ($F3AF),A
.; COFE CD 6F 00   CALL $006F
.; C101 3E 0D      LD A,$0D
.; C103 32 DD F3   LD ($F3DD),A
.; C106 3E 0B      LD A,$0B
.; C108 32 DC F3   LD ($F3DC),A
.; C10B CD 4B C0   CALL $C04B

```

```

.; C10E CD 56 01      CALL $0156
.; C111 CD BA 00      CALL $00BA
.; C114 3E 00         LD A,$00
.; C116 32 A7 FC      LD ($FCA7),A
.; C119 CD 9F 00      CALL $009F
.; C11C 32 00 C0      LD ($C000),A
.; C11F 21 EE C0      LD HL,$COEE
.; C122 11 E0 C0      LD DE,$COE0
.; C125 7E             LD A,(HL)
.; C126 FE 00         CP $00
.; C128 CA 11 C1      JP Z,$C111
.; C12B 3A 00 C0      LD A,($C000)
.; C12E BE            CP (HL)
.; C12F C2 41 C1      JP NZ,$C141
.; C132 1A            LD A,(DE)
.; C133 32 F7 C0      LD ($COF7),A
.; C136 13            INC DE
.; C137 1A            LD A,(DE)
.; C138 32 F8 C0      LD ($COF8),A
.; C13B CD F6 C0      CALL $COF6
.; C13E C3 0B C1      JP $C10B
.; C141 23            INC HL
.; C142 13            INC DE
.; C143 13            INC DE
.; C144 C3 25 C1      JP $C125
.; C147 3E 1D         LD A,$1D
.

```

Als programmevoorbeeld een karakterset-editor. Het wordt nu mogelijk om zelf een echte 8 × 8 karakterset te ontwerpen.

Natuurlijk kunt u deze zelf ontworpen leestekens ook opslaan. Dit gaat vanuit BASIC met een video-SAVE-opdracht. Zo'n opgeslagen karakterset kunt u naderhand met een video-LOAD-commando weer ophalen.

U kunt met behulp van de karaktertabel uit appendix B en de listings heel eenvoudig uitzoeken hoe de karakterontwerper nu precies werkt. Dit zelf uitzoeken is niet zonder reden. Als u namelijk weet hoe het edit-principe in elkaar steekt, wordt het zeer eenvoudig om zelf commando's toe te voegen en eigen editors te ontwerpen.

Welke commando's en editors? Dat hangt van uw eigen fantasie en behoeften af.

18.2 De routines op een rij

VPEEK, u inmiddels bekend uit de vorige listing.

VPOKE, idem dito.

GETPOS berekent de plaats waar de informatie over het huidige karakter staat. Dit komt neer op een 'karakter maal 8'-berekening.

We doen dit met behulp van een schuifinstructie. Denkt u even mee! Als we een bitpatroon naar links schuiven, doen we niets meer dan vermenigvuldigen met 2. Drie keer schuiven is dus $2 \times 2 \times 2 = 8$. (Even tussendoor: naar rechts schuiven is delen door 2...)

GETLIN kijkt welk byte uit het patroon van 8 thans wordt bewerkt. We kijken hiervoor naar de Y-waarde van de cursor.

GETCOL kijkt welk BIT uit het byte thans wordt bewerkt. We kijken hiervoor naar de X-waarde van de cursor.

SETUP tovert een karakterset en het thans bekeken karakter te voorschijn. Eerst initialiseren we het HL-paar op \$1800 (begin van de schermtabel), en we 'videopoken' de waarden 0-255 op het beeld.

Van het nu bekeken karakter wordt de positie berekend en er wordt 8 (de hoogte) maal 8 keer (de breedte) het juiste pixel afgedrukt.

PLUS verhoogt het huidige karakter met één.

MIN verlaagt het huidige karakter met één.

UP verplaatst, indien mogelijk, de cursor één locatie naar beneden.

DOWN verplaatst, indien mogelijk, de cursor één positie naar boven.

LEFT verplaatst, indien mogelijk, de cursor één positie naar links.

RIGHT verplaatst, indien mogelijk, de cursor één positie naar rechts.

PIXEL berekent de pixelpositie van de cursor en XOR-t deze waarde met de desbetreffende bitadressering. Pixel aan wordt pixel uit en andersom.

JMPTAB bevat de adressen die worden aangeroepen als er op een commandotoets wordt gedrukt.

KEYTAB bevat de ASCII-waarden die horen bij de commandotoetsen. Een KEYTAB-adressering is niet meer dan een pointer naar de vorige tabel.

SELFMOD is een CALL-routine die door de key scan wordt veranderd als er op een commandotoets wordt gedrukt.

Stel dat de PLUS-routine moet worden aangeroepen. Het low-byte van PLUS komt van KEYTAB en wordt op SELFMOD + 1 geplaatst, Het high-byte van PLUS komt van KEYTAB + 1 en wordt op SELFMOD + 2 geplaatst.

INIT stelt de juiste schermbreedte en screen mode in, waarna (met CTRL/STOP-check) de juiste commando's worden bepaald enz.

19 High resolution

In de high resolution mode of hires mode (zie afb. 19.1) neemt de schermtabel 768 (= 32×24) bytes in beslag. Het scherm bestaat uit een rooster van 32×24 karakters, in het videogeheugen beginnend op \$1800.

In tegenstelling tot de screen mode uit het vorige hoofdstuk kan iedere schermpositie nu over een eigen plaats in de karakterset beschikken. Dit wordt gedaan door drie verschillende karaktersets te gebruiken. Een karakterset voor de bovenste 8 regels (\$0000-\$07FF), een karakterset voor de middelste 8 regels (\$0800-\$0FFF) en een karakterset voor de onderste acht regels (\$1000-\$17FF). Elke waarde op een schermgedeelte (0-255) wijst naar een plaats in de bijpassende karakterset. Een 8×8 pixelpatroon dus, met 6K aan karakterinformatie.

De karakterkleuren (voorground en achtergrond) worden per regel bepaald. Voor de eerste karakterset staat de kleurentabel op \$2000-\$27FF, voor de tweede karakterset op \$2800-\$2FFF en voor de derde karakterset op \$3000-\$37FF. Er is dus ook 6K aan kleurinformatie.

Sprites zijn toegestaan; de attribuentabel begint op \$1B00 en de patroontabel begint op \$3800.

19.1 Spelletje spelen?

```
10000 ORIGIN ($c000)
10010 --
10020 $000c CONSTANT RdSlt
10030 $0056 CONSTANT FilVrm
10040 $005c CONSTANT LDirVm
10050 $0072 CONSTANT IniGrp
10060 $00ba CONSTANT IscNtc
10070 $00d5 CONSTANT GtStck
10080 --
10090 $f91f CONSTANT CgPnt
10100 --
10110 CODE
10120 --
10130 :Big      .by $00
10140 :Tiny    .by $00
```



```

10150 --
10160 :Buffer      .wo $9000
10170 :Game        .wo $3000
10180 :Info         .wo $6000
10190 --
10200 :VFill
10210     di
10220     call #FilVrm
10230     ei
10240     ret
10250 --
10260 :RVMove
10270     di
10280     call #LDirVm
10290     ei
10300     ret
10310 --
10320 :Up
10330     ld hl,#Big
10340     ld a,(hl)
10350     cp #0
10360     retif z
10370     dec (hl)
10380     ret
10390 --
10400 :Down
10410     ld hl,#Big
10420     ld a,(hl)
10430     cp #240
10440     retif z
10450     inc (hl)
10460     ret
10470 --
10480 :Right
10490     ld hl,#Tiny
10500     dec (hl)
10510     ret
10520 --
10530 :Left
10540     ld hl,#Tiny
10550     inc (hl)
10560     ret
10570 --
10580 :ShowGame
10590     ld a,(#Big)
10600     ld l,a
10610     ld h,#0
10620     sla l
10630     rl h
10640     sla l
10650     rl h

```

```

10660     sla l
10670     rl h
10680     sla l
10690     rl h
10700     sla l
10710     rl h
10720     ld bc, (#Game)
10730     add hl, bc
10740     ld bc, #$0200
10750     ld de, #$1800
10760     jp #RVMove
10770 --
10780 :ShowInfo
10790     ld de, (#Buffer)
10800     ld hl, (#Info)
10810     ld a, (#Tiny)
10820     ld l, a
10830     ld c, #8
10840 :ShowInfo0
10850     ld b, #32
10860 :ShowInfo1
10870     ld a, (hl)
10880     ld (de), a
10890     inc de
10900     inc l
10910     djnz #ShowInfo1
10920     inc h
10930     ld a, (#Tiny)
10940     ld l, a
10950     dec c
10960     jpif nz, #ShowInfo0
10970     ld bc, #$0100
10980     ld de, #$1a00
10990     ld hl, (#Buffer)
11000     jp #RVMove
11010 --
11020 :Joy
11030     ld a, #0
11040     call #GtStck
11050     ld b, a
11060     cp #1
11070     IF z
11080         THEN
11090             call #Up
11100     FI
11110     ld a, b
11120     cp #3
11130     IF z
11140         THEN
11150             call #Right
11160     FI
11170     ld a, b

```

```

11180    cp #5
11190    IF z
11200        THEN
11210            call #Down
11220    FI
11230    ld a,b
11240    cp #7
11250    IF z
11260        THEN
11270            call #Left
11280    FI
11290    call #ShowGame
11300    jp #ShowInfo
11310    --
11320 :Init
11330    call #IniGrp
11340    ld bc,#$0800
11350    ld de,(#Buffer)
11360    ld hl,(#CgPnt+1)
11370 :Init0
11380    push bc
11390    push de
11400    ld a,(#CgPnt)
11410    call #RdSlt
11420    pop de
11430    pop bc
11440    ld (de),a
11450    inc de
11460    inc hl
11470    dec c
11480    jpif nz,#Init0
11490    dec b
11500    jpif nz,#Init0
11510    ld bc,#$0800
11520    ld de,#$0000
11530    ld hl,(#Buffer)
11540    call #RVMove
11550    ld bc,#$0800
11560    ld de,#$0800
11570    ld hl,(#Buffer)
11580    call #RVMove
11590    ld bc,#$0800
11600    ld de,#$1000
11610    ld hl,(#Buffer)
11620    call #RVMove
11630    ld a,#%00111100
11640    ld bc,#$1000
11650    ld hl,#$2000
11660    call #VFill
11670    ld a,#%11110001
11680    ld bc,#$0800
11690    ld hl,#$3000

```

```

11700    call #VFill
11710 :Init1
11720    call #IscNtc
11730    call #Joy
11740    jp #Init1
11750 --
11760 ENDCODE

```

```

.: C000 00 00 00 90 ". . . ."
.: C004 00 30 00 60 ".0.'"
.: C008 F3 CD 56 00 ". .V.'"
.: C00C FB C9 F3 CD ". . . ."
.: C010 5C 00 FB C9 "\. . . ."
.: C014 21 00 C0 7E "! . . ."
.: C018 FE 00 C8 35 ". . . 5"
.: C01C C9 21 00 C0 ". ! . ."
.: C020 7E FE F0 C8 ". . . ."
.: C024 34 C9 21 01 "4. !. ."
.: C028 C0 35 C9 21 ".5. !. ."
.: C02C 01 C0 34 C9 ". .4. ."
.: C030 3A 00 C0 6F ". : . . o"
.: C034 26 00 CB 25 "& . . %"
.: C038 CB 14 CB 25 ". . . ."
.: C03C CB 14 CB 25 ". . . ."
.: C040 CB 14 CB 25 ". . . ."
.: C044 CB 14 CB 25 ". . . ."
.: C048 CB 14 ED 4B ". . . K"
.: C04C 04 C0 09 01 ". . . ."
.: C050 00 02 11 00 ". . . ."
.: C054 18 C3 0E C0 ". . . ."
.: C058 ED 5B 02 C0 ". [ . . ."
.: C05C 2A 06 C0 3A "* . . ."
.: C060 01 C0 6F 0E ". . o. ."
.: C064 08 06 20 7E ". . . ."
.: C068 12 13 2C 10 ". . . ."
.: C06C FA 24 3A 01 ". $ . ."
.: C070 C0 6F 0D C2 ". . o. ."
.: C074 65 C0 01 00 "e . . ."
.: C078 01 11 00 1A ". . . ."
.: C07C 2A 02 C0 C3 "* . . ."
.: C080 0E C0 3E 00 ". . > ."
.: C084 CD D5 00 47 ". . . G"
.: C088 FE 01 C2 90 ". . . ."

.: C08C C0 CD 14 C0 ". . . ."
.: C090 78 FE 03 C2 "x . . ."
.: C094 99 C0 CD 26 ". . . &"
.: C098 C0 78 FE 05 ". . x . ."
.: C09C C2 A2 C0 CD ". . . ."
.: COA0 1D C0 78 FE ". . . x ."
.: COA4 07 C2 AB C0 ". . . ."
.: COA8 CD 2B C0 CD ". . + . ."
.: COAC 30 C0 C3 58 "0 . . X"
.: COB0 C0 CD 72 00 ". . r . ."
.: COB4 01 00 08 ED ". . . ."
.: COB8 5B 02 C0 2A "[ . . *"
.: COBC 20 F9 C5 D5 ". . . ."
.: COC0 3A 1F F9 CD ": . . ."
.: COC4 0C 00 D1 C1 ". . . ."
.: COC8 12 13 23 0D ". . #. ."
.: COCC C2 BE C0 05 ". . . ."
.: COD0 C2 BE C0 01 ". . . ."
.: COD4 00 08 11 00 ". . . ."
.: COD8 00 2A 02 C0 ". * . ."
.: CODC CD 0E C0 01 ". . . ."
.: COE0 00 08 11 00 ". . . ."
.: COE4 08 2A 02 C0 ". * . ."
.: COE8 CD 0E C0 01 ". . . ."
.: COEC 00 08 11 00 ". . . ."
.: COFO 10 2A 02 C0 ". * . ."
.: COF4 CD 0E C0 3E ". . . >"
.: COF8 3C 01 00 10 "< . . ."
.: COFC 21 00 20 CD "! . . ."
.: C100 08 C0 3E F1 ". . > ."
.: C104 01 00 08 21 ". . . !"
.: C108 00 30 CD 08 ". 0 . ."
.: C10C C0 CD BA 00 ". . . ."
.: C110 CD 82 C0 C3 ". . . ."
.: C114 0D C1 32 A7 ". . 2. ."

```

```

.; C008 F3          DI
.; C009 CD 56 00   CALL $0056
.; C00C FB          EI
.; C00D C9          RET
.; C00E F3          DI
.; C00F CD 5C 00   CALL $005C
.; C012 FB          EI
.; C013 C9          RET
.; C014 21 00 C0   LD HL,$C000
.; C017 7E          LD A,(HL)
.; C018 FE 00       CP $00
.; C01A C8          RET Z
.; C01B 35          DEC (HL)
.; C01C C9          RET
.; C01D 21 00 C0   LD HL,$C000
.; C020 7E          LD A,(HL)
.; C021 FE F0       CP $F0
.; C023 C8          RET Z
.; C024 34          INC (HL)
.; C025 C9          RET
.; C026 21 01 C0   LD HL,$C001
.; C029 35          DEC (HL)
.; C02A C9          RET
.; C02B 21 01 C0   LD HL,$C001
.; C02E 34          INC (HL)
.; C02F C9          RET
.; C030 3A 00 C0   LD A,($C000)
.; C033 6F          LD L,A
.; C034 26 00       LD H,$00
.; C036 CB 25       SLA L
.; C038 CB 14       RL H
.; C03A CB 25       SLA L
.; C03C CB 14       RL H
.; C03E CB 25       SLA L
.; C040 CB 14       RL H
.; C042 CB 25       SLA L
.; C044 CB 14       RL H
.; C046 CB 25       SLA L
.; C048 CB 14       RL H
.; C04A ED 4B 04 C0 LD BC,($C004)
.; C04E 09          ADD HL,BC
.; C04F 01 00 02   LD BC,$0200
.; C052 11 00 18   LD DE,$1800
.; C055 C3 0E C0   JP $C00E
.; C058 ED 5B 02 C0 LD DE,($C002)
.; C05C 2A 06 C0   LD HL,($C006)
.; C05F 3A 01 C0   LD A,($C001)
.; C062 6F          LD L,A
.; C063 0E 08       LD C,$08
.; C065 06 20       LD B,$20
.; C067 7E          LD A,(HL)

```



```

.; C068 12          LD (DE),A
.; C069 13          INC DE
.; C06A 2C          INC L
.; C06B 10 FA      DJNZ @C067
.; C06D 24          INC H
.; C06E 3A 01 CO   LD A,($C001)
.; C071 6F          LD L,A
.; C072 0D          DEC C
.; C073 C2 65 CO   JP NZ,$C065
.; C076 01 00 01   LD BC,$0100
.; C079 11 00 1A   LD DE,$1A00
.; C07C 2A 02 CO   LD HL,($C002)
.; C07F C3 0E CO   JP $C00E
.; C082 3E 00      LD A,$00
.; C084 CD D5 00   CALL $00D5
.; C087 47          LD B,A
.; C088 FE 01      CP $01
.; C08A C2 90 CO   JP NZ,$C090
.; C08D CD 14 CO   CALL $C014
.; C090 78          LD A,B
.; C091 FE 03      CP $03
.; C093 C2 99 CO   JP NZ,$C099
.; C096 CD 26 CO   CALL $C026
.; C099 78          LD A,B
.; C09A FE 05      CP $05
.; C09C C2 A2 CO   JP NZ,$COA2
.; C09F CD 1D CO   CALL $C01D
.; COA2 78          LD A,B
.; COA3 FE 07      CP $07
.; COA5 C2 AB CO   JP NZ,$COAB
.; COA8 CD 2B CO   CALL $C02B
.; COAB CD 30 CO   CALL $C030
.; COAE C3 58 CO   JP $C058
.; COB1 CD 72 00   CALL $0072
.; COB4 01 00 08   LD BC,$0800
.; COB7 ED 5B 02 CO LD DE,($C002)
.; COBB 2A 20 F9   LD HL,($F920)
.; COBE C5          PUSH BC
.; COBF D5          PUSH DE
.; COC0 3A 1F F9   LD A,($F91F)
.; COC3 CD 0C 00   CALL $000C
.; COC6 D1          POP DE
.; COC7 C1          POP BC
.; COC8 12          LD (DE),A
.; COC9 13          INC DE
.; COCA 23          INC HL
.; COCB 0D          DEC C
.; COCC C2 BE CO   JP NZ,$COBE
.; COCF 05          DEC B
.; COD0 C2 BE CO   JP NZ,$COBE
.; COD3 01 00 08   LD BC,$0800
.; COD6 11 00 00   LD DE,$0000

```

```

.; COD9 2A 02 C0      LD HL, ($C002)
.; CODC CD 0E C0      CALL $C00E
.; CODF 01 00 08      LD BC, $0800
.; COE2 11 00 08      LD DE, $0800
.; COE5 2A 02 C0      LD HL, ($C002)
.; COE8 CD 0E C0      CALL $C00E
.; COEB 01 00 08      LD BC, $0800
.; COEE 11 00 10      LD DE, $1000
.; COF1 2A 02 C0      LD HL, ($C002)
.; COF4 CD 0E C0      CALL $C00E
.; COF7 3E 3C          LD A, $3C
.; COF9 01 00 10      LD BC, $1000
.; COFC 21 00 20      LD HL, $2000
.; COFF CD 08 C0      CALL $C008
.; C102 3E F1          LD A, $F1
.; C104 01 00 08      LD BC, $0800
.; C107 21 00 30      LD HL, $3000
.; C10A CD 08 C0      CALL $C008
.; C10D CD BA 00      CALL $00BA
.; C110 CD 82 C0      CALL $C082
.; C113 C3 0D C1      JP $C10D
.; C116 32 A7 FC      LD ($FCA7), A

```

De hires mode is de geschiktste scherm-mode voor spelprogrammering. Alle karakters zijn afzonderlijk te definiëren en ook met de kleurmogelijkheden is het prima in orde. Als voorbeeld krijgt u dan ook een spelprobleem. Probleem? Jawel, want bij spelletjes gaat het vooral om snelheid en beeldkwaliteit. Het liefst ook nog eens zoveel mogelijk schermen, u kent dat wel.

We gaan wederom scrollen, maar op een totaal andere manier. Waar het in ons eerste programmeervoorbeeld van dit hoofdstuk om een 'op het scherm'-scrolling, gaan we nu vanuit het normale geheugen scrollen, en wel zo snel mogelijk. Stelt u zich eens een verticale pijp voor, met een breedte van 32 tekens en een lengte van 256 tekens. Aangezien de toegestane schermhoogte 16 tekens (twee karaktersets) gaat worden, kunnen we onmogelijk het hele speelveld laten zien. Het scherm fungeert als het ware als een venster waardoor we steeds één zestiende van het totale oppervlak kunnen bekijken. (Scrollen met de cursortoetsen)

We nemen ook een horizontale pijp, met een breedte van 256 tekens en een hoogte van 8 tekens. De maximale breedte van een scherm is 32 tekens, dus ook hier moeten we scrollen, alweer met de cursortoetsen.

Door middel van een adresseringstruc worden de schermen uit het BASIC-ROM gekopieerd (zodat u iets ziet als u het de eerste keer probeert), maar het is uiteraard zeer eenvoudig om de bewuste pointers naar RAM te laten wijzen. RAM waar u zelf een mooi scherm kunt maken, met wellicht een zelfgeschreven editor?

19.2 De routines op een rij

VFILL vult een stuk videogeheugen met een door u bepaalde waarde. De accumulator bevat deze waarde. Het BC-registerpaar bevat de lengte, het HL-registerpaar het beginadres.

RVMOVE verplaatst een stuk gewoon geheugen naar hetvideogeheugen. in BC staat de lengte, in DE het beginadres van het videogeheugen en in HL het beginadres van het gewone geheugenblok.

UP scrollt indien mogelijk omhoog.

DOWN scrollt indien mogelijk omlaag.

RIGHT scrollt indien mogelijk naar rechts.

LEFT scrollt indien mogelijk naar links.

SHOWGAME laat een gedeelte van de verticale pijp op het scherm zien; het speelveld zullen we maar zeggen.

Het beginadres wordt met een 'maal 32'-berekening en een eenvoudige offset-optelling naar HL gecalculerd. Als dit geheugenadres eenmaal is gevonden, volgt een razendsnelle BIOS-kopieerroutine.

SHOWINFO laat een gedeelte van de horizontale pijp op het scherm zien, laten we zeggen het informatieve gedeelte. (Tellers en zo...)

Nu moet u het high-byte en het low-byte even afzonderlijk bekijken. In het low-byte plaatsen we steeds de horizontale begin-pointer. In het high-byte komt het pagina-adres van de lijn die op dat moment aan de beurt is.

Tijdens het naar de buffer kopiëren van een horizontale lijn verhogen we alleen het low-byte (L), voor de volgende lijn verhogen we het high-byte (H).

We kopiëren niet meteen naar het scherm in verband met snelheidsverlies. Een RVMOVE-routine is altijd VEEL sneller dan afzonderlijk 'ge-poke'.

JOY kijkt naar de cursortoetsen en verandert de scherm-pointers indien noodzakelijk.

INIT zet het scherm in de hires mode en gaat vervolgens de karakterset uit het ROM kopiëren. Eerst naar een buffer, om vervolgens diezelfde karakterset 3 keer naar het videogeheugen weg te zetten.

Met de VFILL-routines zorgen we voor de juiste karakterkleuren op de juiste plaatsen.

20 Multi Color

De veel kleuren-mode dus. Een verschrikkelijk ondoorzichtige scherm-mode (zie afb. 20.1), iets dat veel programmeurs afschrikt. Het enige dat u doet, is blokjes op het scherm zetten. 64×48 blokjes, zo u wilt met ieder een eigen kleur.

	0	1	2	3	4	5	6	7	8	9	A	B	C	D	E	F
\$0800																
\$0820																
\$0840																
\$0860																
\$0880																
\$08A0																
\$08C0																
\$08E0																
\$0900																
\$0920																
\$0940																
\$0960																
\$0980																
\$09A0																
\$09C0																
\$09E0																
\$0A00																
\$0A20																
\$0A40																
\$0A60																
\$0A80																
\$0AA0																
\$0AC0																
\$0AE0																

\$0800	AAAA BBBB	- 0	}	(a)		
	CCCC DDDD	- 1				
	EEEE FFFF	- 2	}	(b)		
	GGGG HHHH	- 3				
	IIII JJJJ	- 4	}	(c)		
	KKKK LLLL	- 5				
	MMMM NNNN	- 6	}	(d)		
	OOOO PPPP	- 7				
\$0808				00001111	
				00001111	
				00001111	
				22223333	
				22223333	
				22223333	
				22223333	
\$0788	AAAA BBBB	- 0	}	(a)		
	CCCC DDDD	- 1				
	EEEE FFFF	- 2	}	(b)		
	GGGG HHHH	- 3				
	IIII JJJJ	- 4	}	(c)		
	KKKK LLLL	- 5				
	MMMM NNNN	- 6	}	(d)		
	OOOO PPPP	- 7				
\$0790					
					
					
\$07FF	00000000					
	76543210					

Afb. 20.1. Screen mode 3

In deze 'veel kleuren'-mode neemt de schermtabel 768 (= 32×24) bytes in beslag. Het scherm bestaat uit een rooster van 32 bij 24, in het videogeheugen beginnend op \$0800.

De karakterset (beter is: 'kleurenset') begint op \$0000 en loopt tot \$07FF. In deze kleurenset zit 'm de grap. Twee bytes zijn namelijk voldoende om een 8×8 blokje in te kleuren. Slim als de MSX-computer is, gebruikt hij de eerste twee bytes uit zo'n (normaal is de karakterlengte 8) kleurenkarakter voor de 0-regels, de tweede twee bytes zijn voor de 1-regels, de derde twee bytes voor de 3-regels en de vierde twee bytes tot slot zijn voor de 4-regels.

Even terug naar dat 8×8 -blok. In zo'n 8×8 -blok zit in feite een viertal 4×4 -pixels ('bixels' in dit geval, want ze zijn een stuk groter) geadresseerd door twee bytes. Het high-nybble van het eerste byte zorgt voor het 4×4 -bixel linksboven, het low-nybble van het eerste byte zorgt voor het 4×4 -bixel rechtsboven, het high-nybble van het tweede byte zorgt voor het 4×4 -bixel linksonder en het low-nybble van het tweede byte zorgt voor het 4×4 -bixel rechtsonder.

Sprites zijn toegestaan. De attribuentabel begint op \$1B00 en de patroontabel begint op \$3800.

20.1 Over lichtorgels

```
10000 ORIGIN ($c000)
10010 --
10020 $004a CONSTANT RdVrm
10030 $004d CONSTANT WrtVrm
10040 $0056 CONSTANT FilVrm
10050 $0062 CONSTANT ChgClr
10060 $0075 CONSTANT IniMlt
10070 $00ba CONSTANT IscNtc
10080 $00d5 CONSTANT GtStck
10090 $00d8 CONSTANT GtTrig
10100 --
10110 $f3e9 CONSTANT ForClr
10120 $f3ea CONSTANT BacClr
10130 $f3eb CONSTANT BdrClr
10140 --
10150 CODE
10160 --
10170 :Teller      .by $00
10180 :Xpos        .by $00
10190 :Ypos        .by $00
10200 :Positie    .wo $0000
10210 --
10220 :VPeek
10230      di
```

```

10240    call #RdVrm
10250    ei
10260    ret
10270    --
10280    :VPoke
10290    di
10300    call #WrtVrm
10310    ei
10320    ret
10330    --
10340    :VFill
10350    di
10360    call #FilVrm
10370    ei
10380    ret
10390    --
10400    :CurPos
10410    ld hl,#Xpos
10420    ld a,#0
10430    ld b,a
10440    ld a,(#Ypos)
10450    sla a
10460    rl b
10470    sla a
10480    rl b
10490    sla a
10500    rl b
10510    sla a
10520    rl b
10530    sla a
10540    rl b
10550    or (hl)
10560    ld l,a
10570    ld a,b
10580    ld h,b
10590    ld bc,#$0800
10600    add hl,bc
10610    ld a,#15
10620    jp #VPoke
10630    --
10640    :Plot
10650    ld a,#14
10660    jp #VPoke
10670    --
10680    :Cycle
10690    ld bc,$0300
10700    ld hl,$0800
10710    :Cycle0
10720    call #VPeek
10730    cp #0
10740    IF nz

```

```

10750         THEN
10760         dec a
10770         call #VFoke
10780         FI
10790         inc hl
10800         dec c
10810         jpif nz,#Cycle0
10820         dec b
10830         jpif nz,#Cycle0
10840         ret
10850         --
10860 :Boing
10870         call #CurPos
10880         ld bc,#$0020
10890         ld (#Positie),hl
10900         or a
10910         sbc hl,bc
10920         call #Plot
10930         ld hl,(#Positie)
10940         dec hl
10950         call #Plot
10960         inc hl
10970         inc hl
10980         call #Plot
10990         ld hl,(#Positie)
11000         add hl,bc
11010         jp #Plot
11020         --
11030 :Up
11040         ld a,(#Ypos)
11050         cp #1
11060         retif z
11070         dec a
11080         ld (#Ypos),a
11090         ret
11100         --
11110 :Right
11120         ld a,(#Xpos)
11130         cp #30
11140         retif z
11150         inc a
11160         ld (#Xpos),a
11170         ret
11180         --
11190 :Down
11200         ld a,(#Ypos)
11210         cp #22
11220         retif z
11230         inc a
11240         ld (#Ypos),a
11250         ret
11260         --

```



```

11270 :Left
11280     ld a, (#Xpos)
11290     cp #1
11300     retif z
11310     dec a
11320     ld (#Xpos), a
11330     ret
11340 --
11350 :Joy
11360     ld a, #0
11370     call #GtStck
11380     ld b, a
11390     cp #1
11400     IF z
11410         THEN
11420             call #Up
11430     FI
11440     ld a, b
11450     cp #2
11460     IF z
11470         THEN
11480             call #Up
11490             call #Right
11500     FI
11510     ld a, b
11520     cp #3
11530     IF z
11540         THEN
11550             call #Right
11560     FI
11570     ld a, b
11580     cp #4
11590     IF z
11600         THEN
11610             call #Right
11620             call #Down
11630     FI
11640     ld a, b
11650     cp #5
11660     IF z
11670         THEN
11680             call #Down
11690     FI
11700     ld a, b
11710     cp #6
11720     IF z
11730         THEN
11740             call #Down
11750             call #Left
11760     FI
11770     ld a, b
11780     cp #7

```

```

11790     IF z
11800         THEN
11810             call #Left
11820     FI
11830     ld a,b
11840     cp #8
11850     IF z
11860         THEN
11870             call #Left
11880             call #Up
11890     FI
11900     ld a,#0
11910     call #GtTrig
11920     cp #$ff
11930     jpif z,#Boing
11940     ret
11950 --
11960 :Init
11970     call #IniMlt
11980     ld a,#0
11990     ld (#Teller),a
12000     ld hl,$0000
12010 :Init0
12020     ld a,(#Teller)
12030     ld b,a
12040     sla b
12050     sla b
12060     sla b
12070     sla b
12080     or b
12090     ld b,#8
12100 :Init1
12110     call #VPoke
12120     inc hl
12130     djnz #Init1
12140     ld a,(#Teller)
12150     inc a
12160     ld (#Teller),a
12170     cp #16
12180     jpif nz,#Init0
12190     ld a,#0
12200     ld bc,$0300
12210     ld hl,$0800
12220     call #VFill
12230     ld a,#1
12240     ld (#ForClr),a
12250     ld (#BacClr),a
12260     ld (#BdrClr),a
12270     ld (#Xpos),a
12280     ld (#Ypos),a
12290     call #ChgClr
12300 :Init2

```

```

12310    call #IscNtc
12320    call #CurPos
12330    call #Cycle
12340    call #Joy
12350    jp #Init2
12360    --
12370    ENDCODE

```

```

.: C000 00 00 00 00 "...."
.: C004 00 F3 CD 4A "...J"
.: C008 00 FB C9 F3 "...."
.: C00C CD 4D 00 FB ".M.."
.: C010 C9 F3 CD 56 "...V"
.: C014 00 FB C9 21 "...!"
.: C018 01 C0 3E 00 "...>."
.: C01C 47 3A 02 C0 "G:..."
.: C020 CB 27 CB 10 "...'"
.: C024 CB 27 CB 10 "...'"
.: C028 CB 27 CB 10 "...'"
.: C02C CB 27 CB 10 "...'"
.: C030 CB 27 CB 10 "...'"
.: C034 B6 6F 78 60 "...ox'"
.: C038 01 00 08 09 "...."
.: C03C 3E 0F C3 0B ">..."
.: C040 C0 3E 0E C3 "...>..."
.: C044 0B C0 01 00 "...."
.: C048 03 21 00 08 "...!..."
.: C04C CD 05 C0 FE "...."
.: C050 00 CA 58 C0 "...X.."
.: C054 3D CD 0B C0 "...=..."
.: C058 23 0D C2 4C "#.L"
.: C05C C0 05 C2 4C "...L"
.: C060 C0 C9 CD 17 "...."
.: C064 C0 01 20 00 "...'"
.: C068 22 03 C0 B7 "...'"
.: C06C ED 42 CD 41 ".B.A"
.: C070 C0 2A 03 C0 "...*..."
.: C074 2B CD 41 C0 "...+A.."
.: C078 23 23 CD 41 "...##A.."
.: C07C C0 2A 03 C0 "...*..."
.: C080 09 C3 41 C0 "...A.."
.: C084 3A 02 C0 FE "...."
.: C088 01 C8 3D 32 "...=2"
.: C08C 02 C0 C9 3A "...."
.: C090 01 C0 FE 1E "...."
.: C094 C8 3C 32 01 "...<2.."
.: C098 C0 C9 3A 02 "...'"
.: C09C C0 FE 16 C8 "...."
.: COA0 3C 32 02 C0 "<2..."
.: COA4 C9 3A 01 C0 "...'"
.: COA8 FE 01 C8 3D "...="
.: COAC 32 01 C0 C9 "2..."
.: COB0 3E 00 CD D5 ">..."
.: COB4 00 47 FE 01 ".G..."
.: COB8 C2 BE C0 CD "...."
.: COBC 84 C0 78 FE "...x.."
.: COC0 02 C2 CA C0 "...."
.: COC4 CD 84 C0 CD "...."
.: COC8 8F C0 78 FE "...x.."
.: COCC 03 C2 D3 C0 "...."
.: COD0 CD 8F C0 78 "...x"
.: COD4 FE 04 C2 DF "...."
.: COD8 C0 CD 8F C0 "...."
.: CODEC CD 9A C0 78 "...x"
.: COE0 FE 05 C2 E3 "...."
.: COE4 C0 CD 9A C0 "...."
.: COE8 78 FE 06 C2 "x..."
.: COEC F4 C0 CD 9A "...."
.: COF0 C0 CD A5 C0 "...."
.: COF4 78 FE 07 C2 "x..."
.: COF8 FD C0 CD A5 "...."
.: COFC C0 78 FE 08 "...x.."
.: C100 C2 09 C1 CD "...."
.: C104 A5 C0 CD 84 "...."
.: C108 C0 3E 00 CD "...>..."
.: C10C D8 00 FE FF "...."
.: C110 CA 62 C0 C9 "...b..."
.: C114 CD 75 00 3E "...u.>"
.: C118 00 32 00 C0 "...2..."
.: C11C 21 00 00 3A "...!..."
.: C120 00 C0 47 CB "...G..."
.: C124 20 CB 20 CB "...'"
.: C128 20 CB 20 B0 "...'"
.: C12C 06 08 CD 0B "...."
.: C130 C0 23 10 FA "...#..."
.: C134 3A 00 00 3C "...:<"
.: C138 32 00 C0 FE "2..."
.: C13C 10 C2 1F C1 "...."

```

.. C140 3E 00 01 00	">..."	.. C158 C0 32 02 C0	".2..."
.. C144 03 21 00 08	".!..."	.. C15C CD 62 00 CD	".b..."
.. C148 CD 11 C0 3E	"....>"	.. C160 BA 00 CD 17	"...."
.. C14C 01 32 E9 F3	".2..."	.. C164 C0 CD 46 C0	"....F..."
.. C150 32 EA F3 32	".2..2"	.. C168 CD B0 C0 C3	"...."
.. C154 EB F3 32 01	"....2."	.. C16C 5F C1 44 C0	"._D..."

```

.; C005 F3          DI
.; C006 CD 4A 00   CALL $004A
.; C009 FB          EI
.; C00A C9          RET
.; C00B F3          DI
.; C00C CD 4D 00   CALL $004D
.; C00F FB          EI
.; C010 C9          RET
.; C011 F3          DI
.; C012 CD 56 00   CALL $0056
.; C015 FB          EI
.; C016 C9          RET
.; C017 21 01 C0   LD HL,$C001
.; C01A 3E 00      LD A,$00
.; C01C 47          LD B,A
.; C01D 3A 02 C0   LD A,($C002)
.; C020 CB 27      SLA A
.; C022 CB 10      RL B
.; C024 CB 27      SLA A
.; C026 CB 10      RL B
.; C028 CB 27      SLA A
.; C02A CB 10      RL B
.; C02C CB 27      SLA A
.; C02E CB 10      RL B
.; C030 CB 27      SLA A
.; C032 CB 10      RL B
.; C034 B6          OR (HL)
.; C035 6F          LD L,A
.; C036 78          LD A,B
.; C037 60          LD H,B
.; C038 01 00 08   LD BC,$0800
.; C03B 09          ADD HL,BC
.; C03C 3E 0F      LD A,$0F
.; C03E C3 0B C0   JP $C00B
.; C041 3E 0E      LD A,$0E
.; C043 C3 0B C0   JP $C00B
.; C046 01 00 03   LD BC,$0300
.; C049 21 00 08   LD HL,$0800
.; C04C CD 05 C0   CALL $C005
.; C04F FE 00      CP $00
.; C051 CA 58 C0   JP Z,$C058
.; C054 3D          DEC A

```

```

.; C055 CD 0B C0      CALL $C00B
.; C058 23           INC HL
.; C059 0D           DEC C
.; C05A C2 4C C0     JP NZ,$C04C
.; C05D 05           DEC B
.; C05E C2 4C C0     JP NZ,$C04C
.; C061 C9           RET
.; C062 CD 17 C0     CALL $C017
.; C065 01 20 00     LD BC,$0020
.; C068 22 03 C0     LD ($C003),HL
.; C06B B7           OR A
.; C06C ED 42       SBC HL,BC
.; C06E CD 41 C0     CALL $C041
.; C071 2A 03 C0     LD HL,($C003)
.; C074 2B           DEC HL
.; C075 CD 41 C0     CALL $C041
.; C078 23           INC HL
.; C079 23           INC HL
.; C07A CD 41 C0     CALL $C041
.; C07D 2A 03 C0     LD HL,($C003)
.; C080 09           ADD HL,BC
.; C081 C3 41 C0     JP $C041
.; C084 3A 02 C0     LD A,($C002)
.; C087 FE 01       CP $01
.; C089 C8           RET Z
.; C08A 3D           DEC A
.; C08B 32 02 C0     LD ($C002),A
.; C08E C9           RET
.; C08F 3A 01 C0     LD A,($C001)
.; C092 FE 1E       CP $1E
.; C094 C8           RET Z
.; C095 3C           INC A
.; C096 32 01 C0     LD ($C001),A
.; C099 C9           RET
.; C09A 3A 02 C0     LD A,($C002)
.; C09D FE 16       CP $16
.; C09F C8           RET Z
.; COA0 3C           INC A
.; COA1 32 02 C0     LD ($C002),A
.; COA4 C9           RET
.; COA5 3A 01 C0     LD A,($C001)
.; COA8 FE 01       CP $01
.; COAA C8           RET Z
.; COAB 3D           DEC A
.; COAC 32 01 C0     LD ($C001),A
.; COAF C9           RET
.; COB0 3E 00       LD A,$00
.; COB2 CD D5 00     CALL $00D5
.; COB5 47           LD B,A
.; COB6 FE 01       CP $01
.; COB8 C2 BE C0     JP NZ,$COBE
.; COBB CD 84 C0     CALL $C084

```

.;	COBE	78		LD	A,B	
.;	COBF	FE	02	CP	\$02	
.;	COC1	C2	CA	CO	JP	NZ,\$COCA
.;	COC4	CD	84	CO	CALL	\$C084
.;	COC7	CD	8F	CO	CALL	\$C08F
.;	COCA	78		LD	A,B	
.;	COCB	FE	03	CP	\$03	
.;	COCd	C2	D3	CO	JP	NZ,\$COD3
.;	COD0	CD	8F	CO	CALL	\$C08F
.;	COD3	78		LD	A,B	
.;	COD4	FE	04	CP	\$04	
.;	COD6	C2	DF	CO	JP	NZ,\$CODF
.;	COD9	CD	8F	CO	CALL	\$C08F
.;	CODC	CD	9A	CO	CALL	\$C09A
.;	CODF	78		LD	A,B	
.;	COE0	FE	05	CP	\$05	
.;	COE2	C2	E8	CO	JP	NZ,\$COE8
.;	COE5	CD	9A	CO	CALL	\$C09A
.;	COE8	78		LD	A,B	
.;	COE9	FE	06	CP	\$06	
.;	COEB	C2	F4	CO	JP	NZ,\$COF4
.;	COEE	CD	9A	CO	CALL	\$C09A
.;	COF1	CD	A5	CO	CALL	\$COA5
.;	COF4	78		LD	A,B	
.;	COF5	FE	07	CP	\$07	
.;	COF7	C2	FD	CO	JP	NZ,\$COFD
.;	COFA	CD	A5	CO	CALL	\$COA5
.;	COFD	78		LD	A,B	
.;	COFE	FE	08	CP	\$08	
.;	C100	C2	09	C1	JP	NZ,\$C109
.;	C103	CD	A5	CO	CALL	\$COA5
.;	C106	CD	84	CO	CALL	\$C084
.;	C109	3E	00		LD	A,\$00
.;	C10B	CD	D8	00	CALL	\$00D8
.;	C10E	FE	FF		CP	\$FF
.;	C110	CA	62	CO	JP	Z,\$C062
.;	C113	C9			RET	
.;	C114	CD	75	00	CALL	\$0075
.;	C117	3E	00		LD	A,\$00
.;	C119	32	00	CO	LD	(\$C000),A
.;	C11C	21	00	00	LD	HL,\$0000
.;	C11F	3A	00	CO	LD	A,(\$C000)
.;	C122	47			LD	B,A
.;	C123	CB	20		SLA	B
.;	C125	CB	20		SLA	B
.;	C127	CB	20		SLA	B
.;	C129	CB	20		SLA	B
.;	C12B	B0			OR	B
.;	C12C	06	08		LD	B,\$08
.;	C12E	CD	0B	CO	CALL	\$C00B
.;	C131	23			INC	HL
.;	C132	10	FA		DJNZ	@C12E

```

.; C134 3A 00 C0      LD A,($C000)
.; C137 3C            INC A
.; C138 32 00 C0      LD ($C000),A
.; C13B FE 10        CP $10
.; C13D C2 1F C1      JP NZ,$C11F
.; C140 3E 00        LD A,$00
.; C142 01 00 03      LD BC,$0300
.; C145 21 00 08      LD HL,$0800
.; C148 CD 11 C0      CALL $C011
.; C14B 3E 01        LD A,$01
.; C14D 32 E9 F3      LD ($F3E9),A
.; C150 32 EA F3      LD ($F3EA),A
.; C153 32 EB F3      LD ($F3EB),A
.; C156 32 01 C0      LD ($C001),A
.; C159 32 02 C0      LD ($C002),A
.; C15C CD 62 00      CALL $0062
.; C15F CD BA 00      CALL $00BA
.; C162 CD 17 C0      CALL $C017
.; C165 CD 46 C0      CALL $C046
.; C168 CD B0 C0      CALL $C0B0
.; C16B C3 5F C1      JP $C15F
.; C16E 44            LD B,H
.

```

Deze veel kleuren-mode gilt om een veel kleuren-voorbeeld. Helaas heeft de MSX1 maar 15 verschillende kleuren, dus daar moeten we het dan maar mee doen. Zwart als achtergrond knalt altijd. Blijven er nog veertien kleuren over voor de effecten. We gaan namelijk een lichtorgel maken.

Het principe is heel simpel: De kleuren verlagen tot transparant is bereikt. We maken 16 verschillende karakters, met zwart als achtergrond en als karakter 0. Als er een groter dan 0-karakter (dus een kleur) op het scherm staat, verlagen we deze met één.

In de tussentijd kunt u met de cursortoetsen aan het wandelen slaan, waarbij de spatiebalk voor een effect zorgt. Zien is geloven. Bekijk dit effect ook eens in een volledig verduisterde kamer...

20.2 De routines op een rij

VPEEK, het video-adres in HL, en na terugkeer staat de data in de accumulator.

VPOKE, het video-adres in HL, de data in de accumulator.

VFILL vult een stuk videogeheugen met een door u bepaalde waarde. De data in de accumulator, de lengte in **BC** en het beginadres van het videogeheugen in **HL**.

CURPOS vindt een 16 bits-adres dat bij de **X**- en de **Y**-waarde van de cursor hoort. Het adres is het brandpunt van de routine.

PLOT plaatst een brandpunt min 1-waarde op het scherm.

CYCLE is de routine die het scherm afzoekt op waarden groter dan nul. Zo ja, dan wordt de waarde verlaagd en teruggeplaatst.

BOING verzorgt het effect. Uitgaande van het brandpunt wordt rondge-'**PLOT**'.

UP verplaatst het brandpunt indien mogelijk naar boven.

RIGHT verplaatst het brandpunt indien mogelijk naar rechts.

DOWN verplaatst het brandpunt indien mogelijk naar beneden.

LEFT verplaatst het brandpunt indien mogelijk naar links.

JOY leest de joystick (cursortoetsen) uit en onderneemt actie. Tot slot wordt naar de vuurknop gekeken voor een eventuele **BOING**.

INIT initialiseert het scherm naar 'veel kleuren'-mode. Er worden zestien kleuren-karakters aangemaakt, van transparant tot en met wit. Het scherm wordt gewist, nieuwe schermkleuren worden ingesteld en de hoofdroutine treedt in werking.

21 Sprites dus

De videochip is in staat om 32 verschillende sprites tegelijkertijd op het beeld te plaatsen.. Sprites staan altijd vóór de achtergrond en er kunnen er maar 4 tegelijk naast elkaar staan. Elke volgende verdwijnt automatisch.

Om de sprites aan te sturen, bestaat er een speciale sprite-attributentabel (zie afb. 21.1) die vijf ingangen bevat.

Eerst de verticale- of Y-positie waarin een waarde tussen 0 en 255 de hoogte op het scherm aangeeft.

Ten tweede de horizontale- of X-positie, wederom een waarde tussen 0 en 255 voor de breedte op het scherm.

Ten derde een wijzer naar de patroontabel. Vanaf het geadresseerde videogeheugen wordt de sprite-vorm opgehaald. (Zie figuur.)

Het vierde byte zorgt voor de sprite-kleur (0-15) EN een zogenaamd early clock bit. Dit (zevende) bit zorgt ervoor dat de sprite 32 extra naar links wordt gezet.

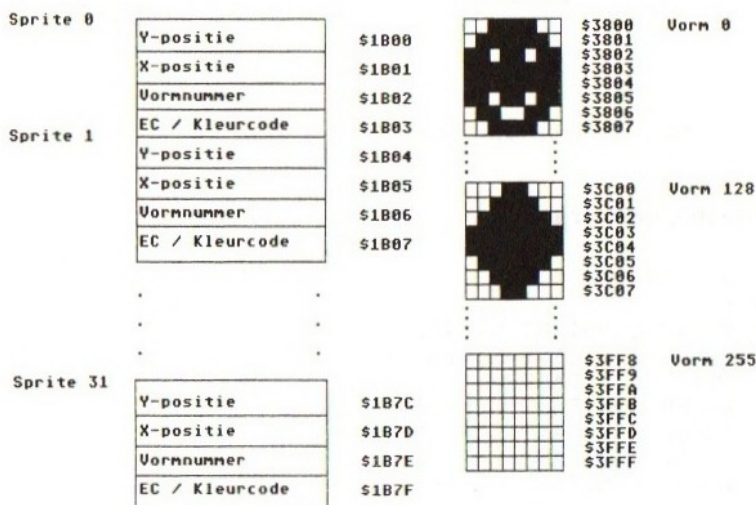

Afb. 21.1. Sprites op het beeld

In de VDP-registers bevinden zich ook nog een aantal speciale sprite-bits. In VDP-register 1 zorgt bit 0 voor de sprite-grootte: 0 = normaal / 1 = vergroot. In hetzelfde register zorgt bit 1 voor de sprite-maat. Zie de betreffende figuur in verband met het nu te gebruiken vormnummer. (0 = 8×8 / 1 = 16×16)

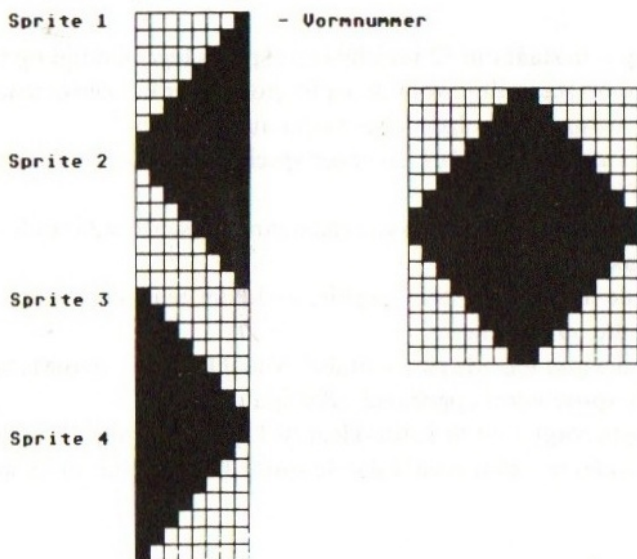

Afb. 21.2. Sprites 'uitvergroot'

21.1 Sprites ontwerpen

```

10000 ORIGIN ($c000)
10010 --
10020 $0047 CONSTANT WrtVDP
10030 $004a CONSTANT RdVrm
10040 $004d CONSTANT WrtVrm
10050 $0056 CONSTANT FilVrm
10060 $005c CONSTANT LDirVM
10070 $006f CONSTANT Init32
10080 $009f CONSTANT ChGet
10090 $00a2 CONSTANT ChPut
10100 $00ba CONSTANT IscNtc
10110 $0156 CONSTANT KilBuf

```

```

10120 --
10130 $f3af CONSTANT Lin32
10140 $f3dd CONSTANT CrsX
10150 $f3dc CONSTANT CrsY
10160 $f3e0 CONSTANT RglSav
10170 $fca7 CONSTANT EscCnt
10180 --
10190 CODE
10200 --
10210 :Help      .by $00
10220 :Teller    .by $00
10230 :Positie   .wo $0000
10240 --
10250 :Stuff     .by 10,140,0,0
10260          .by 10,160,0,1
10270          .by 10,180,0,2
10280          .by 10,200,0,3
10290          .by 30,140,0,4
10300          .by 30,160,0,5
10310          .by 30,180,0,6
10320          .by 30,200,0,7
10330          .by 50,140,0,8
10340          .by 50,160,0,9
10350          .by 50,180,0,10
10360          .by 50,200,0,11
10370          .by 70,140,0,12
10380          .by 70,160,0,13
10390          .by 70,180,0,14
10400          .by 70,200,0,15
10410 --
10420 :VPeek
10430     di
10440     call #RdVrm
10450     ei
10460     ret
10470 --
10480 :VPoke
10490     di
10500     call #WrtVrm
10510     ei
10520     ret
10530 --
10540 :VFill
10550     di
10560     call #FilVrm
10570     ei
10580     ret
10590 --
10600 :RVMove
10610     di
10620     call #LDirVM
10630     ei

```

```

10640    ret
10650    --
10660    :GetPos
10670        ld a,#0
10680        ld b,a
10690        ld a,(#Teller)
10700        ld c,a
10710        sla c
10720        rl b
10730        sla c
10740        rl b
10750        sla c
10760        rl b
10770        sla c
10780        rl b
10790        sla c
10800        rl b
10810        ld hl,#$3800
10820        add hl,bc
10830        ld (#Positie),hl
10840        ret
10850    --
10860    :Hight
10870        ld a,(#CrSY)
10880    :Hight0
10890        cp #1
10900        retif z
10910        ld de,(#Positie)
10920        inc de
10930        ld (#Positie),de
10940        dec a
10950        jp #Hight0
10960    --
10970    :Width
10980        ld a,(#CrSX)
10990        cp #9
11000        retif cs
11010        ld hl,(#Positie)
11020        ld de,$0010
11030        add hl,de
11040        ld (#Positie),hl
11050        ret
11060    --
11070    :GetLin
11080        call #Hight
11090        jp #Width
11100    --
11110    :GetCol
11120        ld a,(#CrSX)
11130        dec a
11140        and #7
11150        ld b,#128

```

```

11160 :GetCol0
11170     cp #0
11180     retif z
11190     srl b
11200     dec a
11210     jp #GetCol0
11220 --
11230 :Part
11240     ld d,#8
11250 :Part0
11260     ld e,#8
11270     push hl
11280     ld hl,(#Positie)
11290     call #VPeek
11300     inc hl
11310     ld (#Positie),hl
11320     pop hl
11330     ld b,#128
11340 :Part1
11350     ld (#Help),a
11360     and b
11370     IF z
11380         THEN
11390             ld a,#196
11400             ELSE
11410             ld a,#219
11420         FI
11430     call #VPoke
11440     inc hl
11450     srl b
11460     ld a,(#Help)
11470     dec e
11480     jpif nz,Part1
11490     ld bc,#$0018
11500     add hl,bc
11510     dec d
11520     jpif nz,#Part0
11530     ret
11540 --
11550 :Setup
11560     call #GetPos
11570     ld hl,$$1800
11580     call #Part
11590     ld hl,$$1900
11600     call #Part
11610     ld hl,$$1808
11620     call #Part
11630     ld hl,$$1908
11640     call #Part
11650     ret
11660 --
11670 :Plus

```

```

11680    ld hl,#Teller
11690    inc (hl)
11700 :MakeOk
11710    ld a,(hl)
11720    and #63
11730    ld (hl),a
11740    sla a
11750    sla a
11760    ld b,#16
11770    ld hl,$1b02
11780 :MakeOk0
11790    call #VPoke
11800    inc hl
11810    inc hl
11820    inc hl
11830    inc hl
11840    djnz #MakeOk0
11850    ret
11860 --
11870 :Min
11880    ld hl,#Teller
11890    dec (hl)
11900    jp #MakeOk
11910 --
11920 :Up
11930    ld a,(#CrS Y)
11940    cp #1
11950    retif z
11960    ld a,$1e
11970    jp #ChPut
11980 --
11990 :Down
12000    ld a,(#CrS Y)
12010    cp #16
12020    retif z
12030    ld a,$1f
12040    jp #ChPut
12050 --
12060 :Left
12070    ld a,(#CrS X)
12080    cp #1
12090    retif z
12100    ld a,$1d
12110    jp #ChPut
12120 --
12130 :Right
12140    ld a,(#CrS X)
12150    cp #16
12160    retif z
12170    ld a,$1c
12180    jp #ChPut
12190 --

```

```

12200 :Home
12210     call #GetPos
12220     ld a,#0
12230     ld bc,#$0020
12240     ld hl,(#Positie)
12250     jp #VFill
12260 --
12270 :Invert
12280     call #GetPos
12290     ld hl,(#Positie)
12300     ld b,#32
12310 :Invert0
12320     call #VPeek
12330     xor #255
12340     call #VPoke
12350     inc hl
12360     djnz #Invert0
12370     ret
12380 --
12390 :Pixel
12400     call #GetPos
12410     call #GetLin
12420     call #GetCol
12430     ld hl,(#Positie)
12440     call #VPeek
12450     xor b
12460     jp #VPoke
12470 --
12480 :JmpTab     .wo #Plus
12490           .wo #Min
12500           .wo #Up
12510           .wo #Down
12520           .wo #Left
12530           .wo #Right
12540           .wo #Home
12550           .wo #Invert
12560           .wo #Pixel
12570 --
12580 :KeyTab     .by 43
12590           .by 45
12600           .by $1e
12610           .by $1f
12620           .by $1d
12630           .by $1c
12640           .by $0b
12650           .by 120
12660           .by 32
12670           .by 0
12680 --
12690 :SelfMod
12700     jp #SelfMod
12710 --

```

```

12720 :Sprites
12730     ld bc,#$0040
12740     ld de,#$1b00
12750     ld hl,#Stuff
12760     call #RVMove
12770     ld a,(#Rg1Sav)
12780     or #2
12790     ld b,a
12800     ld c,#1
12810     call #WrtVDP
12820     ret
12830 --
12840 :Init
12850     ld a,#32
12860     ld (#Lin32),a
12870     call Init32
12880     ld a,#1
12890     ld (#CrSX),a
12900     ld (#CrSY),a
12910     call #Sprites
12920 :Init0
12930     call #Setup
12940     call #KilBuf
12950 :Init1
12960     call #IscNtc
12970     ld a,#0
12980     ld (#EscCnt),a
12990     call #ChGet
13000     ld (#Help),a
13010     ld hl,#KeyTab
13020     ld de,#JumpTab
13030 :Init2
13040     ld a,(hl)
13050     cp #0
13060     jpif z,#Init1
13070     ld a,(#Help)
13080     cp (hl)
13090     IF z THEN
13100         ld a,(de)
13110         ld (#SelfMod+1),a
13120         inc de
13130         ld a,(de)
13140         ld (#SelfMod+2),a
13150         call #SelfMod
13160         jp #Init0
13170     FI
13180     inc hl
13190     inc de
13200     inc de
13210     jp #Init2
13220 --
13230 ENDCODE

```

.: C000	00	00	00	00	"...."	.: COCC	32	00	C0	A0	"2..."
.: C004	0A	8C	00	00	"...."	.: C0D0	C2	D8	C0	3E	"...>"
.: C008	0A	A0	00	01	"...."	.: COD4	C4	C3	DA	C0	"..."
.: C00C	0A	B4	00	02	"...."	.: COD8	3E	DB	CD	4A	">...J"
.: C010	0A	C8	00	03	"...."	.: CODC	C0	23	CB	38	"...#8"
.: C014	1E	8C	00	04	"...."	.: COE0	3A	00	C0	1D	"...:"
.: C018	1E	A0	00	05	"...."	.: COE4	C2	CC	C0	01	"...."
.: C01C	1E	B4	00	06	"...."	.: COE8	18	00	09	15	"...."
.: C020	1E	C8	00	07	"...."	.: COEC	C2	BC	C0	C9	"...."
.: C024	32	8C	00	08	"2..."	.: COF0	CD	5C	C0	21	"...\"
.: C028	32	A0	00	09	"2..."	.: COF4	00	18	CD	BA	"...."
.: C02C	32	B4	00	0A	"2..."	.: COF8	C0	21	00	19	"...!"
.: C030	32	C8	00	0B	"2..."	.: COFC	CD	BA	C0	21	"...!"
.: C034	46	8C	00	0C	"F..."	.: C100	08	18	CD	BA	"...."
.: C038	46	A0	00	0D	"F..."	.: C104	C0	21	08	19	"...!"
.: C03C	46	B4	00	0E	"F..."	.: C108	C3	BA	C0	21	"...!"
.: C040	46	C8	00	0F	"F..."	.: C10C	01	C0	34	7E	"...4."
.: C044	F3	CD	4A	00	"...J."	.: C110	E6	3F	77	CB	"...?w."
.: C048	FB	C9	F3	CD	"...."	.: C114	27	CB	27	06	"..."
.: C04C	4D	00	FB	C9	"M..."	.: C118	10	21	02	1B	"...!"
.: C050	F3	CD	56	00	"...V."	.: C11C	CD	4A	C0	23	"...J.#"
.: C054	FB	C9	F3	CD	"...."	.: C120	23	23	23	10	"###."
.: C058	5C	00	FB	C9	"\..."	.: C124	F7	C9	21	01	"...!"
.: C05C	3E	00	47	3A	">.G:"	.: C128	C0	35	C3	0F	"...5."
.: C060	01	C0	4F	CB	"...O."	.: C12C	C1	3A	DC	F3	"...:"
.: C064	21	CB	10	CB	"!..."	.: C130	FE	01	C8	3E	"...>"
.: C068	21	CB	10	CB	"!..."	.: C134	1E	C3	A2	00	"...."
.: C06C	21	CB	10	CB	"!..."	.: C138	3A	DC	F3	FE	"...:"
.: C070	21	CB	10	CB	"!..."	.: C13C	10	C8	3E	1F	"...>."
.: C074	21	CB	10	21	"!...!"	.: C140	C3	A2	00	3A	"...."
.: C078	00	38	09	22	"...8."	.: C144	DD	F3	FE	01	"...."
.: C07C	02	C0	C9	3A	"...."	.: C148	C8	3E	1D	C3	"...>."
.: C080	DC	F3	FE	01	"...."	.: C14C	A2	00	3A	DD	"...:"
.: C084	C8	ED	5B	02	"...["	.: C150	F3	FE	10	C8	"...."
.: C088	C0	13	ED	53	"...S"	.: C154	3E	1C	C3	A2	"...>."
.: C08C	02	C0	3D	C3	"...="	.: C158	00	CD	5C	C0	"...\"
.: C090	82	C0	3A	DD	"...."	.: C15C	3E	00	01	20	"...>."
.: C094	F3	FE	09	D8	"...."	.: C160	00	2A	02	C0	"...*."
.: C098	2A	02	C0	11	"*..."	.: C164	C3	50	C0	CD	"...P."
.: C09C	10	00	19	22	"...."	.: C168	5C	C0	2A	02	"\...*."
.: COA0	02	C0	C9	CD	"...."	.: C16C	C0	06	20	CD	"...:"
.: COA4	7F	C0	C3	92	"...."	.: C170	44	C0	EE	FF	"D..."
.: COA8	C0	3A	DD	F3	"...:"	.: C174	CD	4A	C0	23	"...J.#"
.: COAC	3D	E6	07	06	"...="	.: C178	10	F5	C9	CD	"...."
.: COB0	80	FE	00	C8	"...."	.: C17C	5C	C0	CD	A3	"...\"
.: COB4	CB	38	3D	C3	"...8="	.: C180	C0	CD	A9	C0	"...."
.: COB8	B1	C0	16	08	"...."	.: C184	2A	02	C0	CD	"*..."
.: COBC	1E	08	E5	2A	"...*"	.: C188	44	C0	A8	C3	"D..."
.: COC0	02	C0	CD	44	"...D"	.: C18C	4A	C0	0B	C1	"J..."
.: COC4	C0	23	22	02	"...#"	.: C190	26	C1	2D	C1	"&..."
.: COC8	C0	E1	06	80	"...."	.: C194	38	C1	43	C1	"8.C."

:: C198 4E C1 59 C1	"N.Y."	:: C1D8 F0 C0 CD 56	"...V"
:: C19C 67 C1 7B C1	"g.{."	:: C1DC 01 CD BA 00	"...."
:: C1A0 2B 2D 1E 1F	"+-..."	:: C1E0 3E 00 32 A7	
:: C1A4 1D 1C 0B 78	"...x"	:: C1E4 FC CD 9F 00	"...."
:: C1A8 20 00 C3 AA	"..."	:: C1E8 32 00 C0 21	"2...!"
:: C1AC C1 01 40 00	"...@."	:: C1EC A0 C1 11 8E	"...."
:: C1B0 11 00 1B 21	"...!"	:: C1F0 C1 7E FE 00	"...."
:: C1B4 04 C0 CD 56	"...V"	:: C1F4 CA DD C1 3A	"...:"
:: C1B8 C0 3A E0 F3	"..."	:: C1F8 00 C0 BE C2	"...."
:: C1BC F6 02 47 0E	"...G."	:: C1FC 0D C2 1A 32	"...2"
:: C1C0 01 C3 47 00	"...G."	:: C200 AB C1 13 1A	"...."
:: C1C4 3E 20 32 AF	"> 2."	:: C204 32 AC C1 CD	"2..."
:: C1C8 F3 CD 6F 00	"...o."	:: C208 AA C1 C3 D7	"...."
:: C1CC 3E 01 32 DD	">.2."	:: C20C C1 23 13 13	"...#..."
:: C1D0 F3 32 DC F3	"...2..."	:: C210 C3 F1 C1 00	"...."
:: C1D4 CD AD C1 CD	"...."		

:: C044 F3	DI
:: C045 CD 4A 00	CALL \$004A
:: C048 FB	EI
:: C049 C9	RET
:: C04A F3	DI
:: C04B CD 4D 00	CALL \$004D
:: C04E FB	EI
:: C04F C9	RET
:: C050 F3	DI
:: C051 CD 56 00	CALL \$0056
:: C054 FB	EI
:: C055 C9	RET
:: C056 F3	DI
:: C057 CD 5C 00	CALL \$005C
:: C05A FB	EI
:: C05B C9	RET
:: C05C 3E 00	LD A,\$00
:: C05E 47	LD B,A
:: C05F 3A 01 C0	LD A,(\$C001)
:: C062 4F	LD C,A
:: C063 CB 21	SLA C
:: C065 CB 10	RL B
:: C067 CB 21	SLA C
:: C069 CB 10	RL B
:: C06B CB 21	SLA C
:: C06D CB 10	RL B
:: C06F CB 21	SLA C
:: C071 CB 10	RL B
:: C073 CB 21	SLA C
:: C075 CB 10	RL B
:: C077 21 00 38	LD HL,\$3800
:: C07A 09	ADD HL,BC
:: C07B 22 02 C0	LD (\$C002),HL

```

.; C07E C9          RET
.; C07F 3A DC F3   LD A,($F3DC)
.; C082 FE 01     CP $01
.; C084 C8        RET Z
.; C085 ED 5B 02 CO LD DE,($C002)
.; C089 13        INC DE
.; C08A ED 53 02 CO LD ($C002),DE
.; C08E 3D        DEC A
.; C08F C3 82 CO  JP $C082
.; C092 3A DD F3   LD A,($F3DD)
.; C095 FE 09     CP $09
.; C097 D8        RET C
.; C098 2A 02 CO  LD HL,($C002)
.; C09B 11 10 00  LD DE,$0010
.; C09E 19        ADD HL,DE
.; C09F 22 02 CO  LD ($C002),HL
.; COA2 C9        RET
.; COA3 CD 7F CO  CALL $C07F
.; COA6 C3 92 CO  JP $C092
.; COA9 3A DD F3   LD A,($F3DD)
.; COAC 3D        DEC A
.; COAD E6 07     AND $07
.; COAF 06 80     LD B,$80
.; COB1 FE 00     CP $00
.; COB3 C8        RET Z
.; COB4 CB 38     SRL B
.; COB6 3D        DEC A
.; COB7 C3 B1 CO  JP $COB1
.; COBA 16 08     LD D,$08
.; COBC 1E 08     LD E,$08
.; COBE E5        PUSH HL
.; COBF 2A 02 CO  LD HL,($C002)
.; COC2 CD 44 CO  CALL $C044
.; COC5 23        INC HL
.; COC6 22 02 CO  LD ($C002),HL
.; COC9 E1        POP HL
.; COCA 06 80     LD B,$80
.; COCC 32 00 CO  LD ($C000),A
.; COCF A0        AND B
.; COD0 C2 D8 CO  JP NZ,$C0D8
.; COD3 3E C4     LD A,$C4
.; COD5 C3 DA CO  JP $CODA
.; COD8 3E DB     LD A,$DB
.; CODA CD 4A CO  CALL $C04A
.; CODD 23        INC HL
.; CODE CB 38     SRL B
.; COE0 3A 00 CO  LD A,($C000)
.; COE3 1D        DEC E
.; COE4 C2 CC CO  JP NZ,$COCC
.; COE7 01 18 00 LD BC,$0018
.; COEA 09        ADD HL,BC
.; COEB 15        DEC D

```

.; COEC C2 BC C0	JP NZ,\$C0BC
.; COEF C9	RET
.; COF0 CD 5C C0	CALL \$C05C
.; COF3 21 00 18	LD HL,\$1800
.; COF6 CD BA C0	CALL \$COBA
.; COF9 21 00 19	LD HL,\$1900
.; COFC CD BA C0	CALL \$COBA
.; COFF 21 08 18	LD HL,\$1808
.; C102 CD BA C0	CALL \$COBA
.; C105 21 08 19	LD HL,\$1908
.; C108 C3 BA C0	JP \$COBA
.; C10B 21 01 C0	LD HL,\$C001
.; C10E 34	INC (HL)
.; C10F 7E	LD A,(HL)
.; C110 E6 3F	AND \$3F
.; C112 77	LD (HL),A
.; C113 CB 27	SLA A
.; C115 CB 27	SLA A
.; C117 06 10	LD B,\$10
.; C119 21 02 1B	LD HL,\$1B02
.; C11C CD 4A C0	CALL \$C04A
.; C11F 23	INC HL
.; C120 23	INC HL
.; C121 23	INC HL
.; C122 23	INC HL
.; C123 10 F7	DJNZ @C11C
.; C125 C9	RET
.; C126 21 01 C0	LD HL,\$C001
.; C129 35	DEC (HL)
.; C12A C3 0F C1	JP \$C10F
.; C12D 3A DC F3	LD A,(\$F3DC)
.; C130 FE 01	CP \$01
.; C132 C8	RET Z
.; C133 3E 1E	LD A,\$1E
.; C135 C3 A2 00	JP \$00A2
.; C138 3A DC F3	LD A,(\$F3DC)
.; C13B FE 10	CP \$10
.; C13D C8	RET Z
.; C13E 3E 1F	LD A,\$1F
.; C140 C3 A2 00	JP \$00A2
.; C143 3A DD F3	LD A,(\$F3DD)
.; C146 FE 01	CP \$01
.; C148 C8	RET Z
.; C149 3E 1D	LD A,\$1D
.; C14B C3 A2 00	JP \$00A2
.; C14E 3A DD F3	LD A,(\$F3DD)
.; C151 FE 10	CP \$10
.; C153 C8	RET Z
.; C154 3E 1C	LD A,\$1C
.; C156 C3 A2 00	JP \$00A2
.; C159 CD 5C C0	CALL \$C05C
.; C15C 3E 00	LD A,\$00

```

.; C15E 01 20 00 LD BC,$0020
.; C161 2A 02 C0 LD HL,($C002)
.; C164 C3 50 C0 JP $C050
.; C167 CD 5C C0 CALL $C05C
.; C16A 2A 02 C0 LD HL,($C002)
.; C16D 06 20 LD B,$20
.; C16F CD 44 C0 CALL $C044
.; C172 EE FF XOR $FF
.; C174 CD 4A C0 CALL $C04A
.; C177 23 INC HL
.; C178 10 F5 DJNZ @C16F
.; C17A C9 RET
.; C17B CD 5C C0 CALL $C05C
.; C17E CD A3 C0 CALL $C0A3
.; C181 CD A9 C0 CALL $C0A9
.; C184 2A 02 C0 LD HL,($C002)
.; C187 CD 44 C0 CALL $C044
.; C18A A8 XOR B
.; C18B C3 4A C0 JP $C04A
.; C18E 0B DEC BC
.; C18F C1 POP BC
.; C190 26 C1 LD H,$C1
.; C192 2D DEC L
.; C193 C1 POP BC
.; C194 38 C1 JR C,@C157
.; C196 43 LD B,E
.; C197 C1 POP BC
.; C198 4E LD C,(HL)
.; C199 C1 POP BC
.; C19A 59 LD E,C
.; C19B C1 POP BC
.; C19C 67 LD H,A
.; C19D C1 POP BC
.; C19E 7B LD A,E
.; C19F C1 POP BC
.; C1A0 2B DEC HL
.; C1A1 2D DEC L
.; C1A2 1E 1F LD E,$1F
.; C1A4 1D DEC E
.; C1A5 1C INC E
.; C1A6 0B DEC BC
.; C1A7 78 LD A,B
.; C1A8 20 00 JR NZ,@C1AA
.; C1AA C3 AA C1 JP $C1AA
.; C1AD 01 40 00 LD BC,$0040
.; C1B0 11 00 1B LD DE,$1B00
.; C1B3 21 04 C0 LD HL,$C004
.; C1B6 CD 56 C0 CALL $C056
.; C1B9 3A E0 F3 LD A,($F3E0)
.; C1BC F6 02 OR $02
.; C1BE 47 LD B,A

```

```

.; C1BF 0E 01      LD C,$01
.; C1C1 C3 47 00  JP $0047
.; C1C4 3E 20      LD A,$20
.; C1C6 32 AF F3   LD ($F3AF),A
.; C1C9 CD 6F 00   CALL $006F
.; C1CC 3E 01      LD A,$01
.; C1CE 32 DD F3   LD ($F3DD),A
.; C1D1 32 DC F3   LD ($F3DC),A
.; C1D4 CD AD C1   CALL $C1AD
.; C1D7 CD F0 C0   CALL $C0F0
.; C1DA CD 56 01   CALL $0156
.; C1DD CD BA 00   CALL $00BA
.; C1E0 3E 00      LD A,$00
.; C1E2 32 A7 FC   LD ($FCA7),A
.; C1E5 CD 9F 00   CALL $009F
.; C1E8 32 00 C0   LD ($C000),A
.; C1EB 21 A0 C1   LD HL,$C1A0
.; C1EE 11 8E C1   LD DE,$C18E
.; C1F1 7E         LD A,(HL)
.; C1F2 FE 00      CP $00
.; C1F4 CA DD C1   JP Z,$C1DD
.; C1F7 3A 00 C0   LD A,($C000)
.; C1FA BE         CP (HL)
.; C1FB C2 0D C2   JP NZ,$C20D
.; C1FE 1A         LD A,(DE)
.; C1FF 32 AB C1   LD ($C1AB),A
.; C202 13         INC DE
.; C203 1A         LD A,(DE)
.; C204 32 AC C1   LD ($C1AC),A
.; C207 CD AA C1   CALL $C1AA
.; C20A C3 D7 C1   JP $C1D7
.; C20D 23         INC HL
.; C20E 13         INC DE
.; C20F 13         INC DE
.; C210 C3 F1 C1   JP $C1F1
.

```

Voordat u iets met sprites kunt doen, moet u wel aan de sprite-vormen kunnen komen. Vandaar als voorbeeld een sprite-editor. Ten eerste ziet u hoe u de sprites op beeld krijgt, maar bovenal hoe u 16 × 16-sprites (Niemand die 8 × 8-sprites maakt. Of wel soms?) kunt gebruiken.

Vanzelfsprekend kunt u deze zelf ontworpen sprites ook opslaan. Dit gaat vanuit BASIC door middel van een video-SAVE-opdracht. Zo'n weggeschreven spriteset kunt u naderhand met een video-LOAD-commando weer binnenhalen.

De sprite-editor lijkt nogal wat op de karakter-editor. Het zal dus inmiddels voor u geen enkel probleem opleveren om uit te zoeken hoe het programma werkt.

21.2 De routines op een rij

STUFF is een tabel voor alle sprite-benodigdheden. Erg handig omdat u met een RAM/video-kopieerinstrucatie meteen alle sprites initialiseert.

VPEEK, u weet wel.

VPOKE, dito.

VFILL, u welbekend.

RVMOVE, dezelfde instructie als bij het hires-voorbeeld.

GETPOS berekent de plaats van de huidige sprite-informatie. Dit komt neer op een 'sprite maal 32'-berekening.

HIGHT calculeert een te adresseren patroonpositie in, rekening houdend met de Y-waarde van de cursor.

WIDTH kijkt naar de X-waarde van de cursor om, indien u in het derde of vierde sprite-blokje edit, 16 extra bij te tellen.

GETLIN kijkt welk byte uit het patroon van 16×2 bytes thans wordt bewerkt.

GETCOL kijkt welk bit uit het byte thans wordt bewerkt. We kijken 'slim' naar de X-waarde van de cursor.

PART zet een 8×8 bit-matrix op het scherm. Te vergelijken met SETUP uit de karakter-editor.

SETUP zet een 16×16 -matrix op het scherm, gebruik makend van het feit dat een 16×16 sprite uit vier 8×8 -blokken bestaat.

PLUS verhoogt de nu bekeken sprite met één. Na afloop wordt voor de 16 voorbeeld-sprites de nieuwe sprite-pointer aangemaakt.

MIN verlaagt de nu bekeken sprite met één.

UP verplaatst indien mogelijk wordt de cursor één locatie naar boven.

DOWN verplaatst indien mogelijk de cursor één locatie naar beneden.

LEFT verplaatst indien mogelijk de cursor één locatie naar links.

RIGHT verplaatst indien mogelijk de cursor één naar rechts.

HOME wist de inhoud van de sprite (alles op 0).

INVERT inverteert het geadresseerde sprite-patroon. Alle 0-bits worden geset en andersom.

PIXEL berekent de pixelpositie van de cursor en XOR-t deze waarde met de desbetreffende bitadressering. Pixel aan wordt pixel uit en andersom.

JMPTAB bevat de adressen die worden aangeroepen als er op een juiste toets wordt gedrukt.

KEYTAB bevat de waarden die horen bij een commandotoets op het toetsenbord. Een KEYTAB-adressering is niet meer dan een pointer naar de vorige tabel.

SELFMOD is een CALL-routine die door de key scan wordt veranderd als er op een juiste toets wordt gedrukt.

Stel dat de PLUS-routine moet worden aangeroepen. Het low-byte van PLUS komt van KEYTAB en wordt op SELFMOD + 1 geplaatst. Het high-byte van PLUS komt van KEYTAB + 1 en wordt op SELFMOD + 2 geplaatst.

SPRITES initialiseert de gebruikte sprites. Ook worden de sprites op 16×16 -grootte ingesteld.

INIT stelt de juiste schermbreedte en scherm-mode in, waarna (met CTRL/STOP-check) de juiste commando's worden bepaald enz.

De software

Als ontwikkelings-software bieden we u SPEEDTYPER en HERBYMON aan. Deze machinocodelistings-verwerker en machinecode-monitor kunt u aan de hand van de listings invoeren.

De SPEEDTYPER heeft u nodig om de HERBYMON te kunnen invoeren. Dit is expres zo gedaan: HERBYMON in BASIC-DATA-regels zou ruim 40% groter worden dan een SPEEDTYPER plus HERBYMON. Tevens zorgt de SPEEDTYPER voor een invoercontrole.

De HERBYMON gebruikt u onder andere om de voorbeelden uit dit boek te kunnen proberen en eventueel ook om eigen machinecode te ontwikkelen. De HERBYMON beslaat het geheugengebied \$A000-\$C000 en het startadres is 49059 decimaal. U krijgt ook nog een startprogramma voor de HERBYMON. Als u een diskdrive heeft, zou u dit programma als AUTOEXEC.BAS op de schijf kunnen zetten. Dit heeft tot gevolg dat de monitor automatisch start.

Van beide programma's volgt de handleiding na de listing.

22 De SPEEDTYPER

22.1 De listing

```
1000 REM *****
1010 REM *** SPEEDTYPER ***
1020 REM *****
1030 :
1040 SCREEN1:WIDTH30
1050 CLEAR200,&H9FFF
1060 CR$=CHR$(13)
1070 LF$=CR$+CHR$(10)
1080 BG$=CR$+CHR$(27)+CHR$(&H4D)
1090 :
1100 CLS
1110 PRINT"*****"
1120 PRINT"*** SPEEDTYPER ***"
1130 PRINT"*****"
1140 PRINT
1150 INPUT"BEGIN-ADRES";BA
1160 IFHEX$(BA)<HEX$(&HA000)THEN1150
1170 INPUT" EIND-ADRES";EA
1180 IFHEX$(EA)<HEX$(BA)THEN1170
1190 :
1200 PRINT
1210 PRINT"BEGIN-ADRES - &h";HEX$(BA)
1220 PRINT" EIND-ADRES - &h";HEX$(EA)
1230 PRINT
1240 INPUT"IS DIT OK? (j/n)";JN$
1250 IFJN$<>"j"THENRUN
1260 :
1270 REM ***
1280 :
1290 CLS
1300 PRINT"*** SPEEDTYPER OPTIES ***"
1310 PRINT
1320 PRINT" (1) - 'LEEG POKEN'"
1330 PRINT" (2) - DATA BEKIJKEN"
1340 PRINT" (3) - DATA INVOEREN"
1350 PRINT" (4) - DATA LOADEN"
1360 PRINT" (5) - DATA SAVEN"
1370 PRINT" (6) - STOPPEN"
1380 PRINT
```

```

1390 PRINT"      <MAAK UW KEUZE>"
1400 IP$=INKEY$
1410 IFIP$<"1"ORIP$>"6"THEN1400
1420 CLS
1430 ONVAL("+"+IP$)GOTO1540,1840,2270,1640,1740,1470
1440 :
1450 REM ***
1460 :
1470 PRINT"***STOPPEN***"
1480 INPUT"ZEKER WETEN? (j/n)";JN$
1490 IFJN$="j"THENRUN
1500 GOTO1290
1510 :
1520 REM ***
1530 :
1540 PRINT"***'LEEG POKEN'***"
1550 INPUT"ZEKER WETEN? (j/n)";JN$
1560 IFJN$<"j"THEN1290
1570 FORT=BATOEAE
1580 : POKE(T),0
1590 NEXT
1600 GOTO1290
1610 :
1620 REM ***
1630 :
1640 PRINT"***DATA LOADEN***"
1650 INPUT"ZEKER WETEN? (j/n)";JN$
1660 IFJN$<"j"THEN1290
1670 PRINT
1680 INPUT"FILENAAM: ";N$
1690 BLOADN$
1700 GOTO1290
1710 :
1720 REM ***
1730 :
1740 PRINT"***DATA SAVEN***"
1750 INPUT"ZEKER WETEN? (j/n)";JN$
1760 IFJN$<"j"THEN1290
1770 PRINT
1780 INPUT"FILENAAM: ";N$
1790 BSAVEN$,BA,EA
1800 GOTO1290
1810 :
1820 REM ***
1830 :
1840 PRINT"***DATA BEKIJKEN***"
1850 INPUT"ZEKER WETEN? (j/n)";JN$
1860 IFJN$<"j"THEN1290
1870 PRINT
1880 INPUT"(p)RINTER / (s)CHERM";DV$
1890 INPUT"ZEKER WETEN? (j/n)";JN$
1900 IFJN$<"j"THEN1890

```

```

1910 PRINT
1920 PRINT"SPATIEBALK=PAUZE"
1930 PRINT" CURSOR=OPTIES!"
1940 PRINT
1950 PRINT" <SPATIEBALK>"
1960 IFSTRIG(0)=0THEN1960
1970 CLS
1980 NA=BA
1990 DO$="SPEEDDUMP VAN "+HEX$(BA)+" TOT "+HEX$(EA)+LF$
2000 GOSUB 2140
2010 DO$=HEX$(NA)+" : "
2020 GOSUB2180:D1=CK
2030 DO$=DO$+" "
2040 GOSUB2180:D2=CK
2050 DO$=DO$+" "
2060 CK$=HEX$(D1+D2):IFLEN(CK$)=1THENCK$="00"+CK$
2070 IFLEN(CK$)=2THENCK$="0"+CK$
2080 DO$=DO$+CK$+CR$
2090 GOSUB2140
2100 AB=STICK(0):IFAB<>0THEN1290
2110 IFNA<EATHEN2010
2120 GOTO1290
2130 :
2140 PRINTDO$
2150 IFDV$="p"THENLPRINTDO$
2160 IF STRIG(0)THEN2160
2170 RETURN
2180 CK=0:FORNA=NATONA+3
2190 : AD$=HEX$(PEEK(NA))
2200 : IFLEN(AD$)=1THENAD$="0"+AD$
2210 : DO$=DO$+AD$
2220 : CK=CK+PEEK(NA)
2230 NEXT:RETURN
2240 :
2250 REM ***
2260 :
2270 PRINT"***DATA INVOEREN***"
2280 INPUT"ZEKER WETEN? (j/n)";JN$
2290 IFJN$<"j"THEN1290
2300 PRINT
2310 INPUT"INVOER-ADRES";TA
2320 IF(TA<BA)OR(TA>EA)THEN2310
2330 PRINT
2340 PRINT" BEGIN-ADRES - &h";HEX$(BA)
2350 PRINT" INVOER-ADRES - &h";HEX$(TA)
2360 PRINT" EIND-ADRES - &h";HEX$(EA)
2370 PRINT
2380 INPUT"IS DIT OK? (j/n)";JN$
2390 IFJN$="n"THEN2300
2400 PRINT" 'X'=OPTIES"
2410 PRINT
2420 PRINT"<SPATIEBALK>"

```

```

2430 IFSTRIG(0)=0THEN2430
2440 IFSTRIG(0)THEN2440
2450 CLS:I$=INKEY$
2460 NA=TA
2470 DO$=HEX$(NA)+" : "
2480 PRINTBG$;DO$;CHR$(95);
2490 I$=INKEY$:IFI$=""THEN2490
2500 AS=ASC(I$)
2510 IFAS=120THEN1290
2520 IF(AS=127)OR(AS=8)THEN2590
2530 IF(AS<48)OR(AS>102)THEN2490
2540 IF(AS>57)AND(AS<96)THEN2490
2550 IFLEN(DO$)=13THENI$=I$+" "
2560 IFLEN(DO$)=22THENI$=I$+" "
2570 DO$=DO$+I$:IFLEN(DO$)=27THEN2640
2580 GOTO2480
2590 IFLEN(DO$)<7THEN2490
2600 DO$=LEFT$(DO$,LEN(DO$)-1)
2610 IFLEN(DO$)=14THENDO$=LEFT$(DO$,13)
2620 IFLEN(DO$)=23THENDO$=LEFT$(DO$,22)
2630 GOTO2480
2640 PRINTBG$;DO$
2650 P1$=MID$(DO$,7,8)
2660 P2$=MID$(DO$,16,8)
2670 CK$=MID$(DO$,25,3)
2680 PT$=P1$+P2$+" "
2690 CK=0
2700 FORT=OTO7
2710 : PB$="&h"+LEFT$(PT$,2)
2720 : PT$=RIGHT$(PT$,LEN(PT$)-2)
2730 : PW(T)=VAL(PB$)
2740 : CK=CK+PW(T)
2750 NEXT
2760 IFCK=(VAL("&h"+CK$))THEN2780
2770 PRINT"CHECKSUM ERROR!":GOTO2470
2780 FORT=OTO7
2790 : POKENA,PW(T)
2800 : NA=NA+1
2810 NEXT
2820 IFHEX$(NA)<HEX$(EA)THEN2470
2830 GOTO1290

```

22.2 Werken met de SPEEDTYPER

Het moet natuurlijk geen enkel probleem hebben opgeleverd om de SPEEDTYPER in te typen. Laten we gemakshalve meteen maar aannemen dat u dit foutloos heeft gedaan.

U start de SPEEDTYPER vanuit BASIC met het RUN-commando. Eerst wordt om een beginadres gevraagd. Dit is in ons geval het beginadres van de HERBYMON, te weten &HA000.

Vervolgens een eindadres. Bij het intypen van de HERBYMON moet dit &HC000 zijn. (&HA000 - &HC000 dus)

Na het J-antwoord komt u in het hoofdmenu terecht. U kunt hier kiezen uit zes opties:

- 1) 'LEEG POKEN'
- 2) DATA BEKIJKEN
- 3) DATA INVOEREN
- 4) DATA LOADEN
- 5) DATA SAVEN
- 6) STOPPEN

Door op de corresponderende cijfertoets te drukken, selecteert u de optie. Vervolgens wordt u door middel van vraag en antwoord op uw wenken bediend.

'LEEG POKEN'

Dit 'leeg poken' doet u eigenlijk maar één keer: Aan het begin van uw marathon-intypsessie.

Het gevolg is dat het toegewezen geheugengebied op 0 wordt gezet. Dit heeft als voordeel dat u later gemakkelijk kunt opzoeken waar u de vorige keer was gebleven.

DATA BEKIJKEN

U kunt nu het toegewezen geheugengebied gaan nakijken. Vanaf het beginadres tot aan het eindadres kunt u het geheugen bekijken in het speciale SPEEDTYPER-formaat, dus met checksum. U kunt de data niet alleen op het scherm bekijken; u kunt de data ook naar de printer sturen. Komt misschien nog wel eens van pas bij een moeilijk te vinden intyfout...

Met de spatiebalk pauzeert u en het indrukken van een cursortoets brengt u weer in het hoofdmenu.

DATA INVOEREN

In feite de belangrijkste optie. U kunt nu aan de hand van een SPEEDTYPER-listing een programma (De HERBYMON dus) invoeren, terwijl de invoer automatisch wordt gecontroleerd. Fouten maken wordt haast onmogelijk, op voorwaarde dat u wel de juiste adressen in de gaten houdt!

Er wordt om een invoeradres gevraagd. Dit is het beginadres van het toegewezen geheugengebied als dit uw allereerste poging wordt. In een ander geval dient het laatst getypte adres als invoeradres, dus het adres waar u de vorige keer bent opgehouden.

Nog even een kleine controle en daar gaat u (met de X-toets komt u weer in het hoofdmenu terecht).

U neemt in dit geval de HERBYMON-listing en u zoekt naar het adres uit deze listing dat overeenkomt met het adres dat u links in beeld ziet. Gevonden? Dan typt u de regel netjes na. ('BS' als u een foutje maakt!)

Als u de regel foutloos heeft overgenomen, wordt deze geaccepteerd en krijgt u het volgende adres om in te vullen. Als u een fout maakt moet u na een 'CHECKSUM ERROR!' de regel nog eens proberen.

Dit gaat net zolang door tot de hele listing is ingevoerd, of totdat u er genoeg van heeft. In het laatste geval drukt u op de 'X'-toets. Vergeet u nu vooral niet om de ingevoerde data 'weg te SAVEn' met de gelijknamige optie!

DATA LOADEN

U kunt nu het gedeelte binnenhalen waaraan u de vorige sessie hebt gewerkt. Misschien om het af te maken, of om een eventuele adresfout te verwijderen. Denk om de juiste bestandsnaam!

DATA SAVEN

Vlak voordat u stopt met deze intyp-sessie, of gewoon voor de zekerheid, kunt u de thans ingevoerde data opslaan op cassette en/of diskette. U geeft een gewenste file-naam, opslaan en klaar!

STOPPEN

Einde van het programma...

23 De HERBYMON

23.1 De programmalisting

SPEEDDUMP VAN A000 TOT C000

A000:	4E4F503E	4C442042	21D	A120:	2CC33E41	44442048	25E
A008:	432CC23E	4C442028	247	A128:	4C2C484C	3E4C4420	1FA
A010:	4243292C	413E494E	1FO	A130:	484C2C28	C2202020	20A
A018:	43204243	3E494E43	200	A138:	20293E44	45432048	1BB
A020:	20423E44	45432042	1CE	A140:	4C3E494E	43204C3E	20E
A028:	3E4C4420	422CC13E	25B	A148:	44454320	4C3E4C44	206
A030:	524C4341	3E455820	21D	A150:	204C2CC1	3E43504C	276
A038:	41462C41	46273E41	1E0	A158:	3E4A5220	4E432CC3	27A
A040:	44442048	4C2C4243	1ED	A160:	3E4C4420	53502CC2	27F
A048:	3E4C4420	412C2842	1C5	A168:	3E4C4420	28C22020	218
A050:	43293E44	45432042	1D8	A170:	2020292C	413E494E	1AB
A058:	433E494E	4320433E	1FC	A178:	43205350	3E494E43	21E
A060:	44454320	433E4C44	1FD	A180:	2028484C	293E4445	1CC
A068:	20432CC1	3E525243	275	A188:	43202848	4C293E4C	1D2
A070:	413E4444	4E5A20C3	298	A190:	44202848	4C292CC1	236
A078:	3E4C4420	44452CC2	265	A198:	3E534346	3E4A5220	214
A080:	3E4C4420	28444529	1C8	A1A0:	432CC33E	41444420	259
A088:	2C413E49	4E432044	1E9	A1A8:	484C2C53	503E4C44	231
A090:	453E494E	4320443E	1FF	A1B0:	20412C28	C2202020	1D7
A098:	44454320	443E4C44	1FE	A1B8:	20293E44	45432053	1C6
AOA0:	20442CC1	3E524C41	26E	A1C0:	503E494E	4320413E	207
AOA8:	3E4A5220	C33E4144	280	A1C8:	44454320	413E4C44	1FB
AOBO:	4420484C	2C44453E	1EB	A1D0:	20412CC1	3E434346	258
AOB8:	4C442041	2C284445	1CE	A1D8:	3E4C4420	422C423E	1DC
AOCO:	293E4445	43204445	1DC	A1E0:	4C442042	2C433E4C	1EB
AOC8:	3E494E43	20453E44	1FF	A1E8:	4420422C	443E4C44	1E4
AODO:	45432045	3E4C4420	1DB	A1F0:	20422C45	3E4C4420	1C1
AOD8:	452CC13E	5252413E	293	A1F8:	422C483E	4C442042	1E6
AOEO:	4A52204E	5A2CC33E	291	A200:	2C4C3E4C	4420422C	1D4
AOE8:	4C442048	4C2CC23E	270	A208:	28484C29	3E4C4420	1D3
AOF0:	4C442028	C2202020	1FA	A210:	422C413E	4C442043	1E0
AOF8:	20292C48	4C3E494E	1DE	A218:	2C423E4C	4420432C	1CB
A100:	4320484C	3E494E43	20F	A220:	433E4C44	20432C44	1E4
A108:	20483E44	45432048	1DA	A228:	3E4C4420	432C453E	1E0
A110:	3E4C4420	482CC13E	261	A230:	4C442043	2C483E4C	1F1
A118:	4441413E	4A52205A	21A	A238:	4420432C	4C3E4C44	1ED

A240:	20432C28	484C293E	1B2	A3E0:	3E414444	20412C4 ⁸	1DC
A248:	4C442043	2C413E4C	1EA	A3E8:	3E414444	20412C4 ^C	1E0
A250:	4420442C	423E4C44	1E4	A3F0:	3E414444	20412C2 ⁸	1BC
A258:	20442C43	3E4C4420	1C1	A3F8:	484C293E	414444 ²⁰	1E4
A260:	442C443E	4C442044	1E6	A400:	412C413E	414443 ²⁰	1D4
A268:	2C453E4C	4420442C	1CF	A408:	412C423E	414443 ²⁰	1D5
A270:	483E4C44	20442C4C	1F2	A410:	412C433E	414443 ²⁰	1D6
A278:	3E4C4420	442C2848	1CE	A418:	412C443E	414443 ²⁰	1D7
A280:	4C293E4C	4420442C	1D3	A420:	412C453E	414443 ²⁰	1D8
A288:	413E4C44	20452C42	1E2	A428:	412C483E	414443 ²⁰	1DB
A290:	3E4C4420	452C433E	1E0	A430:	412C4C3E	414443 ²⁰	1DF
A298:	4C442045	2C443E4C	1EF	A438:	412C2848	4C293E ⁴¹	1D1
A2A0:	4420452C	453E4C44	1E8	A440:	44432041	2C413E ⁵³	1E6
A2A8:	20452C48	3E4C4420	1C7	A448:	55422042	3E5355 ⁴²	221
A2B0:	452C4C3E	4C442045	1F0	A450:	20433E53	554220 ⁴⁴	1EF
A2B8:	2C28484C	293E4C44	1DF	A458:	3E535542	20453E ⁵³	21E
A2C0:	20452C41	3E4C4420	1C0	A460:	55422048	3E5355 ⁴²	227
A2C8:	482C423E	4C442048	1EC	A468:	204C3E53	554220 ²⁸	1DC
A2D0:	2C433E4C	4420482C	1D1	A470:	484C293E	535542 ²⁰	205
A2D8:	443E4C44	20482C45	1EB	A478:	413E5342	432041 ^{2C}	1E4
A2E0:	3E4C4420	482C483E	1E8	A480:	423E5342	432041 ^{2C}	1E5
A2E8:	4C442048	2C4C3E4C	1FA	A488:	433E5342	432041 ^{2C}	1E6
A2F0:	4420482C	28484C29	1BD	A490:	443E5342	432041 ^{2C}	1E7
A2F8:	3E4C4420	482C413E	1E1	A498:	453E5342	432041 ^{2C}	1E8
A300:	4C44204C	2C423E4C	1F4	A4A0:	483E5342	432041 ^{2C}	1EB
A308:	44204C2C	433E4C44	1ED	A4A8:	4C3E5342	432041 ^{2C}	1EF
A310:	204C2C44	3E4C4420	1CA	A4B0:	28484C29	3E5342 ⁴³	1FB
A318:	4C2C453E	4C44204C	1F7	A4B8:	20412C41	3E414E ⁴⁴	1DF
A320:	2C483E4C	44204C2C	1DA	A4C0:	20423E41	4E4420 ⁴³	1D6
A328:	4C3E4C44	204C2C28	1DA	A4C8:	3E414E44	20443E ⁴¹	1F4
A330:	484C293E	4C44204C	1F7	A4D0:	4E442045	3E414E ⁴⁴	208
A338:	2C413E4C	44202848	1CB	A4D8:	20483E41	4E4420 ^{4C}	1E5
A340:	4C292C42	3E4C4420	1D1	A4E0:	3E414E44	202848 ^{4C}	1ED
A348:	28484C29	2C433E4C	1DE	A4E8:	293E414E	442041 ^{3E}	1D9
A350:	44202848	4C292C44	1B9	A4F0:	584F5220	423E58 ^{4F}	240
A358:	3E4C4420	28484C29	1D3	A4F8:	5220433E	584F52 ²⁰	20C
A360:	2C453E4C	44202848	1CF	A500:	443E584F	522045 ^{3E}	21E
A368:	4C292C48	3E4C4420	1D7	A508:	584F5220	483E58 ^{4F}	246
A370:	28484C29	2C4C3E48	1E3	A510:	52204C3E	584F52 ²⁰	215
A378:	414C543E	4C442028	1F7	A518:	28484C29	3E584F ⁵²	21C
A380:	484C292C	413E4C44	1F8	A520:	20413E4F	52204 ^{23E}	1E0
A388:	20412C42	3E4C4420	1BD	A528:	4F522043	3E4F5 ²²⁰	203
A390:	412C433E	4C442041	1DF	A530:	443E4F52	20453E ^{4F}	215
A398:	2C443E4C	4420412C	1CB	A538:	5220483E	4F5220 ^{4C}	205
A3A0:	453E4C44	20412C48	1E8	A540:	3E4F5220	28484C ²⁹	1E4
A3A8:	3E4C4420	412C4C3E	1E5	A548:	3E4F5220	413E4 ³⁵⁰	211
A3B0:	4C442041	2C28484C	1D9	A550:	20423E43	50204 ^{33E}	1D4
A3B8:	293E4C44	20412C41	1C5	A558:	43502044	3E4350 ²⁰	1E8
A3C0:	3E414444	20412C42	1D6	A560:	453E4350	20483E ⁴³	1FF
A3C8:	3E414444	20412C43	1D7	A568:	50204C3E	435020 ²⁸	1D5
A3D0:	3E414444	20412C44	1D8	A570:	484C293E	435020 ⁴¹	1EF
A3D8:	3E414444	20412C45	1D9	A578:	3E524554	204E5A ^{3E}	22F

A580:	504F5020	42433E4A	21C	A720:	4A50204D	2CC23E45	278
A588:	50204E5A	2CC23E4A	28E	A728:	493E4341	4C4C204D	210
A590:	5020C23E	43414C4C	28C	A730:	2CC23EC7	20203E43	2B4
A598:	204E5A2C	C23E5055	299	A738:	5020C13E	52535420	288
A5A0:	53482042	433E4144	203	A740:	33383E52	4C43203E	1E8
A5A8:	4420412C	C13E5253	275	A748:	52524320	3E524C20	203
A5B0:	54203030	3E524554	1FD	A750:	3E525220	3E534C41	220
A5B8:	205A3E52	45543E4A	22B	A758:	203E5352	41203E53	1F5
A5C0:	50205A2C	C23EC420	2DA	A760:	4C49203E	53524C20	204
A5C8:	203E4341	4C4C205A	1F4	A768:	3E424954	20302C3E	1D7
A5D0:	2CC23E43	414C4C20	268	A770:	42495420	312C3E42	1DC
A5D8:	C23E4144	4320412C	255	A778:	49542032	2C3E4249	1E4
A5E0:	C13E5253	54203038	280	A780:	5420332C	3E424954	1FO
A5E8:	3E524554	204E433E	218	A788:	20342C3E	42495420	1BD
A5F0:	504F5020	44453E4A	220	A790:	352C3E42	49542036	1D4
A5F8:	50204E43	2CC23E4F	27C	A798:	2C3E4249	5420372C	1CC
A600:	55542028	C1202029	21B	A7A0:	3E524553	20302C3E	1E2
A608:	2C413E43	414C4C20	1E7	A7A8:	52455320	312C3E52	1F7
A610:	4E432CC2	3E505553	2B5	A7B0:	45532032	2C3E5245	1EB
A618:	48204445	3E535542	219	A7B8:	5320332C	3E524553	1FA
A620:	20C13E52	53542031	269	A7C0:	20342C3E	52455320	1C8
A628:	303E5245	5420433E	1FA	A7C8:	352C3E52	45532036	1DF
A630:	4558583E	4A502043	230	A7D0:	2C3E5245	5320372C	1D7
A638:	2CC23E49	4E20412C	250	A7D8:	3E534554	20302C3E	1E4
A640:	28C12020	293E4341	214	A7E0:	53455420	312C3E53	1FA
A648:	4C4C2043	2CC23EC5	2EC	A7E8:	45542032	2C3E5345	1ED
A650:	20203E53	42432041	1B7	A7F0:	5420332C	3E534554	1FD
A658:	2CC13E52	53542031	275	A7F8:	20342C3E	53455420	1CA
A660:	383E5245	5420504F	220	A800:	352C3E53	45542036	1E1
A668:	3E504F50	20484C3E	21F	A808:	2C3E5345	5420372C	1D9
A670:	4A502050	4F2CC23E	285	A810:	3E423E43	3E443E45	206
A678:	45582028	5350292C	1DD	A818:	3E483E4C	3E28484C	20A
A680:	484C3E43	414C4C20	20E	A820:	293E413E	494E2042	1DF
A688:	504F2CC2	3E505553	2C3	A828:	2C284329	3E4F5554	1F6
A690:	4820484C	3E414E44	20D	A830:	20284329	2C423E53	1B3
A698:	20C13E52	53542032	26A	A838:	42432048	4C2C4243	1EA
A6A0:	303E5245	54205045	20E	A840:	3E4C4420	28C22020	218
A6A8:	3E4A5020	28484C29	1DD	A848:	2020292C	42433E4E	1A6
A6B0:	3E4A5020	50452CC2	27B	A850:	45473E52	45544E3E	241
A6B8:	3E455820	44452C48	1F8	A858:	494D2030	3E4C4420	1D4
A6C0:	4C3E4341	4C4C2050	216	A860:	492C413E	494E2043	1EE
A6C8:	452CC23E	C620203E	2B5	A868:	2C284329	3E4F5554	1F6
A6D0:	584F5220	C13E5253	2BD	A870:	20284329	2C433E41	1A2
A6D8:	54203238	3E524554	207	A878:	44432048	4C2C4243	1EC
A6E0:	20503E50	4F502041	1FE	A880:	3E4C4420	42432C28	1C7
A6E8:	463E4A50	20502CC2	27C	A888:	C2202020	20293E52	1FB
A6F0:	3E44493E	43414C4C	225	A890:	4554493E	4C442052	222
A6F8:	20502CC2	3E505553	294	A898:	2C413E49	4E20442C	1D2
A700:	48204146	3E4F5220	1EE	A8A0:	2843293E	4F555420	1EA
A708:	C13E5253	54203330	27B	A8A8:	2843292C	443E5342	1D7
A710:	3E524554	204D3E4C	220	A8B0:	4320484C	2C44453E	1EA
A718:	44205350	2C484C3E	205	A8B8:	4C442028	C2202020	1FA

A8C0:	20292C44	453E494D	1D2	AA60:	3E444543	20C93E49	27A
A8C8:	20313E4C	4420412C	1AC	AA68:	4E432028	C9202BC8	2B5
A8D0:	493E494E	20452C28	1D7	AA70:	2020293E	44454320	193
A8D8:	43293E4F	55542028	1EA	AA78:	28C9202B	C8202029	26D
A8E0:	43292C45	3E414443	1E3	AA80:	3E4C4420	28C9202B	22A
A8E8:	20484C2C	44453E4C	1F3	AA88:	C8202029	2CC13E41	29D
A8F0:	44204445	2C28C220	223	AA90:	444420C9	202C5350	260
A8F8:	20202029	3E494D20	17D	AA98:	3E4C4420	422C28C9	24D
A900:	323E4C44	20412C52	1DF	AAA0:	202BC820	20293E4C	206
A908:	3E494E20	482C2843	1D4	AAA8:	4420432C	28C9202B	20F
A910:	293E4F55	54202843	1EA	AAB0:	C8202029	3E4C4420	21F
A918:	292C483E	53424320	1D3	AAB8:	442C28C9	202BC820	29A
A920:	484C2C48	4C3E5252	236	AAC0:	20293E4C	4420452C	1A8
A928:	443E494E	204C2C28	1D9	AAC8:	28C9202B	C8202029	26D
A930:	43293E4F	55542028	1EA	AAD0:	3E4C4420	482C28C9	253
A938:	43292C4C	3E414443	1EA	AAD8:	202BC820	20293E4C	206
A940:	20484C2C	484C3E52	204	AAE0:	44204C2C	28C9202B	218
A948:	4C443E49	4E20462C	1F7	AAE8:	C8202029	3E4C4420	21F
A950:	2843293E	53424320	1CA	AAFO:	28C9202B	C8202029	26D
A958:	484C2C53	503E4C44	231	AAF8:	2C423E4C	442028C9	24D
A960:	2028C220	20202029	1B3	AB00:	202BC820	20292C43	1EB
A968:	2C53503E	494E2041	205	AB08:	3E4C4420	28C9202B	22A
A970:	2C284329	3E4F5554	1F6	AB10:	C8202029	2C443E4C	22B
A978:	20284329	2C413E41	1A0	AB18:	442028C9	202BC820	288
A980:	44432048	4C2C5350	20A	AB20:	20292C45	3E4C4420	1A8
A988:	3E4C4420	53502C28	1E5	AB28:	28C9202B	C8202029	26D
A990:	C2202020	20293E4C	1F5	AB30:	2C483E4C	442028C9	253
A998:	44493E43	50493E49	22E	AB38:	202BC820	20292C4C	1F4
A9A0:	4E493E4F	5554493E	254	AB40:	3E4C4420	28C9202B	22A
A9A8:	4C44443E	4350443E	227	AB48:	C8202029	2C413E4C	228
A9B0:	494E443E	4F555444	255	AB50:	4420412C	28C9202B	20D
A9B8:	3E4C4449	523E4350	23A	AB58:	C8202029	3E414444	238
A9C0:	49523E49	4E49523E	249	AB60:	20412C28	C9202BC8	291
A9C8:	4F544952	3E4C4444	250	AB68:	2020293E	41444320	18F
A9D0:	523E4350	44523E49	240	AB70:	412C28C9	202BC820	291
A9D8:	4E44523E	4F544452	25B	AB78:	20293E53	55422028	1B9
A9E0:	3E404142	43444546	213	AB80:	C9202BC8	2020293E	283
A9E8:	4748494A	4B4D4F50	259	AB88:	53424320	412C28C9	256
A9F0:	51525356	5758595A	2AE	AB90:	202BC820	20293E41	1FB
A9F8:	5B5E5F60	61626768	30A	AB98:	4E442028	C9202BC8	2B6
AA00:	696A6F70	72737879	388	ABA0:	2020293E	584F5220	1C0
AA08:	7A7BA0A1	A2A3A8A9	4CC	ABA8:	28C9202B	C8202029	26D
AA10:	AAABB0B1	B2B3B8B9	58C	ABBO:	3E4F5220	28C9202B	23B
AA18:	BABB0041	444420C9	327	ABB8:	C8202029	3E435020	222
AA20:	202C4243	3E414444	1D8	ABCO:	28C9202B	C8202029	26D
AA28:	20C9202C	44453E4C	248	ABC8:	3E524C43	2028C920	250
AA30:	4420C920	2CC23E4C	2C5	ABDO:	2BC82020	293E5252	23E
AA38:	442028C2	20202020	1CE	ABD8:	432028C9	202BC820	287
AA40:	292CC93E	494E4320	256	ABE0:	20293E52	4C2028C9	236
AA48:	C93E4144	4420C920	2D9	ABE8:	202BC820	20293E52	20C
AA50:	2CC93E4C	4420C920	2CC	ABF0:	522028C9	202BC820	296
AA58:	2C28C220	20202029	1BF	ABF8:	20293E53	4C412028	1AF

AC00:	C9202BC8	2020293E	283	ADA0:	28535029	2CC93E50	277
AC08:	53524120	28C9202B	242	ADA8:	55534820	C93E4A50	2B1
AC10:	C8202029	3E534C49	257	ADBO:	2028C920	293E4C44	228
AC18:	2028C920	2BC82020	264	ADB8:	2053502C	C93E0919	218
AC20:	293E5352	4C2028C9	269	ADCO:	21222329	2A2B3435	14D
AC28:	202BC820	20293E42	1FC	ADC8:	3639464E	565E666E	28B
AC30:	49542030	2C28C920	22A	ADDO:	70717273	7475777E	3A4
AC38:	2BC82020	293E4249	225	ADD8:	868E969E	A6AEB6BE	510
AC40:	5420312C	28C9202B	20D	ADE0:	CBCBCBCB	CBCBCBCB	658
AC48:	C8202029	3E424954	24E	ADE8:	CBCBCBCB	CBCBCBCB	658
AC50:	20322C28	C9202BC8	282	ADF0:	CBCBCBCB	CBCBCBCB	658
AC58:	2020293E	42495420	1A6	ADF8:	CBCBCBCB	CBCBCBCB	658
AC60:	332C28C9	202BC820	283	AE00:	E1E3E5E9	F9000000	48B
AC68:	20293E42	49542034	1BA	AE08:	00000000	00000000	000
AC70:	2C28C920	2BC82020	270	AE10:	00000000	00000000	000
AC78:	293E4249	5420352C	1C7	AE18:	00000000	00000000	000
AC80:	28C9202B	C8202029	26D	AE20:	00000000	00000000	000
AC88:	3E424954	20362C28	1C7	AE28:	060E161E	062E363E	110
AC90:	C9202BC8	2020293E	283	AE30:	464E565E	666E767E	310
AC98:	42495420	372C28C9	253	AE38:	868E969E	A6AEB6BE	510
ACA0:	202BC820	20293E52	20C	AE40:	C6CED6DE	E6EEF6FE	710
ACA8:	45532030	2C28C920	225	AE48:	00000000	00005630	086
ACB0:	2BC82020	293E5245	231	AE50:	00000000	00000000	000
ACB8:	5320312C	28C9202B	20C	AE58:	00000000	00000000	000
ACC0:	C8202029	3E524553	259	AE60:	00000000	00000000	000
ACC8:	20322C28	C9202BC8	282	AE68:	00000000	00000000	000
ACD0:	2020293E	52455320	1B1	AE70:	00000000	00000000	000
ACD8:	332C28C9	202BC820	283	AE78:	00000000	00000000	000
ACE0:	20293E52	45532034	1C5	AE80:	00000000	00000000	000
ACE8:	2C28C9A0	2BC82020	2F0	AE88:	00000000	00000000	000
ACF0:	293E5245	5320352C	1D2	AE90:	0000A0D	20484552	116
ACF8:	28C9202B	C8202029	26D	AE98:	42594D4F	4E202856	223
AD00:	3E524553	20362C28	1D2	AEA0:	312E3129	0A0D2020	110
AD08:	C9202BC8	2020293E	283	AEA8:	20535020	20204959	1C5
AD10:	52455320	372C28C9	25E	AEB0:	20202049	58202020	161
AD18:	202BC820	20293E53	20D	AEB8:	484C2020	20444520	19D
AD20:	45542030	2C28C920	226	AEC0:	20204243	20202041	166
AD28:	2BC82020	293E5345	232	AEC8:	0A0D2E2A	20002020	0CF
AD30:	5420312C	28C9202B	20D	AED0:	20202020	20202020	100
AD38:	C8202029	3E534554	25B	AED8:	20202020	20200020	0E0
AD40:	20322C28	C9202BC8	282	AEE0:	20202020	20202020	100
AD48:	2020293E	53455420	1B3	AEE8:	20202020	20202000	0E0
AD50:	332C28C9	202BC820	283	AEF0:	3E3F3F3F	3E20222E	1A9
AD58:	20293E53	45542034	1C7	AEF8:	2E2E2E22	000A0D2E	0F1
AD60:	2C28C920	2BC82020	270	AFO0:	00492E0D	2E002020	0F2
AD68:	293E5345	5420352C	1D4	AF08:	20202020	20202020	100
AD70:	28C9202B	C8202029	26D	AF10:	20202020	20202000	0E0
AD78:	3E534554	20362C28	1D4	AF18:	00202020	20202020	0E0
AD80:	C9202BC8	2020293E	283	AF20:	20202020	20202020	100
AD88:	53455420	372C28C9	260	AF28:	20200000	0A0D2053	0CA
AD90:	202BC820	20293E50	20A	AF30:	4156494E	473A2000	1CF
AD98:	4F5020C9	3E455820	283	AF38:	0A0D2053	45415243	1A5

AF40:	48494E47	3A20000A	18A	BOE0:	3E00B7C9	FE3038F4	418
AF48:	0D20464F	554E443A	1E3	BOE8:	FE4730F0	FE3A38F0	4C5
AF50:	20000A0D	204C4F41	133	BOF0:	FE4138E8	18EA3A6A	405
AF58:	44494E47	3A20000A	186	BOF8:	AE473A6C	AEB838DC	415
AF60:	0D202A2A	4552524F	1B9	B100:	C2E0B03A	6BAE473A	426
AF68:	522A2A00	30313233	16C	B108:	69AEB838	D318CDCB	48A
AF70:	34353637	38394142	1CA	B110:	27CB27CB	27CB27C9	3C6
AF78:	43444546	F5CDA200	376	B118:	CDBDB0CD	0FB13266	45F
AF80:	3A50AEB7	CA8EAFF1	4E7	B120:	AECDBDB0	473A66AE	47D
AF88:	F5CDA500	F1C9F1C9	5DB	B128:	B03266AE	CDAAB0FE	51B
AF90:	F3CD4A00	FBC9CD7C	517	B130:	20C28FB0	C9CDBDB0	524
AF98:	AF237EB7	20F8C921	409	B138:	CD0FB132	68AECDBD	45F
AFA0:	03AF18F6	21FDAE18	3A4	B140:	B0473A68	AEB03268	391
AFA8:	F1CD5601	3E0032A7	32C	B148:	AECDBDB0	CDOFB132	4A7
AFB0:	FCCD9F00	FE7FCAC7	576	B150:	67AECDBD	B0473A67	437
AFB8:	AFFE7BDA	COAF3E00	4AF	B158:	AEB03267	AE18CDCD	457
AFC0:	FE61DAC7	AFD620CD	572	B160:	18B100C9	CD35B1ED	432
AFC8:	A200FE0D	20DEC921	395	B168:	4B67AEED	4369AEC9	470
AFD0:	6CAF4F06	00097EC9	2C0	B170:	CD35B1ED	4B67AEED	4ED
AFD8:	57CB3FCB	3FCB3FCB	440	B178:	436BAEC9	CD35B1ED	4C5
AFE0:	3FCDCFAF	3257AE7A	43B	B180:	4B67AEED	436DAEC9	474
AFE8:	E60FCDCF	AF3258AE	478	B188:	D1D1C9CD	A4AF3E00	4C9
AFF0:	C9CDD8AF	3A57AECD	529	B190:	CDD800FE	FF28F73E	4FF
AFF8:	7CAF3A58	AEC37CAF	459	B198:	00CDD500	FE0020E8	3A8
B000:	3E20C37C	AFCDF1AF	4B9	B1A0:	C9CD8EB1	00C93E2E	40A
B008:	18F6CD7C	AF18F132	441	B1A8:	C92A69AE	7EFE2038	3DE
B010:	5EAE0680	3A5EAEAO	378	B1B0:	F5FE7E30	F1C92A69	4EE
B018:	C220B03E	30C322B0	395	B1B8:	AE7E3256	AECD05B0	3E4
B020:	3E31CD7C	AFCB38C2	42C	B1C0:	2A69AE23	2269AE3A	2D7
B028:	14B0C910	27E80364	313	B1C8:	52AE3D32	52AE3A56	2FF
B030:	000A0001	00012BEO	0E7	B1D0:	AEC9CD8B	B13E3ACD	4C5
B038:	3E05F50A	5F030A57	205	B1D8:	0AB0ED5B	69AECD68	44E
B040:	033EFFB7	C5444DED	43A	B1E0:	BOCDA9B1	32F7AECD	57B
B048:	523CD245	B06069C1	3DF	B1E8:	B6B1CDA9	B132F8AE	566
B050:	C630CD7C	AFF13DC2	4DE	B1F0:	CDB6B1CD	A9B132F9	586
B058:	3AB0C300	B07ACDOF	3B3	B1F8:	AECDB6B1	CDA9B132	53B
B060:	B07BCDOF	BOC300B0	42A	B200:	FAAECDB6	B121F5AE	5A0
B068:	7ACDF1AF	3A58AE32	459	B208:	C39AAF2A	69AE226B	3DA
B070:	5AAE3A57	AE3259AE	380	B210:	AECDD2B1	CDF6B028	599
B078:	7BCDF1AF	C300B0CD	528	B218:	F8C3A4AF	CD64B1CD	5BD
B080:	C0003E00	3251AE3E	26D	B220:	AAB0FE20	28E5CDB4	506
B088:	3FC37CAF	C118FOC1	4B7	B228:	BOCD70B1	18E37E12	429
B090:	18FAC118	FA21D8FF	4DD	B230:	23137EFE	3EC22EB2	392
B098:	1128003A	DCF34719	2A2	B238:	C911CEAE	18F021DF	45E
BOA0:	10FD3ADD	F3472310	391	B240:	AE18F6CD	3EB221F1	48B
BOA8:	FDC921DD	F334CD95	54D	B248:	AE18EE3A	52AEB7CA	46F
BOB0:	BOC390AF	21DDF335	4D8	B250:	5EB247CD	00BOCD00	3A1
BOB8:	18F4E60F	C9CDAAB0	4F1	B258:	BOCD00B0	10F5CD00	3FF
BOC0:	FE3038CE	FE4730CA	473	B260:	BO21CEAE	C39AAF3A	493
BOC8:	FE3A38EE	FE4138C2	497	B268:	53AE3C32	53AEC93A	373
BOD0:	D63718E6	FE3A38E2	45D	B270:	53AE473E	003253AE	2B9
BOD8:	D63718DE	3E01B7C9	3C2	B278:	C9CD3EB2	CDB6B1CB	585

B280:	3FCB3FCB	3FCD72B2	444	B420:	72B221BE	AD7E23FE	44F
B288:	2143A7B8	CAA1B223	403	B428:	00CA43B2	B8CA3BB4	430
B290:	7EFE3EC2	99B2CD67	4FB	B430:	FE00CA43	B2CD67B2	4A3
B298:	B23A53AE	B8C28FB2	4A8	B438:	3E01B7C2	25B4211B	2CD
B2A0:	23CD39B2	3A56AEE6	3FF	B440:	AACD6FB2	B8CA5AB4	528
B2A8:	07CD72B2	2111A8B8	38A	B448:	237EFE3E	C252B4CD	472
B2B0:	CAC5B223	7EFE3EC2	4E0	B450:	67B23A53	AEB8C248	416
B2B8:	BDB2CD67	B23A53AE	490	B458:	B423CD39	B2CD97B3	4A6
B2C0:	B8C2B3B2	23C32EB2	4A5	B460:	3E01325D	AE21CEAE	319
B2C8:	E5CDB6B1	E13E2477	4D3	B468:	7EFEC8C2	78B4CDFD	5FC
B2D0:	233A57AE	77233A58	28E	B470:	B23E0032	5DAE3E00	26B
B2D8:	AE77C9E5	CDB6B13A	541	B478:	B723C268	B43A5DAE	3FD
B2E0:	58AE325A	AE3A57AE	37F	B480:	FE00CA88	B421CEAE	4A1
B2E8:	3259AECB	B6B1E1CD	51B	B488:	7EFEC1CA	C8B2FEC2	641
B2F0:	CDB2233A	59AE7723	37D	B490:	CADBB2B7	23C288B4	52F
B2F8:	3A5AAE77	C9E5CDB6	4EA	B498:	C93E5832	02AFC314	319
B300:	B1E13E26	18C93E26	33B	B4A0:	B43E5932	02AFC314	305
B308:	77233A5B	AE77233A	2B1	B4A8:	B421CEAE	7EFEC1CA	558
B310:	5CAE77C9	E5CDB6B1	563	B4B0:	C8B2FEC2	CADBB2FE	68F
B318:	2A69AE4F	E680CA26	3E6	B4B8:	C3CA14B3	FEC4CA79	559
B320:	B33EFFC3	28B33E00	3CC	B4C0:	B2FEC5CA	99B4FEC6	650
B328:	47097D32	5EAE7CCD	354	B4C8:	CA44B3FE	C7CAA1B4	5A5
B330:	D8AFE13E	40CDCFB2	534	B4D0:	B723C2AC	B4C9CDB6	548
B338:	23E53A5E	AECDD8AF	4A2	B4D8:	B1CD73B2	2100A03A	39E
B340:	E1C3D1B2	CD3EB2CD	5B1	B4E0:	56AE473A	53AEB8CA	408
B348:	B6B1CD72	B221E1A9	503	B4E8:	FCB4237E	FE3EC2F4	543
B350:	7E23FE00	CA43B2B8	416	B4F0:	B4CD67B2	3A53AEB8	48D
B358:	CA66B3FE	00CA43B2	4A0	B4F8:	C2EAB423	C339B2CD	4FE
B360:	CD67B23E	01B7C250	3EE	B500:	8BB13E3B	CDOABOED	429
B368:	B32124A8	CD6FB2B8	446	B508:	5B69AEC2	68B0CD3E	462
B370:	CA85B323	7EFE3EC2	4A1	B510:	B23E0432	52AECDD6	3C9
B378:	7DB3CD67	B23A53AE	451	B518:	B4CDA9B4	C34BB22A	4C8
B380:	B8C273B3	23CD39B2	47B	B520:	69AE2322	6BAECDFF	441
B388:	21CEAE7E	FEC2CADB	580	B528:	B4CDF6B0	28F8C3A4	5AE
B390:	B2B723C2	8BB3C921	476	B530:	AFC64B1	CDAAB0FE	5B6
B398:	CEAE237E	FE00CA95	47A	B538:	2028E4CD	B4B0CD70	49A
B3A0:	AFFEC9C2	9AB33A01	4C0	B540:	B118E3F1	C92A69AE	4A7
B3A8:	AF77233A	02AF77C3	36E	B548:	3A75AE77	232269AE	330
B3B0:	97B3CDB6	B13A58AE	4BE	B550:	C92A69AE	3A72AE77	3DB
B3B8:	325CAE3A	57AE325B	308	B558:	232269AE	2A69AE3A	2D7
B3C0:	AECDB6B1	E607FE06	4D3	B560:	71AE7723	2269AEC9	3BB
B3C8:	C243B23A	56AECB72	434	B568:	ED4B69AE	2A79AE2B	3CB
B3D0:	B22106AE	7E23B8CA	3AA	B570:	B7ED427D	E680C282	50D
B3D8:	E0B3CD67	B23E01B7	46F	B578:	B57CFE00	C28CB0C3	4F0
B3E0:	C2D4B321	1BAACD6F	46B	B580:	88B57CFE	FFC28CB0	5B4
B3E8:	B2B8CAFF	B3237EFE	585	B588:	7D2A69AE	77232269	2E3
B3F0:	3EC2F7B3	CD67B23A	4CA	B590:	AEC90600	1100A021	24F
B3F8:	53AEB8C2	EDB323CD	50B	B598:	19AF1ABE	CAB0B5FE	4CD
B400:	39B2CD97	B321CEAE	49F	B5A0:	3ECAABB5	131AFE3E	3D1
B408:	7EFEC8CA	06B3B723	4A1	B5A8:	C2A4B513	0420E8C9	403
B410:	C208B4C9	CD3EB2CD	4D1	B5B0:	2313FE3E	C29AB53E	3C1
B418:	B6B1FECB	CAB2B3CD	62C	B5B8:	00325FAE	2A69AE78	2F8

B5C0:	77232269	AE3A60AE	31B	B760:	3260AE3A	71AECD1A	380
B5C8:	FE00CA51	B53A61AE	417	B768:	B73A72AE	B03271AE	412
B5D0:	FE00CA45	B53A62AE	40C	B770:	3A73AECD	1AB73A74	3A7
B5D8:	FE00CA68	B5C91124	3E3	B778:	AEB03272	AEC331B7	45B
B5E0:	A801E1A9	2119AF1A	336	B780:	23C334B7	2106AF7E	325
B5E8:	BECAFFB5	FE3ECAF8	63A	B788:	FE00CA95	AFFE40C2	50C
B5F0:	B5131AFE	3EC2F1B5	486	B790:	D3B70600	1179AE23	2EB
B5F8:	13030AB7	20E6C923	2C9	B798:	7ECDE4B0	20E97ECD	533
B600:	13FE3EC2	E7B53E00	3EB	B7A0:	D4B01213	043E04B8	2A7
B608:	325FAE2A	69AE3EED	3AB	B7A8:	C297B7CD	24B73EC3	4B9
B610:	77232269	AE2A69AE	314	B7B0:	773E0032	62AE3A79	2AA
B618:	0A772322	69AE3A60	277	B7B8:	AECD1AB7	3A7AAEB0	45E
B620:	AEFE00CA	51B5C911	456	B7C0:	327AAE3A	7BAECD1A	3A4
B628:	1BAA01BE	AD2119AF	31A	B7C8:	B73A7CAE	B03279AE	424
B630:	1ABECA48	B6FE3ECA	4A6	B7D0:	C384B723	C387B721	443
B638:	41B6131A	FE3EC23A	35C	B7D8:	06AF7EFE	00CA95AF	43F
B640:	B613030A	B720E6C9	35C	B7E0:	FE24C219	B8060011	2CC
B648:	2313FE3E	C230B63E	358	B7E8:	75AE237E	CDE4B020	445
B650:	00325FAE	2A69AE3A	2BA	B7F0:	E97ECD44	B0121304	3E1
B658:	63AE7723	2269AE2A	30E	B7F8:	3E02B8C2	EAB7CD2A	452
B660:	69AE0A77	3263AE23	2FE	B800:	B73EC177	3E003261	2FE
B668:	2269AE3A	65AEFE00	384	B808:	AE3A75AE	CD1AB73A	3E3
B670:	C27EB63A	81AE2A69	3F2	B810:	76AEB032	75AEC3D7	4C3
B678:	AE772322	69AE3A60	31B	B818:	B723C3DA	B72106AF	404
B680:	AEFE00CA	51B53A61	417	B820:	7EFE00CA	95AFFE26	4AE
B688:	AEFE00CA	45B53A63	40D	B828:	C25FB806	001181AE	31F
B690:	AEFECBC2	95AF2148	4E6	B830:	237ECDE4	B020E97E	489
B698:	00097E2A	69AE7723	262	B838:	CDD4B012	13043E02	2BA
B6A0:	2269AEC9	1143A706	303	B840:	B8C230B8	CD2AB73E	44E
B6A8:	002119AF	1ABECA12	29D	B848:	C8773E00	3265AE3A	2FC
B6B0:	B7FE3EC2	02B7D522	465	B850:	81AECDD1	B73A82AE	437
B6B8:	7DAE1111	A80E002A	22D	B858:	B03281AE	C31DB823	3CC
B6C0:	7DAE1ABE	CAD7B613	46D	B860:	C320B821	06AF7EFE	3ED
B6C8:	1AFE3EC2	C7B6130C	3B4	B868:	00CA95AF	FE49C29D	4B4
B6D0:	79FE0820	EAD1C923	446	B870:	B8237EFE	58C280B8	4A9
B6D8:	13FE3EC2	C2B6D13E	498	B878:	3EDD3263	AEC38FB8	468
B6E0:	00325FAE	2A69AE3E	2BE	B880:	FE59C28D	B83EFD32	4CB
B6E8:	CB772322	69AE2A69	331	B888:	63AEC38F	B818D73E	448
B6F0:	AECB20CB	20CB2079	3E8	B890:	20772B3E	C9773E00	27E
B6F8:	B0772322	69AEC9C3	40F	B898:	3264AE18	C62318C6	323
B700:	12B7131A	FE3EC202	2F6	B8A0:	2106AF11	19AF7E12	23F
B708:	B7130478	FE20C2A9	3CF	B8A8:	23137EB7	C2A6B83E	3C9
B710:	B6C92313	FE3EC2AC	45F	B8B0:	3E121B1A	FE20CAAF	31C
B718:	B6C9CB27	CB27CB27	455	B8B8:	B8C92A6F	AE2269AE	401
B720:	CB2747C9	3E20772B	302	B8C0:	3E1ECD7C	AFCD1FB5	3F5
B728:	772B3E20	772B772B	244	B8C8:	CD9FAF3E	41CDOAB0	421
B730:	C92106AF	7EFE00CA	3E5	B8D0:	ED5B69AE	CD68B03E	482
B738:	95AFFE24	C280B706	465	B8D8:	003251AE	C92A6FAE	341
B740:	001171AE	237ECDE4	382	B8E0:	2269AE3E	1ECD7CAF	38D
B748:	B020E97E	CDD4B012	49A	B8E8:	CD26B5CD	9FAF3E00	401
B750:	13043E04	B8C244B7	2CE	B8F0:	3251AEC9	2A6FAE22	363
B758:	CD24B73E	C2773E00	35D	B8F8:	69AE3E1E	CD7CAFC	438

B900:	0BB2CD9F	AF3E3ACD	41D	BAA0:	69AE2287	AECD64B1	450
B908:	0AB0ED5B	69AECD68	44E	BAA8:	2A69AE22	89AECD64	3CB
B910:	B03E0032	51AEC9CD	3B5	BAB0:	B12A69AE	228BAECD	41A
B918:	64B11106	AFD5CDAA	427	BAB8:	64B12A69	AE228DAE	3B3
B920:	B0D11213	1AB720F5	38C	BACO:	CD64B12A	69AE228F	3D4
B928:	3E013260	AE3261AE	2C0	BAC8:	AECD5FB1	3A66AE32	40B
B930:	3262AE32	64AE3265	31D	BADO:	91AE3E1E	CD7CAFCD	460
B938:	AE325FAE	CD31B7CD	46F	BAD8:	7CAFCD7C	AFC3F5B9	594
B940:	D7B7CD84	B7CDA0B8	5BB	BAE0:	CD64B1CD	70B1CD5F	4FC
B948:	2A69AE22	6FAECD92	3DF	BAE8:	B12A69AE	3A66AE77	3B7
B950:	B53A5FAE	FE00CABA	47E	BAF0:	232269AE	CDF6B028	3F7
B958:	B8CDDEB5	3A5FAEFE	55D	BAF8:	F0C3A4AF	CD64B1CD	5B5
B960:	00CABAB8	CDA4B63A	49D	BBO0:	70B1CD7C	B12A69AE	45C
B968:	5FAEFE00	CABAB8CD	514	BB08:	7E232269	AE2A6DAE	31F
B970:	1DB8CD63	B8CDA0B8	4E2	BB10:	7723226D	AECD6B0	44A
B978:	CD27B63A	5FAEFE00	3EF	BB18:	28EBC3A4	AFCD64B1	50B
B980:	CABAB83E	0932DDF3	485	BB20:	CD70B121	06AF226D	353
B988:	C37FB0CD	64B12A69	467	BB28:	AE3E0032	56AECDAA	399
B990:	AE226FAE	3E003256	2B3	BB30:	BOFE22C2	62BBCDAA	526
B998:	AECD5FB1	2A69AE3A	406	BB38:	B02A6DAE	77FE22C2	44E
B9A0:	66AE7723	2269AECD	3B4	BB40:	47BB3E00	C351BB3A	349
B9A8:	AAB0FE20	CADD83A	511	BB48:	DDF3FE1E	C251BB3E	4F8
B9B0:	56AE3C32	56AEFE04	378	BB50:	0023226D	AE2156AE	285
B9B8:	CADD83CD	B4B018D9	581	BB58:	34FE00C2	36CB35C3	3DD
B9C0:	CD64B12A	69AE226F	3B4	BB60:	90BECDB4	BOCD5FB1	559
B9C8:	AE3E0032	56AECD5F	34E	BB68:	2A6DAE3A	66AE7723	32D
B9D0:	B12A69AE	3A66AE77	3B7	BB70:	226DAE21	56AE34CD	363
B9D8:	232269AE	CDAAB0FE	481	BB78:	AAB0FE20	C285BB3E	4B8
B9E0:	20CAF4B8	3A56AE3C	410	BB80:	00B7C38D	BBCDB4B0	4F3
B9E8:	3256AEFE	04CAF4B8	4AE	BB88:	3A56AEFE	08C265BB	426
B9F0:	CDB4B018	D92192AE	483	BB90:	3E063254	AE2106AF	24E
B9F8:	CD9AAFED	5B85AECD	55E	BB98:	226DAE2A	69AE2267	307
BA00:	68BOED5B	87AECD68	4CA	BBA0:	AE3A56AE	472A67AE	372
BA08:	BOED5B89	AECD68B0	514	BBA8:	7E2A6DAE	BECABFBF	4C5
BA10:	ED5B8BAE	CD68B0ED	553	BBB0:	2A69AE23	2269AECD	36A
BA18:	5B8DAECD	68B0ED5B	4C3	BBB8:	F6B028D9	C3A4AF2A	4E7
BA20:	8FAECD68	B03A91AE	49B	BBC0:	67AE2322	67AE2A6D	306
BA28:	CDF1AFC3	A4AFCD00	550	BBC8:	AE23226D	AE0520D5	308
BA30:	00FD2287	AEDD2289	3DC	BBD0:	3A54AE3C	3254AEFE	3AA
BA38:	AE228BAE	ED538DAE	484	BBD8:	07C2EEBB	3E0ACD7C	403
BA40:	ED438FAE	3291AEC3	4A1	BBE0:	AF3E0DCD	7CAFCD41	460
BA48:	F5B9CD64	B12A69AE	4D1	BBE8:	B13E0032	54AEED5B	36B
BA50:	222FBA3A	91AEED4B	3BC	BBF0:	69AECD68	B02A69AE	43D
BA58:	8FAEED5B	8DAE2A8B	475	BBF8:	232269AE	CDF6B0CA	499
BA60:	AEDD2A89	Aefd2A87	49A	BC00:	95BBC3A4	AFCD64B1	548
BA68:	AE18C3C3	0000CD64	37D	BC08:	3E0ACD7C	AF3E0DCD	358
BA70:	B12A69AE	226CBA3A	374	BC10:	7CAF3E25	CD7CAFED	473
BA78:	91AEED4B	8FAEED5B	4FC	BC18:	5B69AECD	5DB03E24	3AE
BA80:	8DAE2A8B	AEDD2A89	42E	BC20:	CD7CAFED	5B69AECD	524
BA88:	Aefd2A87	Aeed7B85	4F7	BC28:	68B03E23	CD7CAF2A	39B
BA90:	AE18D8CD	64B12A69	413	BC30:	69AECD35	BOC3A4AF	4DF
BA98:	AE2285AE	CD64B12A	40F	BC38:	3E083252	AECDAAB0	39F

BC40:	FE30C24A	BC0600C3	3BF	BDE0:	F92119AF	06067ECD	339
BC48:	54BCFE31	CA52BCC3	4DA	BDE8:	9ABD2310	F9CDF000	440
BC50:	8CB00601	3A66AECB	35C	BDF0:	2A69AEE5	ED5B6BAE	487
BC58:	27B03266	AE2152AE	33E	BDF8:	EBB7ED52	E5226BAE	501
BC60:	3520DAC9	CD38BC32	3EB	BE00:	CD8CBD06	02E17DCD	449
BC68:	6AAECD38	BC3269AE	422	BE08:	9ABD7CCD	9ABD10F5	4FC
BC70:	CDAAB0FE	20C27FB0	536	BE10:	ED5B69AE	2A6BAE1A	3BC
BC78:	C308BC3E	003252AE	2F7	BE18:	CD9ABD13	2B7CB5C2	455
BC80:	21000001	2BB0E5C5	2A7	BE20:	17BECDF0	00D5ED5B	4AF
BC88:	CDAAB0FE	30DA92B0	571	BE28:	69AECDD68	B0D1CD68	502
BC90:	FE3AD292	B0E60F32	473	BE30:	B0C3A4AF	3E003250	386
BC98:	53AEC10A	5F030A57	28F	BE38:	AECED737D	AECD42BD	505
BCA0:	03E13A53	AEB7CAAE	44E	BE40:	3E003256	AE321FAF	274
BCA8:	BC193DC2	A9BC3A52	3C5	BE48:	CDAAB0FE	20CA5BBE	528
BCB0:	AE3C3252	AEFE0520	33F	BE50:	CDB4BOCD	64B13E01	452
BCB8:	CD7C326A	AE7D3269	3AB	BE58:	3256AE21	38AFCD9A	3A5
BCC0:	AEC9CD7B	BCCDAAB0	5A2	BE60:	AF2119AF	CD9AAFCD	47B
BCC8:	FE20C27F	B0C308BC	496	BE68:	AEBD060A	CDA4BDFE	4A7
BCD0:	CD64B1CD	70B12A69	463	BE70:	80C26ABE	10F62106	397
BCD8:	AEDD4B6B	AE09CDB9	48E	BE78:	AF0606CD	A4BD7723	383
BCE0:	BCC308BC	CD64B1CD	4F2	BE80:	10F93600	CDE70021	314
BCE8:	70B12A69	AEDD4B6B	405	BE88:	47AFCD9A	AF2106AF	3E2
BCF0:	AEB7ED42	18E8CD64	4C5	BE90:	CD9AAF11	19AF2106	316
BCF8:	B1CD70B1	3A69AE21	411	BE98:	AF06061A	BEC25BBE	36E
BD00:	6BAEA65F	3A6AAE21	391	BEA0:	132310F7	2152AFCD	32C
BD08:	6CAEA657	EB18CFCD	4B6	BEA8:	9AAFCDAE	BD0602CD	456
BD10:	64B1CD70	B13A69AE	454	BEB0:	A4BD6FCD	A4BD67E5	54A
BD18:	216BAEB6	5F3A6AAE	3A1	BEB8:	10F5D13A	56AEB7CA	495
BD20:	216CAEB6	57EB18B6	401	BEC0:	C6BED5B	69AEEED53	523
BD28:	CD64B1CD	70B13A69	473	BEC8:	69AEE1CD	A4BD1213	44B
BD30:	AE216BAE	AE5F3A6A	399	BED0:	2B7CB5C2	CBBECD7	55B
BD38:	AE216CAE	AE57EBC3	49C	BED8:	00D5ED5B	69AECDD68	469
BD40:	DEBCCDAA	B0FE22C2	5A3	BEE0:	B0D1CD68	B0C3A4AF	57C
BD48:	8CB02119	AF0600E5	310	BEE8:	3E013250	AEC3A4AF	385
BD50:	C5CDAAB0	C1E1FE22	5AE	BEF0:	3E0018F6	CD64B1CD	3FB
BD58:	CA66BD77	23043E11	2DA	BEF8:	42BD2A69	AE1119AF	319
BD60:	B820ECC3	8CB03E20	421	BF00:	1AB7CA0A	BF771323	311
BD68:	7723043E	12B820F6	2BC	BF08:	18F6226B	AEC311B2	3CF
BD70:	3E0077CD	AA80FE20	3FA	BF10:	F5B9C2BC	05BC64BC	50D
BD78:	C28CB0C9	ED7B7DAE	55A	BF18:	93BAD0BC	E4BCC0B9	5F2
BD80:	CDF00021	5FAFCD9A	453	BF20:	8BB917B9	4ABA31B5	3FE
BD88:	AFC3A4AF	C5D5E53E	582	BF28:	E0BA1DBB	6EBA1CB2	468
BD90:	00CDEA00	38E6E1D1	487	BF30:	FCBA43B5	B8BD34BE	515
BD98:	C1C9C5D5	E5CDED00	5C3	BF38:	E8BEF0BE	F6BC0FBD	5D2
BDA0:	38DA18F2	C5D5E5CD	568	BF40:	28BDF4BE	21232425	324
BDA8:	E40038D0	18E8C5D5	486	BF48:	2A2B2D3A	3B414344	1BF
BDB0:	E5CDE100	38C618DE	487	BF50:	46484A4D	5458534C	270
BDB8:	3E003250	AEDD737D	34B	BF58:	50512640	2F5700CD	25A
BDC0:	AECD42BD	3E00321F	309	BF60:	9FAFC37F	B03E0132	3B1
BDC8:	AFCDD64B1	CD70B121	4A0	BF68:	51AECDD95	B0CD90AF	51D
BDD0:	2CAFCDD9A	AFCDD8CB	507	BF70:	FE2EC25F	BFCDAAAB0	533
BDD8:	060A3E80	CD9ABD10	302	BF78:	572110BF	0144BFOA	255

BF80: BAC298BF 7E326CBA 4A9	BFC0: AEF3CD6C 00CDCC00 473
BF88: 237E326D BACDAAB0 421	BFC8: CDC3003E 003250AE 2FE
BF90: FE20C27F BOC36BBA 4F7	BFDO: CDF5B93E 013251AE 3EB
BF98: 032323FE 00C27FBF 347	BFD8: 3A51AEFE 01C2E3BF 49C
BFA0: C37FBOED 7385AEFD 582	BFE0: CD9FAFCD A9AFCD65 572
BFA8: 2287AEDD 2289AE22 3AF	BFE8: BF18EDFF FFFFFFFF 6BF
BFBO: 8BAEED53 8DAEED43 4E4	BFF0: FFFFFFFF FFFFFFFF 7F8
BFB8: 8FAE3291 AE3E2732 345	BFF8: FFFFFFF0 FFFFFFFF 6F9

23.2 Werken met de HERBYMON

```

10 CLEAR200,&H9FFF:SCREEN0:CLS
20 BLOAD"HERBY.MON"
30 DEFUSR=49059!:KEY1,"M=USR(0)" +CHR$(13)
40 PRINT"F1 - HERBYMON":NEW

```

Laten we aannemen dat het u is gelukt om de HERBYMON op te starten. Waarschijnlijk doet u dit met behulp van een simpele BASIC-loader (listing 23.1) of misschien zelfs meteen met behulp van het 'BLOAD"HERBY.MON"', R'-commando. In beide gevallen krijgt u in 40-koloms mode het volgende openingsscherm:

```

HERBYMON (V1.1)
      SP      IY      IX      HL      DE      BC      A
.*  9D17    DE92    F38B    BF96    0007    0300    00
.

```

De hexadecimale waarden kunnen afwijken; daarover straks meer. De uitdrukking 'HERBYMON (V1.1)' snapt u wel, maar waar slaan die letters op? Welnu: die verwijzen naar de inmiddels welbekende interne Z80-registers.

SP: stack pointer (of stapelwijzer)
IY: index-Y register

IX: index-X register
HL: HI-registerpaar
DE: DE-registerpaar
BC: BC-registerpaar
A: accumulator

De getallen die zich onder dit illustere zevental bevinden, zullen eventueel veranderen onder invloed van uw eigen routines en/of een speciaal HERBYMON-commando. Bedenk dat u deze waarden kunt gebruiken tijdens de beoordeling van routines in de testfase.

U heeft 26 commando's tot uw beschikking. Even in het kort:

A - assembleren
C - subroutine-aanroep, met terugkeer in de HERBYMON
D - disassembleren
F - een geheugegebied met een bepaalde waarde vullen
H - een geheugegebied doorzoeken op de aanwezigheid van een gewenste reeks tekens
J - een sprong vanuit de HERBYMON naar uw eigen programma
L - een HERBYMON-file van cassette laden
M - een memory-dump in bytes en ASCII
P - de printer activeren
Q - de printer deactiveren
S - een stuk geheugen als HERBYMON-file naar cassette save
T - een stuk geheugen verplaatsen
W - een stuk ASCII-tekst op een gewenste geheugenplaats schrijven
X - verlaten van de HERBYMON
! - te voorschijn halen van de 'interne' registers
- conversie van een decimale waarde
\$ - conversie van een hexadecimale waarde
% - conversie van een binaire waarde
& - logische AND op twee waarden
* - invullen van de interne registers
+ - de som van twee waarden berekenen
- - het verschil van twee waarden berekenen
/ - logische XOR op twee waarden
: - bytes plaatsen met memory-dump

- ; - bytes plaatsen met disassemblering
- @ - logische OR op twee waarden

Van de meeste commando's zult u de syntax en het effect waarschijnlijk al vermoeden. Toch krijgt u nog even een nadere uitleg.

A - ASSEMBLEREN

Het per regel assembleren van machinecode. U doet het als volgt:

.A [startadres] [mnemonic] [operand(s)]

Tussen elke parameter staat één spatie en na het indrukken van de RETURN-toets zal de HERBYMON op twee manieren kunnen reageren:

- 1 De syntax wordt geaccepteerd, omgezet en gedisassembleerd. Het gevolg is dat u vanaf de volgende (logische) geheugenplaats verder kunt gaan.
- 2 U maakte een foutje! En zie, een vraagteken. (In dit geval heeft u een niet-bestaande instructie bedacht of zit de vergissing in de operand.)

Om goed te kunnen assembleren even de volgende wenken.

Een relatieve sprong geeft u aan met '@....', een index-offset met '&..' en de gewone bytes en words met respectievelijk '\$..' en '\$....'!

Bijvoorbeeld:

```
.A E000 DJNZ @E000
.A E000 LD (IX+&7F), $FF
.A E000 LD HL, $1234
.A E000 RET
```

TIP: tussen \$C000 en \$F380 ligt een prima gebied dat u vanuit BASIC beschermt met de opdracht CLEAR200,&hBFFF!

C - SUBROUTINE

U springt naar een zelfgeschreven machinecode-subroutine en keert als alles goed gaat weer netjes in de HERBYMON terug. Dat gaat als volgt:

`.C [startadres]`

Bijvoorbeeld:

```
.c 00c0
```

TIP: maak gebruik van dit commando om gewenste of ongewenste effecten te doorgronden. Het is mogelijk om eerst de interne registers te veranderen, dit voor optimaal gemak.

D – DISASSEMBLEREN

U laat een aantal bytes decoderen naar leesbare Z80-instructies. Dit commando is dus het tegenovergestelde van het assembleercommando. Doe het zo:

`.D [startadres] of`

`.D [startadres] [eindadres]`

Bijvoorbeeld:

```
.D 1000
```

```
.D 1000 2000
```

(TIP: U pauzeert het disassembleren door op de spatiebalk te drukken. U onderbreekt voortijdig met behulp van één van de cursortoetsen.)

F – FILL of 'VOL-POKEN'

U vult een stuk geheugen met een gewenste byte-waarde:

`.F [startadres] [eindadres] [byte]`

Bijvoorbeeld:

```
.F D000 E000 00
```

Kijk nu maar met het M-commando naar de inhoud van hetzelfde gebied.

TIP: om te weten of uw routines niets verknoeien, kunt u een stuk geheugen vullen en dan na afloop kijken of er iets fout is gegaan.

H – HUNT of ZOEKEN

U onderzoekt een stuk geheugen op de aanwezigheid van een bepaald teken of een bepaalde reeks tekens. Dat kan op twee manieren:

```
.H [startadres] [eindadres] [byte] ... [byte]
```

```
.H [startadres] [eindadres] [string]
```

Bijvoorbeeld:

```
.H 1000 2000 FF FF  
.H 1000 8000  
      BASIC
```

TIP: zie de D-tip. Gebruik dit commando om dom zoeken te voorkomen. Handig als u niet meer weet waar uw teksten zijn gebleven!

J – JUMP of 'SPRINGEN'

U springt vanuit de HERBYMON naar uw zelfgeschreven machinetaalprogramma. Vooraf kunt u nog even de interne registers wijzigen; deze worden gekopieerd voordat de sprong in het diepe wordt gemaakt. De syntax:

```
.J [startadres]
```

Bijvoorbeeld:

```
.J 0000
```

(TIP: spring vanuit de HERBYMON om zeker te weten dat u 'goed aankomt'... Bekijk vooraf altijd even de interne registers!)

L – LOADEN

Een file in HERBYMON-formaat(!) van cassette laden. Twee mogelijkheden:

.L [file-naam] of
.L [file-naam] [loadadres]

Bijvoorbeeld:

.L TEST
.L TEST D880

TIP: HERBYMON-formaat is veiligheidshalve afwijkend van het standaard-MSX-formaat. Een file die is opgeslagen vanuit de HERBYMON kunt u ook weer binnenhalen. Een 'vreemde' file leest u in met een BASIC-loader, dus met het BLOAD-commando.

M – MEMORY-DUMP of GEHEUGENDUMP

U kunt een stuk geheugen bekijken in zowel bytes als ASCII. Op twee verschillende manieren:

.M [startadres]
.M [startadres] [eindadres]

Bijvoorbeeld:

.M 2000
.M 2000 3000

TIP: zie de D-tip. Gebruik dit commando om bijvoorbeeld teksten te kunnen lezen of om gewoon een stuk geheugen te onderzoeken.

P – PRINTER ACTIVEREN

Na het geven van dit commando krijgt u alles zowel op het scherm als op de printer, mits er een MSX-compatible printer wordt gebruikt

.P

TIP: als de printer niet staat aangesloten, komt u 'los' met behulp van CONTROL-STOP.

Q – PRINTER DEACTIVEREN

Printen kost papier. Als u klaar bent met het printen van het gewenste materiaal, schakelt u de simultane printerwerking met dit commando weer uit:

```
.Q
```

S – SAVEN

U bewaart een file in het afwijkende HERBYMON-formaat op cassette:

```
.S [file-naam] [startadres] [eindadres]
```

Bijvoorbeeld:

```
.S TEST 1000 2000
```

TIP: als u zich heeft vergist, drukt u op CONTROL-STOP. Als u een file in het standaard MSX-formaat wilt opslaan, gaat u met behulp van het X-commando terug naar BASIC en gebruikt u de 'BSAVE'-instructie.

T – TRANSFER of VERPLAATSSEN

U kunt een stuk geheugen verplaatsen naar een nieuw adres:

```
.T [beginadres] [eindadres] [verplaatsadres]
```

Bijvoorbeeld:

```
.T A000 C000 D000
```

TIP: gebruik dit commando in combinatie met de 'LAAD OP ADRES'-mogelijkheid, om uw subroutinebibliotheek te linken.

W – WRITE of SCHRIJF

Een commando om teksten met de HERBYMON te kunnen plaatsen. Dit bespaart u erg veel tijd, omdat u anders met een ASCII-tabel en het :-commando moet knoeien. Het gaat zo:

```
.W [startadres] [string]
```

Bijvoorbeeld:

```
.W D800 maximaal 16
```

TIP: kies altijd vaste gebieden voor uw teksten, aangezien de combinatie met machinecode anders een grote puinhoop kan worden!

X – EXIT of VERLATEN VAN DE HERBYMON

U gaat weer netjes terug naar BASIC. Om te laden, op te slaan, of om een combinatie BASIC-machinecode te testen. Gewoon:

```
.X
```

! – INTERNE REGISTERS

Als de HERBYMON opstart, worden alle registers intern weggeschreven. Dit gebeurt ook na de terugkeer uit een subroutine. Het !-commando gebruikt u om te kijken hoe het 'met ze gaat':

```
.!
```

TIP: handig VOORDAT u het *-commando gebruikt.

– DECIMAAL

U krijgt het binaire en het hexadecimale broertje van een decimale waarde (van maximaal 5 cijfers) te zien:

.# [decimaal woord]

Bijvoorbeeld:

.# 01234

\$ – HEXADECIMAAL

Display van het binaire en decimale equivalent van een hexadecimale waarde (lengte maximaal 4 tekens):

.\$ [hexadecimaal woord]

Bijvoorbeeld:

.\$ 1234

% – BINAIR

Conversie naar decimaal en hexadecimaal van een binaire waarde (lengte maximaal 16 tekens):

.% [binaire waarde]

Bijvoorbeeld:

.% 1010101010101010

& – AND

De logische AND van twee words:

.& [word] [word]

Bijvoorbeeld:

.& 1111 FFFF

TIP: met één byte wordt dit bijvoorbeeld: .& 0011 00FF

* – AANPASSEN VAN DE INTERNE REGISTERS

U verandert de interne registers (eerst het !-commando geven):

.* [SP] [IY] [IX] [HL] [DE] [BC] [A]

Bijvoorbeeld:

.* 0000 1111 2222 3333 4444 5555 66

TIP: een prima mogelijkheid om een subroutine te controleren of om een sprong goed te laten starten.

+ – SOM

U krijgt de som van twee hexadecimale waarden:

.+ [word] [word]

Bijvoorbeeld:

.+ 1010 2020

-- VERSCHIL

U krijgt het verschil van twee hexadecimale waarden:

.- [word] [word]

Bijvoorbeeld:

. - 2020 1010

@ - **OR**

De logische OR van twee words:

.@ [word] [word]

Bijvoorbeeld:

.* FFFF 0F0F

/ - **XOR**

De logische XOR van twee words:

./ [word] [word]

Bijvoorbeeld:

./ FFFF 0F0F

TIP: de XOR-instructie is een krachtig maar zeer ondoorzichtig wapen. Wat experimenteren is dan ook vereist.

Appendix A

De Z80-instructieset

De instructies staan in alfabetische volgorde en hebben de in HERBYMON gebruikte syntax

[cs]Mnemonic	HEX	FLAGS S Z H N P C	Leg.	Cycli	TIJD[rm] [*]10,28 [gm]sec
ADC A,(HL)	8E	R R R 0 R R	*	2	7
ADC A,(IX+&00)	DD 8E 00	R R R 0 R R	*	5	19
ADC A,(IY+&00)	FD 8E 00	R R R 0 R R	*	5	19
ADC A,A	8F	R R R 0 R R	*	1	4
ADC A,B	88	R R R 0 R R	*	1	4
ADC A,C	89	R R R 0 R R	*	1	4
ADC A,D	8A	R R R 0 R R	*	1	4
ADC A,E	8B	R R R 0 R R	*	1	4
ADC A,H	8C	R R R 0 R R	*	1	4
ADC A,L	8D	R R R 0 R R	*	1	4
ADC A,&bbb	CE bb	R R R 0 R R	*	2	7
ADC HL,BC	ED 4A	R R R 0 R R	*	4	15
ADC HL,DE	ED 5A	R R R 0 R R	*	4	15
ADC HL,HL	ED 6A	R R R 0 R R	*	4	15
ADC HL,SP	ED 7A	R R R 0 R R	*	4	15
ADD A,(HL)	86	R R R 0 R R	*	2	7
ADD A,(IX+&00)	DD 86 00	R R R 0 R R	*	5	19
ADD A,(IY+&00)	FD 86 00	R R R 0 R R	*	5	19
ADD A,A	87	R R R 0 R R	*	1	4
ADD A,B	80	R R R 0 R R	*	1	4
ADD A,C	81	R R R 0 R R	*	1	4
ADD A,D	82	R R R 0 R R	*	1	4
ADD A,E	83	R R R 0 R R	*	1	4
ADD A,H	84	R R R 0 R R	*	1	4
ADD A,L	85	R R R 0 R R	*	1	4

ADD A,\$bb	C6 bb	R R R 0 R R	*	2	7
ADD HL,BC	09	-- R 0 - R	*	3	11
ADD HL,DE	19	-- R 0 - R	*	3	11
ADD HL,HL	29	-- R 0 - R	*	3	11
ADD HL,SP	39	-- R 0 - R	*	3	11
ADD IX,BC	DD 09	-- R 0 - R	*	4	15
ADD IX,DE	DD 19	-- R 0 - R	*	4	15
ADD IX,IX	DD 29	-- R 0 - R	*	4	15
ADD IX,SP	DD 39	-- R 0 - R	*	4	15
ADD IY,BC	FD 09	-- R 0 - R	*	4	15
ADD IY,DE	FD 19	-- R 0 - R	*	4	15
ADD IY,IY	FD 29	-- R 0 - R	*	4	15
ADD IY,SP	FD 39	-- R 0 - R	*	4	15
AND (HL)	A6	R R 1 0 R 0	*	2	7
AND (IX+&oo)	DD A6 oo	R R 1 0 R 0	*	5	19
AND (IY+&oo)	FD A6 oo	R R 1 0 R 0	*	5	19
AND A	A7	R R 1 0 R 0	*	1	4
AND B	A0	R R 1 0 R 0	*	1	4
AND C	A1	R R 1 0 R 0	*	1	4
AND D	A2	R R 1 0 R 0	*	1	4
AND E	A3	R R 1 0 R 0	*	1	4
AND H	A4	R R 1 0 R 0	*	1	4
AND L	A5	R R 1 0 R 0	*	1	4
AND \$bb	E6 bb	R R 1 0 R 0	*	2	7
BIT 0,(HL)	CB 46	- R 1 0 - -	*	3	12
BIT 0,(IX+&oo)	DD CB oo 46	- R 1 0 - -	*	5	20
BIT 0,(IY+&oo)	FD CB oo 46	- R 1 0 - -	*	5	20
BIT 0,A	CB 47	- R 1 0 - -	*	2	8
BIT 0,B	CB 40	- R 1 0 - -	*	2	8
BIT 0,C	CB 41	- R 1 0 - -	*	2	8
BIT 0,D	CB 42	- R 1 0 - -	*	2	8
BIT 0,E	CB 43	- R 1 0 - -	*	2	8
BIT 0,H	CB 44	- R 1 0 - -	*	2	8
BIT 0,L	CB 45	- R 1 0 - -	*	2	8
BIT 1,(HL)	CB 4E	- R 1 0 - -	*	3	12
BIT 1,(IX+&oo)	DD CB oo 4E	- R 1 0 - -	*	5	20
BIT 1,(IY+&oo)	FD CB oo 4E	- R 1 0 - -	*	5	20
BIT 1,A	CB 4F	- R 1 0 - -	*	2	8

BIT 1,B	CB 48	- R 1 0 - -	*	2	8
BIT 1,C	CB 49	- R 1 0 - -	*	2	8
BIT 1,D	CB 4A	- R 1 0 - -	*	2	8
BIT 1,E	CB 4B	- R 1 0 - -	*	2	8
BIT 1,H	CB 4C	- R 1 0 - -	*	2	8
BIT 1,L	CB 4D	- R 1 0 - -	*	2	8
BIT 2,(HL)	CB 56	- R 1 0 - -	*	3	12
BIT 2,(IX+&aa)	DD CB aa 56	- R 1 0 - -	*	5	20
BIT 2,(IY+&aa)	FD CB aa 56	- R 1 0 - -	*	5	20
BIT 2,A	CB 57	- R 1 0 - -	*	2	8
BIT 2,B	CB 50	- R 1 0 - -	*	2	8
BIT 2,C	CB 51	- R 1 0 - -	*	2	8
BIT 2,D	CB 52	- R 1 0 - -	*	2	8
BIT 2,E	CB 53	- R 1 0 - -	*	2	8
BIT 2,H	CB 54	- R 1 0 - -	*	2	8
BIT 2,L	CB 55	- R 1 0 - -	*	2	8
BIT 3,(HL)	CB 5E	- R 1 0 - -	*	3	12
BIT 3,(IX+&aa)	DD CB aa 5E	- R 1 0 - -	*	5	20
BIT 3,(IY+&aa)	FD CB aa 5E	- R 1 0 - -	*	5	20
BIT 3,A	CB 5F	- R 1 0 - -	*	2	8
BIT 3,B	CB 58	- R 1 0 - -	*	2	8
BIT 3,C	CB 59	- R 1 0 - -	*	2	8
BIT 3,D	CB 5A	- R 1 0 - -	*	2	8
BIT 3,E	CB 5B	- R 1 0 - -	*	2	8
BIT 3,H	CB 5C	- R 1 0 - -	*	2	8
BIT 3,L	CB 5D	- R 1 0 - -	*	2	8
BIT 4,(HL)	CB 66	- R 1 0 - -	*	3	12
BIT 4,(IX+&aa)	DD CB aa 66	- R 1 0 - -	*	5	20
BIT 4,(IY+&aa)	FD CB aa 66	- R 1 0 - -	*	5	20
BIT 4,A	CB 67	- R 1 0 - -	*	2	8
BIT 4,B	CB 60	- R 1 0 - -	*	2	8
BIT 4,C	CB 61	- R 1 0 - -	*	2	8
BIT 4,D	CB 62	- R 1 0 - -	*	2	8
BIT 4,E	CB 63	- R 1 0 - -	*	2	8
BIT 4,H	CB 64	- R 1 0 - -	*	2	8
BIT 4,L	CB 65	- R 1 0 - -	*	2	8
BIT 5,(HL)	CB 6E	- R 1 0 - -	*	3	12

BIT 5, (IX+&oo)	DD CB 00 6E	- R 1 0 - -	*	5	20
BIT 5, (IY+&oo)	FD CB 00 6E	- R 1 0 - -	*	5	20
BIT 5,A	CB 6F	- R 1 0 - -	*	2	8
BIT 5,B	CB 68	- R 1 0 - -	*	2	8
BIT 5,C	CB 69	- R 1 0 - -	*	2	8
BIT 5,D	CB 6A	- R 1 0 - -	*	2	8
BIT 5,E	CB 6B	- R 1 0 - -	*	2	8
BIT 5,H	CB 6C	- R 1 0 - -	*	2	8
BIT 5,L	CB 6D	- R 1 0 - -	*	2	8
BIT 6, (HL)	CB 76	- R 1 0 - -	*	3	12
BIT 6, (IX+&oo)	DD CB 00 76	- R 1 0 - -	*	5	20
BIT 6, (IY+&oo)	FD CB 00 76	- R 1 0 - -	*	5	20
BIT 6,A	CB 77	- R 1 0 - -	*	2	8
BIT 6,B	CB 70	- R 1 0 - -	*	2	8
BIT 6,C	CB 71	- R 1 0 - -	*	2	8
BIT 6,D	CB 72	- R 1 0 - -	*	2	8
BIT 6,E	CB 73	- R 1 0 - -	*	2	8
BIT 6,H	CB 74	- R 1 0 - -	*	2	8
BIT 6,L	CB 75	- R 1 0 - -	*	2	8
BIT 7, (HL)	CB 7E	- R 1 0 - -	*	3	12
BIT 7, (IX+&oo)	DD CB 00 7E	- R 1 0 - -	*	5	20
BIT 7, (IY+&oo)	FD CB 00 7E	- R 1 0 - -	*	5	20
BIT 7,A	CB 7F	- R 1 0 - -	*	2	8
BIT 7,B	CB 78	- R 1 0 - -	*	2	8
BIT 7,C	CB 79	- R 1 0 - -	*	2	8
BIT 7,D	CB 7A	- R 1 0 - -	*	2	8
BIT 7,E	CB 7B	- R 1 0 - -	*	2	8
BIT 7,H	CB 7C	- R 1 0 - -	*	2	8
BIT 7,L	CB 7D	- R 1 0 - -	*	2	8
CALL \$hh11	CD 11 hh	- - - - -	*	5	17
CALL C,\$hh11	DC 11 hh	- - - - -	*	5 (3)	17 (10)
CALL M,\$hh11	FC 11 hh	- - - - -	*	5 (3)	17 (10)
CALL NC,\$hh11	D4 11 hh	- - - - -	*	5 (3)	17 (10)
CALL NZ,\$hh11	C4 11 hh	- - - - -	*	5 (3)	17 (10)
CALL P,\$hh11	F4 11 hh	- - - - -	*	5 (3)	17 (10)
CALL PE,\$hh11	EC 11 hh	- - - - -	*	5 (3)	17 (10)
CALL PO,\$hh11	E4 11 hh	- - - - -	*	5 (3)	17 (10)
CALL Z,\$hh11	CC 11 hh	- - - - -	*	5 (3)	17 (10)

CCF	3F	- - C 0 - R	*	1	4
CP (HL)	BE	R R R 1 R R	*	2	7
CP (IX+&oo)	DD BE oo	R R R 1 R R	*	5	19
CP (IY+&oo)	FD BE oo	R R R 1 R R	*	5	19
CP A	BF	R R R 1 R R	*	1	4
CP B	B8	R R R 1 R R	*	1	4
CP C	B9	R R R 1 R R	*	1	4
CP D	BA	R R R 1 R R	*	1	4
CP E	BB	R R R 1 R R	*	1	4
CP H	BC	R R R 1 R R	*	1	4
CP L	BD	R R R 1 R R	*	1	4
CP \$bb	FE bb	R R R 1 R R	*	2	7
CPD	ED A9	R R R 1 R -	*	4	16
CPDR	ED B9	R R R 1 R -	*	4 (5)	16 (21)
CPI	ED A1	R R R 1 R -	*	4	16
CPIR	ED B1	R R R 1 R -	*	4 (5)	16 (21)
CPL	2F	- - 1 1 - -	*	1	4
DAA	27	R R R - R R	*	1	4
DEC (HL)	35	R R R 1 R -	*	3	11
DEC (IX+&oo)	DD 35 oo	R R R 1 R -	*	6	23
DEC (IY+&oo)	FD 35 oo	R R R 1 R -	*	6	23
DEC A	3D	R R R 1 R -	*	1	4
DEC B	05	R R R 1 R -	*	1	4
DEC BC	08	- - - - -	*	1	6
DEC C	0D	R R R 1 R -	*	1	4
DEC D	15	R R R 1 R -	*	1	4
DEC DE	1B	- - - - -	*	1	6
DEC E	1D	R R R 1 R -	*	1	4
DEC H	25	R R R 1 R -	*	1	4
DEC HL	2B	- - - - -	*	1	6
DEC IX	DD 2B	- - - - -	*	2	10
DEC IY	FD 2B	- - - - -	*	2	10
DEC L	2D	R R R 1 R -	*	1	4

DEC SP	3B	- - - - -	*	1	6
DI	F3	- - - - -	*	1	4
DJNZ @rrrr	10 rr	- - - - -	*	3 (2)	13 (8)
EI	FB	- - - - -	*	1	4
EX (SP),HL	E3	- - - - -	*	5	19
EX (SP),IX	DD E3	- - - - -	*	6	23
EX (SP),IY	FD E3	- - - - -	*	6	23
EX AF,AF'	08	R R R R R R	*	1	4
EX DE,HL	EB	- - - - -	*	1	4
EXX	D9	- - - - -	*	1	4
HALT	76	- - - - -	*	1	4
IH 0	ED 46	- - - - -	*	2	8
IH 1	ED 56	- - - - -	*	2	8
IH 2	ED 5E	- - - - -	*	2	8
IN A,(C)	ED 78	R R R 0 R -	*	3	12
IN A,(\$bb)	DB bb	- - - - -	*	3	11
IN B,(C)	ED 40	R R R 0 R -	*	3	12
IN C,(C)	ED 48	R R R 0 R -	*	3	12
IN D,(C)	ED 50	R R R 0 R -	*	3	12
IN E,(C)	ED 58	R R R 0 R -	*	3	12
IN F,(C)	ED 70	R R R 0 R -	*	3	12
IN H,(C)	ED 60	R R R 0 R -	*	3	12
IN L,(C)	ED 68	R R R 0 R -	*	3	12
INC (HL)	34	R R R 0 R -	*	3	11
INC (IX+&oo)	DD 34 oo	R R R 0 R -	*	6	23
INC (IY+&oo)	FD 34 oo	R R R 0 R -	*	6	23
INC A	3C	R R R 0 R -	*	1	4
INC B	04	R R R 0 R -	*	1	4
INC BC	03	- - - - -	*	1	6
INC C	0C	R R R 0 R -	*	1	4

INC D	14	R R R 0 R -	*	1	4
INC DE	13	- - - - -	*	1	6
INC E	1C	R R R 0 R -	*	1	4
INC H	24	R R R 0 R -	*	1	4
INC HL	23	- - - - -	*	1	6
INC IX	DD 23	- - - - -	*	2	10
INC IY	FD 23	- - - - -	*	2	10
INC L	2C	R R R 0 R -	*	1	4
INC SP	33	- - - - -	*	1	6
IND	ED AA	- R - 1 - -	*	4	16
INDR	ED BA	- 1 - 1 - -	*	4 (5)	16 (21)
INI	ED A2	- R - 1 - -	*	4	16
INIR	ED B2	- 1 - 1 - -	*	4 (5)	16 (21)
JP (HL)	E9	- - - - -	*	1	4
JP (IX)	DD E9	- - - - -	*	2	8
JP (IY)	FD E9	- - - - -	*	2	8
JP \$hhll	C3 ll hh	- - - - -	*	3	10
JP C,\$hhll	DA ll hh	- - - - -	*	3	10
JP M,\$hhll	FA ll hh	- - - - -	*	3	10
JP NC,\$hhll	D2 ll hh	- - - - -	*	3	10
JP NZ,\$hhll	C2 ll hh	- - - - -	*	3	10
JP P,\$hhll	F2 ll hh	- - - - -	*	3	10
JP PE,\$hhll	EA ll hh	- - - - -	*	3	10
JP PG,\$hhll	E2 ll hh	- - - - -	*	3	10
JP Z,\$hhll	CA ll hh	- - - - -	*	3	10
JR @rrrr	18 rr	- - - - -	*	3	12
JR C,@rrrr	38 rr	- - - - -	*	3 (2)	12 (7)
JR NC,@rrrr	30 rr	- - - - -	*	3 (2)	12 (7)
JR NZ,@rrrr	20 rr	- - - - -	*	3 (2)	12 (7)
JR Z,@rrrr	28 rr	- - - - -	*	3 (2)	12 (7)
LD (BC),A	02	- - - - -	*	2	7
LD (DE),A	12	- - - - -	*	2	7
LD (HL),A	77	- - - - -	*	2	7
LD (HL),B	70	- - - - -	*	2	7

LD (HL),C	71	- - - - -	*	2	7
LD (HL),D	72	- - - - -	*	2	7
LD (HL),E	73	- - - - -	*	2	7
LD (HL),H	74	- - - - -	*	2	7
LD (HL),L	75	- - - - -	*	2	7
LD (HL),\$bb	36 bb	- - - - -	*	3	10
LD (IX+&oo),A	DD 77 oo	- - - - -	*	5	19
LD (IX+&oo),B	DD 70 oo	- - - - -	*	5	19
LD (IX+&oo),C	DD 71 oo	- - - - -	*	5	19
LD (IX+&oo),D	DD 72 oo	- - - - -	*	5	19
LD (IX+&oo),E	DD 73 oo	- - - - -	*	5	19
LD (IX+&oo),H	DD 74 oo	- - - - -	*	5	19
LD (IX+&oo),L	DD 75 oo	- - - - -	*	5	19
LD (IX+&oo),\$bb	DD 36 oo bb	- - - - -	*	5	19
LD (IY+&oo),A	FD 77 oo	- - - - -	*	5	19
LD (IY+&oo),B	FD 70 oo	- - - - -	*	5	19
LD (IY+&oo),C	FD 71 oo	- - - - -	*	5	19
LD (IY+&oo),D	FD 72 oo	- - - - -	*	5	19
LD (IY+&oo),E	FD 73 oo	- - - - -	*	5	19
LD (IY+&oo),H	FD 74 oo	- - - - -	*	5	19
LD (IY+&oo),L	FD 75 oo	- - - - -	*	5	19
LD (IY+&oo),\$bb	FD 36 oo bb	- - - - -	*	5	19
LD (\$hhll),A	32 11 hh	- - - - -	*	4	13
LD (\$hhll),BC	ED 43 11 hh	- - - - -	*	6	20
LD (\$hhll),DE	ED 53 11 hh	- - - - -	*	6	20
LD (\$hhll),HL	22 11 hh	- - - - -	*	5	16
LD (\$hhll),IX	DD 22 11 hh	- - - - -	*	6	20
LD (\$hhll),IY	FD 22 11 hh	- - - - -	*	6	20
LD (\$hhll),SP	ED 73 11 hh	- - - - -	*	6	20
LD A, (BC)	0A	- - - - -	*	2	7
LD A, (DE)	1A	- - - - -	*	2	7
LD A, (HL)	7E	- - - - -	*	2	7
LD A, (IX+&oo)	DD 7E oo	- - - - -	*	5	19
LD A, (IY+&oo)	FD 7E oo	- - - - -	*	5	19
LD A, (\$hhll)	3A 11 hh	- - - - -	*	4	13
LD A,A	7F	- - - - -	*	1	4
LD A,B	78	- - - - -	*	1	4
LD A,C	79	- - - - -	*	1	4
LD A,D	7A	- - - - -	*	1	4
LD A,E	7B	- - - - -	*	1	4
LD A,H	7C	- - - - -	*	1	4

LD A,I	ED 57	R R 0 0 R -	*	2	9
LD A,L	7D	- - - - -	*	1	4
LD A,\$bb	3E bb	- - - - -	*	2	7
LD A,R	ED 5F	R R 0 0 R -	*	2	9
LD B,(HL)	46	- - - - -	*	2	7
LD B,(IX+&oo)	DD 46 oo	- - - - -	*	5	19
LD B,(IY+&oo)	FD 46 oo	- - - - -	*	5	19
LD B,A	47	- - - - -	*	1	4
LD B,B	40	- - - - -	*	1	4
LD B,C	41	- - - - -	*	1	4
LD B,D	42	- - - - -	*	1	4
LD B,E	43	- - - - -	*	1	4
LD B,H	44	- - - - -	*	1	4
LD B,L	45	- - - - -	*	1	4
LD B,\$bb	06 bb	- - - - -	*	2	7
LD BC,(\$hhll)	ED 4B ll hh	- - - - -	*	6	20
LD BC,\$hhll	01 ll hh	- - - - -	*	3	10
LD C,(HL)	4E	- - - - -	*	2	7
LD C,(IX+&oo)	DD 4E oo	- - - - -	*	5	19
LD C,(IY+&oo)	FD 4E oo	- - - - -	*	5	19
LD C,A	4F	- - - - -	*	1	4
LD C,B	48	- - - - -	*	1	4
LD C,C	49	- - - - -	*	1	4
LD C,D	4A	- - - - -	*	1	4
LD C,E	4B	- - - - -	*	1	4
LD C,H	4C	- - - - -	*	1	4
LD C,L	4D	- - - - -	*	1	4
LD C,\$bb	0E bb	- - - - -	*	2	7
LD D,(HL)	56	- - - - -	*	2	7
LD D,(IX+&oo)	DD 56 oo	- - - - -	*	5	19
LD D,(IY+&oo)	FD 56 oo	- - - - -	*	5	19
LD D,A	57	- - - - -	*	1	4
LD D,B	50	- - - - -	*	1	4
LD D,C	51	- - - - -	*	1	4
LD D,D	52	- - - - -	*	1	4
LD D,E	53	- - - - -	*	1	4
LD D,H	54	- - - - -	*	1	4
LD D,L	55	- - - - -	*	1	4
LD D,\$bb	16 bb	- - - - -	*	2	7
LD DE,(\$hhll)	ED 5B ll hh	- - - - -	*	6	20
LD DE,\$hhll	11 ll hh	- - - - -	*	3	10

LD E, (HL)	5E	- - - - -	*	2	7
LD E, (IX+&oo)	DD 5E oo	- - - - -	*	5	19
LD E, (IY+&oo)	FD 5E oo	- - - - -	*	5	19
LD E, A	5F	- - - - -	*	1	4
LD E, B	58	- - - - -	*	1	4
LD E, C	59	- - - - -	*	1	4
LD E, D	5A	- - - - -	*	1	4
LD E, E	5B	- - - - -	*	1	4
LD E, H	5C	- - - - -	*	1	4
LD E, L	5D	- - - - -	*	1	4
LD E, \$bb	1E bb	- - - - -	*	2	7
LD H, (HL)	66	- - - - -	*	2	7
LD H, (IX+&oo)	DD 66 oo	- - - - -	*	5	19
LD H, (IY+&oo)	FD 66 oo	- - - - -	*	5	19
LD H, A	67	- - - - -	*	1	4
LD H, B	60	- - - - -	*	1	4
LD H, C	61	- - - - -	*	1	4
LD H, D	62	- - - - -	*	1	4
LD H, E	63	- - - - -	*	1	4
LD H, H	64	- - - - -	*	1	4
LD H, L	65	- - - - -	*	1	4
LD H, \$bb	26 bb	- - - - -	*	2	7
LD HL, (\$hhll)	2A 11 hh	- - - - -	*	6	20
LD HL, \$hhll	21 11 hh	- - - - -	*	3	10
LD I, A	ED 47	- - - - -	*	2	9
LD IX, (\$hhll)	DD 2A 11 hh	- - - - -	*	6	20
LD IX, \$hhll	DD 21 11 hh	- - - - -	*	4	14
LD IY, (\$hhll)	FD 2A 11 hh	- - - - -	*	6	20
LD IY, \$hhll	FD 21 11 hh	- - - - -	*	4	14
LD L, (HL)	6E	- - - - -	*	2	7
LD L, (IX+&oo)	DD 6E oo	- - - - -	*	5	19
LD L, (IY+&oo)	FD 6E oo	- - - - -	*	5	19
LD L, A	6F	- - - - -	*	1	4
LD L, B	68	- - - - -	*	1	4
LD L, C	69	- - - - -	*	1	4
LD L, D	6A	- - - - -	*	1	4
LD L, E	6B	- - - - -	*	1	4
LD L, H	6C	- - - - -	*	1	4
LD L, L	6D	- - - - -	*	1	4
LD L, \$bb	2E bb	- - - - -	*	2	7
LD R, A	ED 4F	- - - - -	*	2	9

LD SP,(\$hh11)	ED 7B 11 hh	- - - - -	*	6	20
LD SP,\$hh11	31 11 hh	- - - - -	*	3	10
LD SP,HL	F9	- - - - -	*	1	6
LD SP,IX	DD F9	- - - - -	*	2	10
LD SP,IY	FD F9	- - - - -	*	2	10
LDD	ED AB	- - 0 0 R -	*	4	16
LDDR	ED BB	- - 0 0 R -	*	5 (4)	21 (16)
LDI	ED A0	- - 0 0 R -	*	4	16
LDIR	ED B0	- - 0 0 R -	*	5 (4)	21 (16)
NEG	ED 44	R R R 1 R R	*	2	8
NDP	00	- - - - -	*	1	4
OR (HL)	B6	R R 0 0 R 0	*	2	7
OR (IX+&oo)	DD B6 oo	R R 0 0 R 0	*	5	19
OR (IY+&oo)	FD B6 oo	R R 0 0 R 0	*	5	19
OR A	B7	R R 0 0 R 0	*	1	4
OR B	B0	R R 0 0 R 0	*	1	4
OR C	B1	R R 0 0 R 0	*	1	4
OR D	B2	R R 0 0 R 0	*	1	4
OR E	B3	R R 0 0 R 0	*	1	4
OR H	B4	R R 0 0 R 0	*	1	4
OR L	B5	R R 0 0 R 0	*	1	4
OR \$bb	F6 bb	R R 0 0 R 0	*	2	7
OTDR	ED BB	- 1 - 1 - -	*	4 (5)	16 (21)
OTIR	ED B3	- 1 - 1 - -	*	4 (5)	16 (21)
OUT (C),A	ED 79	- - - - -	*	3	12
OUT (C),B	ED 41	- - - - -	*	3	12
OUT (C),C	ED 49	- - - - -	*	3	12
OUT (C),D	ED 51	- - - - -	*	3	12
OUT (C),E	ED 59	- - - - -	*	3	12
OUT (C),H	ED 61	- - - - -	*	3	12
OUT (C),L	ED 69	- - - - -	*	3	12

OUT (\$bb),A	D3 bb	- - - - -	*	3	11
DUTD	ED AB	- R - 1 - -	*	4	16
OUTI	ED A3	- R - 1 - -	*	4	16
PDP AF	F1	R R R R R R	*	3	10
POP BC	C1	- - - - -	*	3	10
POP DE	D1	- - - - -	*	3	10
PDP HL	E1	- - - - -	*	3	10
PDP IX	DD E1	- - - - -	*	4	14
POP IY	FD E1	- - - - -	*	4	14
PUSH AF	F5	- - - - -	*	3	11
PUSH BC	C5	- - - - -	*	3	11
PUSH DE	D5	- - - - -	*	3	11
PUSH HL	E5	- - - - -	*	3	11
PUSH IX	DD E5	- - - - -	*	4	15
PUSH IY	FD E5	- - - - -	*	4	15
RES 0,(HL)	CB 86	- - - - -	*	4	15
RES 0,(IX+&oo)	DD CB oo 86	- - - - -	*	6	23
RES 0,(IY+&oo)	FD CB oo 86	- - - - -	*	6	23
RES 0,A	CB 87	- - - - -	*	2	8
RES 0,B	CB 80	- - - - -	*	2	8
RES 0,C	CB 81	- - - - -	*	2	8
RES 0,D	CB 82	- - - - -	*	2	8
RES 0,E	CB 83	- - - - -	*	2	8
RES 0,H	CB 84	- - - - -	*	2	8
RES 0,L	CB 85	- - - - -	*	2	8
RES 1,(HL)	CB 8E	- - - - -	*	4	15
RES 1,(IX+&oo)	DD CB oo 8E	- - - - -	*	6	23
RES 1,(IY+&oo)	FD CB oo 8E	- - - - -	*	6	23
RES 1,A	CB 8F	- - - - -	*	2	8
RES 1,B	CB 88	- - - - -	*	2	8
RES 1,C	CB 89	- - - - -	*	2	8
RES 1,D	CB 8A	- - - - -	*	2	8
RES 1,E	CB 8B	- - - - -	*	2	8
RES 1,H	CB 8C	- - - - -	*	2	8
RES 1,L	CB 8D	- - - - -	*	2	8

RES 2,(HL)	CB 96	- - - - -	*	4	15
RES 2,(IX+&oo)	DD CB oo 96	- - - - -	*	6	23
RES 2,(IY+&oo)	FD CB oo 96	- - - - -	*	6	23
RES 2,A	CB 97	- - - - -	*	2	8
RES 2,B	CB 90	- - - - -	*	2	8
RES 2,C	CB 91	- - - - -	*	2	8
RES 2,D	CB 92	- - - - -	*	2	8
RES 2,E	CB 93	- - - - -	*	2	8
RES 2,H	CB 94	- - - - -	*	2	8
RES 2,L	CB 95	- - - - -	*	2	8
RES 3,(HL)	CB 9E	- - - - -	*	4	15
RES 3,(IX+&oo)	DD CB oo 9E	- - - - -	*	6	23
RES 3,(IY+&oo)	FD CB oo 9E	- - - - -	*	6	23
RES 3,A	CB 9F	- - - - -	*	2	8
RES 3,B	CB 98	- - - - -	*	2	8
RES 3,C	CB 99	- - - - -	*	2	8
RES 3,D	CB 9A	- - - - -	*	2	8
RES 3,E	CB 9B	- - - - -	*	2	8
RES 3,H	CB 9C	- - - - -	*	2	8
RES 3,L	CB 9D	- - - - -	*	2	8
RES 4,(HL)	CB A6	- - - - -	*	4	15
RES 4,(IX+&oo)	DD CB oo A6	- - - - -	*	6	23
RES 4,(IY+&oo)	FD CB oo A6	- - - - -	*	6	23
RES 4,A	CB A7	- - - - -	*	2	8
RES 4,B	CB A0	- - - - -	*	2	8
RES 4,C	CB A1	- - - - -	*	2	8
RES 4,D	CB A2	- - - - -	*	2	8
RES 4,E	CB A3	- - - - -	*	2	8
RES 4,H	CB A4	- - - - -	*	2	8
RES 4,L	CB A5	- - - - -	*	2	8
RES 5,(HL)	CB AE	- - - - -	*	4	15
RES 5,(IX+&oo)	DD CB oo AE	- - - - -	*	6	23
RES 5,(IY+&oo)	FD CB oo AE	- - - - -	*	6	23
RES 5,A	CB AF	- - - - -	*	2	8
RES 5,B	CB A8	- - - - -	*	2	8
RES 5,C	CB A9	- - - - -	*	2	8
RES 5,D	CB AA	- - - - -	*	2	8
RES 5,E	CB AB	- - - - -	*	2	8

RES 5,H	CB AC	- - - - -	*	2	8
RES 5,L	CB AD	- - - - -	*	2	8
RES 6,(HL)	CB B6	- - - - -	*	4	15
RES 6,(IX+&00)	DD CB 00 B6	- - - - -	*	6	23
RES 6,(IY+&00)	FD CB 00 B6	- - - - -	*	6	23
RES 6,A	CB B7	- - - - -	*	2	8
RES 6,B	CB B0	- - - - -	*	2	8
RES 6,C	CB B1	- - - - -	*	2	8
RES 6,D	CB B2	- - - - -	*	2	8
RES 6,E	CB B3	- - - - -	*	2	8
RES 6,H	CB B4	- - - - -	*	2	8
RES 6,L	CB B5	- - - - -	*	2	8
RES 7,(HL)	CB BE	- - - - -	*	4	15
RES 7,(IX+&00)	DD CB 00 BE	- - - - -	*	6	23
RES 7,(IY+&00)	FD CB 00 BE	- - - - -	*	6	23
RES 7,A	CB BF	- - - - -	*	2	8
RES 7,B	CB B8	- - - - -	*	2	8
RES 7,C	CB B9	- - - - -	*	2	8
RES 7,D	CB BA	- - - - -	*	2	8
RES 7,E	CB BB	- - - - -	*	2	8
RES 7,H	CB BC	- - - - -	*	2	8
RES 7,L	CB BD	- - - - -	*	2	8
RET	C9	- - - - -	*	3	10
RET C	D8	- - - - -	*	3 (1)	11 (5)
RET M	F8	- - - - -	*	3 (1)	11 (5)
RET NC	D0	- - - - -	*	3 (1)	11 (5)
RET NZ	C0	- - - - -	*	3 (1)	11 (5)
RET P	F0	- - - - -	*	3 (1)	11 (5)
RET PE	E8	- - - - -	*	3 (1)	11 (5)
RET PD	E0	- - - - -	*	3 (1)	11 (5)
RET Z	C8	- - - - -	*	3 (1)	11 (5)
RETI	ED 4D	- - - - -	*	4	14
RETN	ED 45	- - - - -	*	4	14
RL (HL)	CB 16	R R 0 0 R R	*	4	15
RL (IX+&00)	DD CB 00 16	R R 0 0 R R	*	6	23

RL (IY+&oo)	FD CB 00 16	R R 0 0 R R	*	6	23
RL A	CB 17	R R 0 0 R R	*	2	8
RL B	CB 10	R R 0 0 R R	*	2	8
RL C	CB 11	R R 0 0 R R	*	2	8
RL D	CB 12	R R 0 0 R R	*	2	8
RL E	CB 13	R R 0 0 R R	*	2	8
RL H	CB 14	R R 0 0 R R	*	2	8
RL L	CB 15	R R 0 0 R R	*	2	8
RLA	17	- - 0 0 - R	*	1	4
RLC (HL)	CB 06	R R 0 0 R R	*	4	15
RLC (IX+&oo)	DD CB 00 06	R R 0 0 R R	*	6	23
RLC (IY+&oo)	FD CB 00 06	R R 0 0 R R	*	6	23
RLC A	CB 07	R R 0 0 R R	*	2	8
RLC B	CB 00	R R 0 0 R R	*	2	8
RLC C	CB 01	R R 0 0 R R	*	2	8
RLC D	CB 02	R R 0 0 R R	*	2	8
RLC E	CB 03	R R 0 0 R R	*	2	8
RLC H	CB 04	R R 0 0 R R	*	2	8
RLC L	CB 05	R R 0 0 R R	*	2	8
RLCA	07	- - 0 0 - R	*	1	4
RLD	ED 6F	R R 0 0 R R	*	5	18
RR (HL)	CB 1E	R R 0 0 R R	*	4	15
RR (IX+&oo)	DD CB 00 1E	R R 0 0 R R	*	6	23
RR (IY+&oo)	FD CB 00 1E	R R 0 0 R R	*	6	23
RR A	CB 1F	R R 0 0 R R	*	2	8
RR B	CB 18	R R 0 0 R R	*	2	8
RR C	CB 19	R R 0 0 R R	*	2	8
RR D	CB 1A	R R 0 0 R R	*	2	8
RR E	CB 1B	R R 0 0 R R	*	2	8
RR H	CB 1C	R R 0 0 R R	*	2	8
RR L	CB 1D	R R 0 0 R R	*	2	8
RRA	1F	- - 0 0 - R	*	1	4
RRC (HL)	CB 0E	R R 0 0 R R	*	4	15
RRC (IX+&oo)	DD CB 00 0E	R R 0 0 R R	*	6	23
RRC (IY+&oo)	FD CB 00 0E	R R 0 0 R R	*	6	23

RRC A	CB 0F	R R 0 0 R R	*	2	8
RRC B	CB 08	R R 0 0 R R	*	2	8
RRC C	CB 09	R R 0 0 R R	*	2	8
RRC D	CB 0A	R R 0 0 R R	*	2	8
RRC E	CB 0B	R R 0 0 R R	*	2	8
RRC H	CB 0C	R R 0 0 R R	*	2	8
RRC L	CB 0D	R R 0 0 R R	*	2	8
RRCA	0F	- - 0 0 - R	*	1	4
RRD	ED 67	R R 0 0 R R	*	5	18
RST 00	C7	- - - - -	*	3	11
RST 08	CF	- - - - -	*	3	11
RST 10	D7	- - - - -	*	3	11
RST 18	DF	- - - - -	*	3	11
RST 20	E7	- - - - -	*	3	11
RST 28	EF	- - - - -	*	3	11
RST 30	F7	- - - - -	*	3	11
RST 38	FF	- - - - -	*	3	11
SBC A, (HL)	9E	R R R 1 R R	*	2	7
SBC A, (IX+&oo)	DD 9E oo	R R R 1 R R	*	5	19
SBC A, (IY+&oo)	FD 9E oo	R R R 1 R R	*	5	19
SBC A,A	9F	R R R 1 R R	*	1	4
SBC A,B	98	R R R 1 R R	*	1	4
SBC A,C	99	R R R 1 R R	*	1	4
SBC A,D	9A	R R R 1 R R	*	1	4
SBC A,E	9B	R R R 1 R R	*	1	4
SBC A,H	9C	R R R 1 R R	*	1	4
SBC A,L	9D	R R R 1 R R	*	1	4
SBC A,\$bb	DE bb	R R R 1 R R	*	2	7
SBC HL,BC	ED 42	R R R 1 R R	*	4	15
SBC HL,DE	ED 52	R R R 1 R R	*	4	15
SBC HL,HL	ED 62	R R R 1 R R	*	4	15
SBC HL,SP	ED 72	R R R 1 R R	*	4	15
SCF	37	- - 0 0 - 1	*	1	4
SET 0, (HL)	CB C6	- - - - -	*	4	15
SET 0, (IX+&oo)	DD CB oo C6	- - - - -	*	6	23

SET 0, (IY+%00)	FD CB 00 C6	- - - - -	*	6	23
SET 0,A	CB C7	- - - - -	*	2	8
SET 0,B	CB C0	- - - - -	*	2	8
SET 0,C	CB C1	- - - - -	*	2	8
SET 0,D	CB C2	- - - - -	*	2	8
SET 0,E	CB C3	- - - - -	*	2	8
SET 0,H	CB C4	- - - - -	*	2	8
SET 0,L	CB C5	- - - - -	*	2	8
SET 1, (HL)	CB CE	- - - - -	*	4	15
SET 1, (IX+%00)	DD CB 00 CE	- - - - -	*	6	23
SET 1, (IY+%00)	FD CB 00 CE	- - - - -	*	6	23
SET 1,A	CB CF	- - - - -	*	2	8
SET 1,B	CB C8	- - - - -	*	2	8
SET 1,C	CB C9	- - - - -	*	2	8
SET 1,D	CB CA	- - - - -	*	2	8
SET 1,E	CB CB	- - - - -	*	2	8
SET 1,H	CB CC	- - - - -	*	2	8
SET 1,L	CB CD	- - - - -	*	2	8
SET 2, (HL)	CB D6	- - - - -	*	4	15
SET 2, (IX+%00)	DD CB 00 D6	- - - - -	*	6	23
SET 2, (IY+%00)	FD CB 00 D6	- - - - -	*	6	23
SET 2,A	CB D7	- - - - -	*	2	8
SET 2,B	CB D0	- - - - -	*	2	8
SET 2,C	CB D1	- - - - -	*	2	8
SET 2,D	CB D2	- - - - -	*	2	8
SET 2,E	CB D3	- - - - -	*	2	8
SET 2,H	CB D4	- - - - -	*	2	8
SET 2,L	CB D5	- - - - -	*	2	8
SET 3, (HL)	CB DE	- - - - -	*	4	15
SET 3, (IX+%00)	DD CB 00 DE	- - - - -	*	6	23
SET 3, (IY+%00)	FD CB 00 DE	- - - - -	*	6	23
SET 3,A	CB DF	- - - - -	*	2	8
SET 3,B	CB D8	- - - - -	*	2	8
SET 3,C	CB D9	- - - - -	*	2	8
SET 3,D	CB DA	- - - - -	*	2	8
SET 3,E	CB DB	- - - - -	*	2	8
SET 3,H	CB DC	- - - - -	*	2	8
SET 3,L	CB DD	- - - - -	*	2	8

SET 4,(HL)	CB E6	- - - - -	*	4	15
SET 4,(IX+&oo)	DD CB oo E6	- - - - -	*	6	23
SET 4,(IY+&oo)	FD CB oo E6	- - - - -	*	6	23
SET 4,A	CB E7	- - - - -	*	2	8
SET 4,B	CB E0	- - - - -	*	2	8
SET 4,C	CB E1	- - - - -	*	2	8
SET 4,D	CB E2	- - - - -	*	2	8
SET 4,E	CB E3	- - - - -	*	2	8
SET 4,H	CB E4	- - - - -	*	2	8
SET 4,L	CB E5	- - - - -	*	2	8
SET 5,(HL)	CB EE	- - - - -	*	4	15
SET 5,(IX+&oo)	DD CB oo EE	- - - - -	*	6	23
SET 5,(IY+&oo)	FD CB oo EE	- - - - -	*	6	23
SET 5,A	CB EF	- - - - -	*	2	8
SET 5,B	CB E8	- - - - -	*	2	8
SET 5,C	CB E9	- - - - -	*	2	8
SET 5,D	CB EA	- - - - -	*	2	8
SET 5,E	CB EB	- - - - -	*	2	8
SET 5,H	CB EC	- - - - -	*	2	8
SET 5,L	CB ED	- - - - -	*	2	8
SET 6,(HL)	CB F6	- - - - -	*	4	15
SET 6,(IX+&oo)	DD CB oo F6	- - - - -	*	6	23
SET 6,(IY+&oo)	FD CB oo F6	- - - - -	*	6	23
SET 6,A	CB F7	- - - - -	*	2	8
SET 6,B	CB F0	- - - - -	*	2	8
SET 6,C	CB F1	- - - - -	*	2	8
SET 6,D	CB F2	- - - - -	*	2	8
SET 6,E	CB F3	- - - - -	*	2	8
SET 6,H	CB F4	- - - - -	*	2	8
SET 6,L	CB F5	- - - - -	*	2	8
SET 7,(HL)	CB FE	- - - - -	*	4	15
SET 7,(IX+&oo)	DD CB oo FE	- - - - -	*	6	23
SET 7,(IY+&oo)	FD CB oo FE	- - - - -	*	6	23
SET 7,A	CB FF	- - - - -	*	2	8
SET 7,B	CB F8	- - - - -	*	2	8
SET 7,C	CB F9	- - - - -	*	2	8
SET 7,D	CB FA	- - - - -	*	2	8
SET 7,E	CB FB	- - - - -	*	2	8

SET 7,H	CB FC	- - - - -	*	2	8
SET 7,L	CB FD	- - - - -	*	2	8
SLA (HL)	CB 26	R R 0 0 R R	*	4	15
SLA (IX+%00)	DD CB 00 26	R R 0 0 R R	*	6	23
SLA (IY+%00)	FD CB 00 26	R R 0 0 R R	*	6	23
SLA A	CB 27	R R 0 0 R R	*	2	8
SLA B	CB 20	R R 0 0 R R	*	2	8
SLA C	CB 21	R R 0 0 R R	*	2	8
SLA D	CB 22	R R 0 0 R R	*	2	8
SLA E	CB 23	R R 0 0 R R	*	2	8
SLA H	CB 24	R R 0 0 R R	*	2	8
SLA L	CB 25	R R 0 0 R R	*	2	8
SLI (HL)	CB 36	R R 0 0 R R	?	4	15
SLI (IX+%00)	DD CB 00 36	R R 0 0 R R	?	6	23
SLI (IY+%00)	FD CB 00 36	R R 0 0 R R	?	6	23
SLI A	CB 37	R R 0 0 R R	?	2	8
SLI B	CB 30	R R 0 0 R R	?	2	8
SLI C	CB 31	R R 0 0 R R	?	2	8
SLI D	CB 32	R R 0 0 R R	?	2	8
SLI E	CB 33	R R 0 0 R R	?	2	8
SLI H	CB 34	R R 0 0 R R	?	2	8
SLI L	CB 35	R R 0 0 R R	?	2	8
SRA (HL)	CB 2E	R R 0 0 R R	*	4	15
SRA (IX+%00)	DD CB 00 2E	R R 0 0 R R	*	6	23
SRA (IY+%00)	FD CB 00 2E	R R 0 0 R R	*	6	23
SRA A	CB 2F	R R 0 0 R R	*	2	8
SRA B	CB 28	R R 0 0 R R	*	2	8
SRA C	CB 29	R R 0 0 R R	*	2	8
SRA D	CB 2A	R R 0 0 R R	*	2	8
SRA E	CB 2B	R R 0 0 R R	*	2	8
SRA H	CB 2C	R R 0 0 R R	*	2	8
SRA L	CB 2D	R R 0 0 R R	*	2	8
SRL (HL)	CB 3E	R R 0 0 R R	*	4	15
SRL (IX+%00)	DD CB 00 3E	R R 0 0 R R	*	6	23
SRL (IY+%00)	FD CB 00 3E	R R 0 0 R R	*	6	23
SRL A	CB 3F	R R 0 0 R R	*	2	8
SRL B	CB 38	R R 0 0 R R	*	2	8

SRL C	CB 39	R R 0 0 R R	*	2	8
SRL D	CB 3A	R R 0 0 R R	*	2	8
SRL E	CB 3B	R R 0 0 R R	*	2	8
SRL H	CB 3C	R R 0 0 R R	*	2	8
SRL L	CB 3D	R R 0 0 R R	*	2	8
SUB (HL)	96	R R R 1 R R	*	2	7
SUB (IX+%00)	DD 96 00	R R R 1 R R	*	5	19
SUB (IY+%00)	FD 96 00	R R R 1 R R	*	5	19
SUB A	97	R R R 1 R R	*	1	4
SUB B	98	R R R 1 R R	*	1	4
SUB C	99	R R R 1 R R	*	1	4
SUB D	9A	R R R 1 R R	*	1	4
SUB E	9B	R R R 1 R R	*	1	4
SUB H	9C	R R R 1 R R	*	1	4
SUB L	9D	R R R 1 R R	*	1	4
SUB \$bb	D6 bb	R R R 1 R R	*	2	7
XOR (HL)	AE	R R R 1 R R	*	2	7
XOR (IX+%00)	DD AE 00	R R R 1 R R	*	5	19
XOR (IY+%00)	FD AE 00	R R R 1 R R	*	5	19
XOR A	AF	R R R 1 R R	*	1	4
XOR B	A8	R R R 1 R R	*	1	4
XOR C	A9	R R R 1 R R	*	1	4
XOR D	AA	R R R 1 R R	*	1	4
XOR E	AB	R R R 1 R R	*	1	4
XOR H	AC	R R R 1 R R	*	1	4
XOR L	AD	R R R 1 R R	*	1	4
XOR \$bb	EE bb	R R R 1 R R	*	2	7

[cs]Verklaring van de vreemde tekens:[rm]

0 : flag wordt op nul gezet

1 : flag wordt op één gezet

- : flag wordt niet veranderd

C : carry wordt gekopieerd

R : flag wordt afhankelijk van het bewerkingresultaat veranderd

* : legale Z80-instructie

? : illegale Z80-instructie (Wel gebruikt binnen de HERBYMON!)

\$bb : byte-waarde

%00 : index/offset-waarde

@rrrr : byte-waarde die een relatieve sprongcalculatie oplevert

\$hhll : word-waarde ('hh' is high-byte / 'll' is low-byte)

Appendix B

Karaktercodes

Decimaal	Hex	ASCII-code	RESULTAAT ('ChPut')	ESCAPE-code
0	00	NUL	'niets'	
1	01	SOH		
2	02	STX		
3	03	ETX		
4	04	EDT		
5	05	ENQ		
6	06	ACK		
7	07	BEL	doe 'BEEP'	
8	08	BS	cursor naar links	
9	09	HT	volgende TAB-positie	
10	0A	LF	cursor omlaag	
11	0B	VT		
12	0C	FF	scherm schoon en cursor HOME	
13	0D	CR	cursor zover mogelijk naar links	
14	0E	SO		
15	0F	SI		
16	10	DLE		
17	11	DC1		
18	12	DC2		
19	13	DC3		
20	14	DC4		
21	15	NAK		
22	16	SYN		
23	17	ETB		
24	18	CAN		
25	19	EM		
26	1A	SUB		
27	1B	ESC	naar ESCAPE-groep	
28	1C	FS	cursor naar rechts	
29	1D	GS	cursor naar links	
30	1E	RS	cursor omhoog	
31	1F	US	cursor omlaag	
32	20	SP	spatie	
65	41			cursor omhoog
66	42			cursor omlaag

67	43			cursor naar rechts
68	44			cursor naar links
69	45			wis scherm en cursor HOME
72	48			cursor HOME
74	4A			wis tot einde van scherm
75	4B			wis tot einde van regel
76	4C			voeg regel tussen
77	4D			wis regel
89	59			geef cursor-coördinaten
106	6A			wis scherm en cursor HOME
109	6C			wis regel
120	7B			verander cursor
121	79			verander cursor
127	7F	DEL	karakter wissen	

Symbol		!	"	#	\$	%	&	'	(
Code	32 &H20	33 &H21	34 &H22	35 &H23	36 &H24	37 &H25	38 &H26	39 &H27	40 &H28
Symbol)	*	+	,	-	.	/	0	1
Code	41 &H29	42 &H2A	43 &H2B	44 &H2C	45 &H2D	46 &H2E	47 &H2F	48 &H30	49 &H31
Symbol	2	3	4	5	6	7	8	9	:
Code	50 &H32	51 &H33	52 &H34	53 &H35	54 &H36	55 &H37	56 &H38	57 &H39	58 &H3A
Symbol	;	<	=	>	?	@	A	B	C
Code	59 &H3B	60 &H3C	61 &H3D	62 &H3E	63 &H3F	64 &H40	65 &H41	66 &H42	67 &H43
Symbol	D	E	F	G	H	I	J	K	L
Code	68 &H44	69 &H45	70 &H46	71 &H47	72 &H48	73 &H49	74 &H4A	75 &H4B	76 &H4C
Symbol	M	N	O	P	Q	R	S	T	U
Code	77 &H4D	78 &H4E	79 &H4F	80 &H50	81 &H51	82 &H52	83 &H53	84 &H54	85 &H55
Symbol	V	W	X	Y	Z	[\]	^
Code	86 &H56	87 &H57	88 &H58	89 &H59	90 &H5A	91 &H5B	92 &H5C	93 &H5D	94 &H5E
Symbol	_	`	a	b	c	d	e	f	g
Code	95 &H5F	96 &H60	97 &H61	98 &H62	99 &H63	100 &H64	101 &H65	102 &H66	103 &H67
Symbol	h	i	j	k	l	m	n	o	p
Code	104 &H68	105 &H69	106 &H6A	107 &H6B	108 &H6C	109 &H6D	110 &H6E	111 &H6F	112 &H70
Symbol	q	r	s	t	u	v	w	x	y
Code	113 &H71	114 &H72	115 &H73	116 &H74	117 &H75	118 &H76	119 &H77	120 &H78	121 &H79
Symbol	z	{		}	~		À	Á	Â
Code	122 &H7A	123 &H7B	124 &H7C	125 &H7D	126 &H7E	127 &H7F	128 &H80	129 &H81	130 &H82
Symbol	Ã	Ä	Å	Ä	Ç	È	É	Ê	Ë
Code	131 &H83	132 &H84	133 &H85	134 &H86	135 &H87	136 &H88	137 &H89	138 &H8A	139 &H8B
Symbol	Ï	Ì	Î	Ï	É	Æ	Ø	Ö	
Code	140 &H8C	141 &H8D	142 &H8E	143 &H8F	144 &H90	145 &H91	146 &H92	147 &H93	148 &H94

Symbol									
Code	149 &H95	150 &H96	151 &H97	152 &H98	153 &H99	154 &H9A	155 &H9B	156 &H9C	157 &H9D
Symbol									
Code	158 &H9E	159 &H9F	160 &HA0	161 &HA1	162 &HA2	163 &HA3	164 &HA4	165 &HA5	166 &HA6
Symbol									
Code	167 &HA7	168 &HA8	169 &HA9	170 &HAA	171 &HAB	172 &HAC	173 &HAD	174 &HAE	175 &HAF
Symbol									
Code	176 &HB0	177 &HB1	178 &HB2	179 &HB3	180 &HB4	181 &HB5	182 &HB6	183 &HB7	184 &HB8
Symbol									
Code	185 &HB9	186 &HBA	187 &HBB	188 &HBC	189 &HBD	190 &HBE	191 &HBF	192 &HCO	193 &HC1
Symbol									
Code	194 &HC2	195 &HC3	196 &HC4	197 &HC5	198 &HC6	199 &HC7	200 &HC8	201 &HC9	202 &HCA
Symbol									
Code	203 &HCB	204 &HCC	205 &HCD	206 &HCE	207 &HCF	208 &HD0	209 &HD1	210 &HD2	211 &HD3
Symbol									
Code	212 &HD4	213 &HD5	214 &HD6	215 &HD7	216 &HD8	217 &HD9	218 &HDA	219 &HDB	220 &HDC
Symbol									
Code	221 &HDD	222 &HDE	223 &HDF	224 &HE0	225 &HE1	226 &HE2	227 &HE3	228 &HE4	229 &HE5
Symbol									
Code	230 &HE6	231 &HE7	232 &HE8	233 &HE9	234 &HEA	235 &HEB	236 &HEC	237 &HED	238 &HEE
Symbol									
Code	239 &HEF	240 &HF0	241 &HF1	242 &HF2	243 &HF3	244 &HF4	245 &HF5	246 &HF6	247 &HF7
Symbol									
Code	248 &HF8	249 &HF9	250 &HFA	251 &HFB	252 &HFC	253 &HFD	254 &HFE	255 &HFF	

Symbol									
Code	65 &H41	66 &H42	67 &H43	68 &H44	69 &H45	70 &H46	71 &H47	72 &H48	73 &H49
Symbol									
Code	74 &H4A	75 &H4B	76 &H4C	77 &H4D	78 &H4E	79 &H4F	80 &H50	81 &H51	82 &H52
Symbol									
Code	83 &H53	84 &H54	85 &H55	86 &H56	87 &H57	88 &H58	89 &H59	90 &H5A	91 &H5B
Symbol									
Code	92 &H5C	93 &H5D	94 &H5E	95 &H5F					

Appendix C

De memory-map

De memory-map

De memory-map onder HERBYMON, na CLEAR 200, &H9FF

\$0000 ⇨	Operating System & sub ROM
\$4000 ⇨	BASIC
\$8000 ⇨	BASIC-programma
	Variabelen
	Array-variabelen
	Niet in gebruik
	Z80-stack
	Strings
\$A000 ⇨	HERBYMON
\$C000 ⇨	Voor eigen gebruik
\$F168 ⇨	IO-buffers
\$F380 ⇨	Werkgebied

\$0000 ⇨	Operating System & sub ROM
\$4000 ⇨	BASIC
\$8000 ⇨	BASIC-programma
	Variabelen
	Array-variabelen
	Niet in gebruik
	Z80-stack
	Strings
\$F168 ⇨	IO-buffers
\$F380 ⇨	Werkgebied

Appendix D

Kleurentabel

Nummer	Nybble-patroon	Kleur
0	0000	transparant
1	0001	zwart
2	0010	groen
3	0011	lichtgroen
4	0100	donkerblauw
5	0101	lichtblauw
6	0110	donkerrood
7	0111	hemelsblauw
8	1000	rood
9	1001	lichtrood
10	1010	donkergeel
11	1011	lichtgeel
12	1100	donkergroen
13	1101	magenta
14	1110	grijs
15	1111	wit

Appendix E

Video-RAM-tabel

	Tekst (40x24)	Tekst (32x24)	High-Res	Multi-Color
Schermtabel	\$0000	\$1800	\$1800	\$0800
Patroontabel	\$0800	\$0000	\$0000	\$0000
Kleurentabel	n.v.t.	\$2000	\$2000	n.v.t.
Sprite-attribuentabel	n.v.t.	\$1800	\$1800	\$1800
Sprite-patroontabel	n.v.t.	\$3800	\$3800	\$3800

Appendix F

VDP-registers

Naam	Bit 7	Bit 6	Bit 5	Bit 4	Bit 3	Bit 2	Bit 1	Bit 0
VDP-statusregister	Frame-F	Sprite-F	Coind-F	Nummer van de 'Side' sprite				
Mode-register 0	0	0	0	0	0	0	Mode3	Ext Video
Mode-register 1	4/16K	Aan/Uit	IE	Mode1	Mode2	0	Sprite-ptr	Sprite-maat
Mode-register 2	0	0	0	0	Bits 2 t/m 5 voor LSB-naamtabel			
Mode-register 3	Basis voor kleurentabel							
Mode-register 4	0	0	0	0	0	Bits 3-5 voor LSB-karakterset		
Mode-register 5	0	Bit 7-MSB en bit 0 t/m 5 van LSB voor sprite-attributen						
Mode-register 6	0	0	0	0	0	Bits 3-5 voor LSB-sprite-vorm		
Mode-register 7	tekstkleur screen mode 0				border-kleur (transparant)			

L = lees gegevens
S = schrijf gegevens

Overige IO-adresgebieden:

\$00-\$7F - niet gedefinieerd
\$80-\$CF - systeem
\$D0-D7 - floppy disk-controller
\$DB-\$FF - niet gedefinieerd

Appendix G

PSG-registers

Naam	Bit 7	Bit 6	Bit 5	Bit 4	Bit 3	Bit 2	Bit 1	Bit 0
Register 0	Frequentie kanaal A - LSB							
Register 1	n.g.	n.g.	n.g.	n.g.	Frequentie kanaal A - MSB			
Register 2	Frequentie kanaal B - LSB							
Register 3	n.g.	n.g.	n.g.	n.g.	Frequentie kanaal B - MSB			
Register 4	Frequentie kanaal C - LSB							
Register 5	n.g.	n.g.	n.g.	n.g.	Frequentie kanaal C - MSB			
Register 6	n.g.	n.g.	n.g.	Ruisfrequentie				
Register 7	IO-port A	IO-port B	Ruis C	Ruis B	Ruis A	Toon C	Toon B	Toon A
Register 8	n.g.	n.g.	n.g.	Mode A	Amplitude kanaal A			
Register 9	n.g.	n.g.	n.g.	Mode B	Amplitude kanaal B			
Register 10	n.g.	n.g.	n.g.	Mode C	Amplitude kanaal C			
Register 11	Envelope-frequentie LSB							
Register 12	Envelope-frequentie MSB							
Register 13	n.g.	n.g.	n.g.	n.g.	Vorm van envelope			
Register 14	Cass-inp	Keyboard	Trigger B	Trigger A	Right-Joy	Left-Joy	Down-Joy	Up-Joy
Register 15	kana-LED	Joystick	Puls 2	Puls 1	(1)	(1)	(1)	(1)

De PSG-registers

3	2	1	0	Envelope
0	0	X	X	
0	1	X	X	
1	0	0	0	
1	0	0	1	
1	0	1	0	
1	0	1	1	
1	1	0	0	
1	1	0	1	
1	1	1	0	
1	1	1	1	

Golfvormen

Appendix H

IO-adressen

Device	Adres	Gebruik	Omschrijving	Opmerkingen
RS232C	\$80 \$81 \$81	L/S L S	Data Status Mode	8251A (USART)
Printer	\$90 \$90 \$91	S S S	Strobe Status Data	Centronics
VDP	\$98 \$99 \$99	L/S S L	Data Command/ Address set Status	TMS9129NL
PSG	\$A0 \$A1 \$A2	S S L	Address Latch Data Data	AY-3-8910
PPI	\$A8 \$A9 \$AA \$AB	L/S L/S L/S S	Data-Port A Data-Port B Data-Port C Mode set	8255A

Appendix I

De BIOS-sprongtabel

Adres	Naam	Functie	Invoer	Uitvoer
\$0060	ChkRam	Controleert het RAM en selecteert slots	(*)	n.v.t./n.v.t.
\$0068	SynChr	Controleert een BASIC-karakter	HL=adres van karakter	A=karakter / HL=volgend
\$006C	RdSlit	Leest RAM uit opgegeven slot	A=slot ID / HL=adres	A=byte
\$0010	ChrGr	Verzorgt een volgend BASIC-karakter of -token	HL=adres van karakter	A=karakter / HL=volgend
\$0014	WrSlit	Schrijft door in RAM in opgegeven slot	A=slot ID / HL=adres / E=byte	n.v.t.
\$0018	OutDo	Verzorgt uitvoer naar het huidige device	A=karakter	n.v.t.
\$001C	CalSlit	Springt naar een subroutine in opgegeven slot	(*) IY=slot ID / IX=adres	routine-afhankelijk
\$0020	DCompR	Vergelijkt de registerparen HL en DE	HL / DE	flags eventueel updated
\$0024	EnaSlit	Schakelt een geselecteerd slot permanent in	A=slot ID / HL=adres	n.v.t.
\$0028	GeTypR	Geeft het type van een BASIC-operand	n.v.t.	AF=type
\$0030	CallF	Springt naar een subroutine in een 'afgelegene' slot	RST 30 / ID-byte / adres-woord	routine-afhankelijk
\$0038	KeyInt	Hardware-interrupt en keyboard-scan	(*) n.v.t.	n.v.t.
\$003b	InitIO	Initialiseert IO-devices	(*) n.v.t.	n.v.t.
\$003e	IniFnK	Initialiseert functietoetsen	(*) n.v.t.	n.v.t.
\$0041	DisScr	Zet het scherm 'uit'	n.v.t.	n.v.t.
\$0044	EnaScr	Zet het scherm 'aan'	n.v.t.	n.v.t.
\$0047	WrtVDP	Schrijft in een VDP-register	(*) B=byte / C=VDP register	n.v.t.
\$004A	RdVra	Haalt een byte uit het video-RAM	HL=adres	A=byte
\$004d	WrVra	Schrijft een byte naar het video-RAM	HL=adres / A=byte	n.v.t.
\$0050	SetRd	Initialiseert de VDP voor een leesopdracht	HL=adres	n.v.t.
\$0053	SetWr	Initialiseert de VDP voor een schrijfopdracht	HL=adres	n.v.t.
\$0056	FillVra	Vult een stuk videogeheugen met een gegeven waarde	HL=adres / BC=langte / A=byte	n.v.t.
\$0059	LDirMV	Kopieert een stuk videogeheugen naar RAM	HL=bron / DE=object / BC=langte	n.v.t.
\$005C	LDirVM	Kopieert een stuk RAM naar het videogeheugen	HL=bron / DE=object / BC=langte	n.v.t.
\$005F	ChgMod	Verzorgt de inschakeling van een gewenste VDP-mode	A=scherm-mode	n.v.t.
\$0062	ChgClr	Verandert de VDP-kleuren	(*) n.v.t.	n.v.t.
\$0066	NMI	Verzorgt een Non Maskable Interrupt	n.v.t.	n.v.t.
\$0069	ClrSpr	Initialiseert alle sprites	n.v.t.	n.v.t.
\$006C	IniTxt	Initialiseert de VDP voor tekst-mode 40[*]24	(*) n.v.t.	n.v.t.
\$006F	init32	Initialiseert de VDP voor tekst-mode 32[*]24	(*) n.v.t.	n.v.t.
\$0072	IniGrp	Initialiseert de VDP voor high resolution-mode	n.v.t.	n.v.t.
\$0075	IniMit	Initialiseert de VDP voor multicolor-mode	n.v.t.	n.v.t.
\$0078	SetTxt	Stelt de VDP in op tekstmode 40[*]24	n.v.t.	n.v.t.
\$007B	Set32	Stelt de VDP in op tekstmode 40[*]32	n.v.t.	n.v.t.
\$007E	SetGrp	Stelt de VDP in op high resolution-mode	n.v.t.	n.v.t.
\$0081	SetMit	Stelt de VDP in op multicolor-mode	n.v.t.	n.v.t.
\$0084	CalPat	Geeft het adres van een sprite-patroon	(*) A=sprite ID	HL=adres
\$0087	CalAtr	Geeft het adres van de sprite-attributen	(*) A=sprite ID	HL=adres
\$008A	BSpSiz	Geeft de huidige sprite-grootte	n.v.t.	A=grootte
\$008D	GrpPrt	Plaast een karakter op het grafische scherm	(*) A=karakter	n.v.t.
\$0090	SicIni	Initialiseert de PSG	(*) n.v.t.	n.v.t.
\$0093	WrtPSG	Schrijft in een PSG-register	A=PSG register / E=byte	n.v.t.
\$0096	RdPSG	Leest een PSG-register uit	A=PSG register	A=byte
\$0099	StrtMs	Start het uitlezen van de muziek	(*) n.v.t.	n.v.t.
\$009C	ChsNS	Geeft de status van de keyboard-buffer	n.v.t.	zero updated
\$009F	ChGet	Wacht op het invoeren van een karakter	(*) n.v.t.	A=karakter (code)
\$00A2	ChPut	Voert een karakter uit naar het scherm	(*) A=karakter (code)	n.v.t.
\$00A5	LptDut	Voert een karakter uit naar de printer	A=karakter (code)	carry updated
\$00A8	LptStt	Controleert de printer	n.v.t.	A en zero updated
\$00Ab	EnvChr	Zet karakter met 'grafische header' op	A=karakter	carry en zero updated

#008E	PinLin	Leest een bewerkte regel in		n.v.t.	HL=adres / carry updated
#0081	InLin	Leest een bewerkte regel in	(*)	n.v.t.	HL=adres / carry updated
#0084	QinLin	Zet '?' op het scherm en springt naar INLIN		n.v.t.	HL=adres / carry updated
#0087	BreakY	Controleert op CTRL-STOP		n.v.t.	carry updated
#008A	IsCntc	Controleert op SHIFT-STOP		n.v.t.	n.v.t.
#0089	ChCntc	IsCntc, maar nu door BASIC		n.v.t.	n.v.t.
#00C0	Beep	Verzorgt een BEEP		n.v.t.	n.v.t.
#00C3	Cls	Maakt het scherm schoon		zero	n.v.t.
#00C6	PosIt	Zet de cursor op een bepaalde plaats	(*)	H-kolom / L-regel	n.v.t.
#00E9	FnkSb	Kijkt of de tekst-functietoetsen 'aan' staan		n.v.t.	n.v.t.
#00CC	EraFnk	Haalt de tekst-functietoetsen van het scherm		n.v.t.	n.v.t.
#00CF	DspFnk	Zet de tekst-functietoetsen op het scherm		n.v.t.	n.v.t.
#00D2	ToText	Zet het scherm in tekst-mode		n.v.t.	n.v.t.
#00D5	GtStck	Leest de joystick-stand uit		A=joystick ID	A=richting
#00B8	GtFrig	Leest de vuurknop-stand uit		A=vuurknop ID	A=vuur (0=niets)
#00D8	GtPad	Leest de touch tablet-stand uit		A=tablet ID	A=waarde
#00DE	GtPdl	Leest de paddle-stand uit		A=paddle ID	A=waarde
#00E1	TapLon	Zet cassette-invoer aan en leest header		n.v.t.	carry updated
#00E4	TapIn	Leest cassettesignaal in		n.v.t.	A=byte / carry updated
#00E7	TapOf	Zet cassette-invoer uit		n.v.t.	n.v.t.
#00EA	TapOn	Zet cassette-uitvoer aan en schrijft header		A=header type (0=kort)	carry updated
#00ED	TapOut	Schrijft cassettesignaal		A=byte	carry updated
#00F0	TapOf	Zet cassette-uitvoer uit		n.v.t.	n.v.t.
#00F3	StMotr	Zet cassette-motor aan/uit		A=actie (0=stop / 1=start)	n.v.t.
#00F6	LftQ	Geeft de ruigte in de muziekstring	(*)	A=array-nummer	HL=ruigte
#00F9	PutQ	Plaast een byte in de muziekstring	(*)	A=array-nummer / E=byte	zero updated
#00FC	RightC	Beweegt 1 pixel naar rechts		n.v.t.	n.v.t.
#00FF	LeftC	Beweegt 1 pixel naar links		n.v.t.	n.v.t.
#0102	UpC	Beweegt 1 pixel omhoog		n.v.t.	n.v.t.
#0105	UpC	UPC indien mogelijk		n.v.t.	carry updated
#0108	DownC	Beweegt 1 pixel omlaag		n.v.t.	n.v.t.
#0106	DownC	DOWNC indien mogelijk		n.v.t.	carry updated
#010E	ScalY	Zet de grafische coördinaten op schaal		BC X-coörd. / DE Y-coörd.	carry updated
#0111	MapYc	Berekent adres van grafische coördinaat		BC X-coörd. / DE Y-coörd.	HL=adres / A=patroon
#0114	FetchC	Geeft het adres en maskerpatroon		n.v.t.	HL=adres / A=patroon
#0117	StoreC	Plaast het adres en maskerpatroon		A=masker / HL=adres	n.v.t.
#011A	SetAtr	Vult het attribuut-byte in		A=kleur	carry updated
#011D	ReadC	Leest het attribuut-byte van een pixel		n.v.t.	A=kleur
#0120	SetC	Vult het attribuut-byte van een pixel in		n.v.t.	n.v.t.
#0123	NSetCX	Vult een aantal pixels horizontaal		HL=teller	n.v.t.
#0126	GtAspc	Berekent een cirkelverhouding	(*)	n.v.t., DE=AspCt1 / HL=AspCt2	
#0129	PntInI	Initialiseert de PAINT-routine	(*)	A=kleur	n.v.t.
#012C	ScanR	Zoekt pixels naar rechts		B-flag / DE=teller	DE=teller / C-flag
#012F	ScanL	Zoekt pixels naar links		B-flag / DE=teller	DE=teller / C-flag
#0132	ChgCap	Verandert de status van de CAP-indicator	(*)	A=aan/uit (0=uit)	n.v.t.
#0135	ChgSnd	Wijzigt de key click	(*)	A=aan/uit (0=uit)	n.v.t.
#0138	RSIReg	Leest het primaire slot-register		n.v.t.	A=byte
#013B	MSJReg	Schrijft naar het primaire slot-register		A=byte	n.v.t.
#013E	RdVDP	Leest het VDP-statusregister		n.v.t.	A=status
#0141	SnsMat	Leest een rij van de keyboard-matrix		A=regel	A=status
#0144	PhyID	Bestuurt de eventueel aanwezige diskdrive		ID=afhankelijk	ID=afhankelijk
#0147	Forma	Initialiseert de eventueel aanwezige diskdrive		ID=afhankelijk	ID=afhankelijk
#014A	IsFID	Bekijkt het eventuele optreden van device-ID		n.v.t.	F=type ID
#014D	OutDip	Verzorgt geformateerde uitvoer naar de printer	(*)	A=karakter (code)	
#0150	GetVCP	Geeft de pointer van de muziek-string	(*)	A=kanaal	HL=adres
#0153	GetVc2	Geeft de pointer van een gewenste muziekvariabele		L=byte	HL=pointer
#0156	KilBuf	Initialiseert de keyboard-buifer	(*)	n.v.t.	n.v.t.
#0159	CalBAS	Springt naar de BASIC-interpreter		IX=adres	BASIC=afhankelijk

(*): de functie informeert en/of verandert het (variabelen)werkgebied

Appendix J

Het werkgebied

Adres	Naam	Type	Functie
\$F3B0	RdPrim	R	Slot-schakeling en uitlezen (primaïr)
\$F3B5	WrPrim	R	Slot-schakeling en wegschrijven (primaïr)
\$F3B8	ClPrim	R	Slot-schakeling voor CALSLT
\$F39A	Usr0	A	Adres Usr0 (default 'ILLEGAL FUNCTION CALL')
\$F39C	Usr1	A	Adres Usr1 (default 'ILLEGAL FUNCTION CALL')
\$F39E	Usr2	A	Adres Usr2 (default 'ILLEGAL FUNCTION CALL')
\$F3A0	Usr3	A	Adres Usr3 (default 'ILLEGAL FUNCTION CALL')
\$F3A2	Usr4	A	Adres Usr4 (default 'ILLEGAL FUNCTION CALL')
\$F3A4	Usr5	A	Adres Usr5 (default 'ILLEGAL FUNCTION CALL')
\$F3A6	Usr6	A	Adres Usr6 (default 'ILLEGAL FUNCTION CALL')
\$F3A8	Usr7	A	Adres Usr7 (default 'ILLEGAL FUNCTION CALL')
\$F3AA	Usr8	A	Adres Usr8 (default 'ILLEGAL FUNCTION CALL')
\$F3AC	Usr9	A	Adres Usr9 (default 'ILLEGAL FUNCTION CALL')
\$F3AE	LinL40	V	Schermbreedte in 40*24 tekst-mode (default 37)
\$F3AF	LinL32	V	Schermbreedte in 32*24 tekst-mode (default 29)
\$F3B0	LinLen	V	Actuele schermbreedte (wordt tijdens scherm-inschakeling gekopieerd)
\$F3B1			
\$F3B2	ClmLst	V	Ruiate voor PRINT-functie (default 14)
\$F3B3	TxtNam	A	Namentabel (40*24) (default \$0000)
\$F3B5	TxtCol	A	Kleurentabel (40*24) (default \$0000)
\$F3B7	TxtCgp	A	Karakterset (40*24) (default \$0800)
\$F3B9	TxtAtr	A	Sprite-attributen (40*24) (default \$0000)
\$F3BB	TxtPat	A	Sprite-patronen (40*24) (default \$0000)
\$F3BD	T32Nam	A	Namentabel (32*24) (default \$1800)
\$F3BF	T32Col	A	Kleurentabel (32*24) (default \$2000)
\$F3C1	T32Cgp	A	Karakterset (32*24) (default \$0000)
\$F3C3	T32Atr	A	Sprite-attributen (32*24) (default \$1800)
\$F3C5	T32Pat	A	Sprite-patronen (32*24) (default \$3800)
\$F3C7	GrpNam	A	Namentabel (hires) (default \$1800)
\$F3C9	GrpCol	A	Kleurentabel (hires) (default \$2000)
\$F3CB	GrpCgp	A	Karakterset (hires) (default \$0000)
\$F3CD	GrpAtr	A	Sprite-attributen (hires) (default \$1800)
\$F3CF	GrpPat	A	Sprite-patronen (high res) (default \$3800)
\$F3D1	MltNam	A	NamenTabel (multicolor) (default \$0800)
\$F3D3	MltCol	A	KleurenTabel (multicolor) (default \$0000)
\$F3D5	MltCgp	A	Karakterset (multicolor) (default \$0000)
\$F3D7	MltAtr	A	Sprite-attributen (multicolor) (default \$1800)

\$F3D9	MltPat	A	Sprite-patronen (multicolor) (default \$3800)
\$F3DB	ClikSw	V	'Klik' bij druk op toets
\$F3DC	CsrY	V	Verticaalcoördinaat van de cursor
\$F3DD	CsrX	V	Horizontaalcoördinaat van de cursor
\$F3DE	CnsDfg	V	Functietoetsen op het scherm? (0=niet)
\$F3DF	Rg0Sav	V	Kopie VDP-register 0 (default \$00)
\$F3E0	Rg1Sav	V	Kopie VDP-register 1 (default \$F0)
\$F3E1	Rg2Sav	V	Kopie VDP-register 2 (default \$00)
\$F3E2	Rg3Sav	V	Kopie VDP-register 3 (default \$00)
\$F3E3	Rg4Sav	V	Kopie VDP-register 4 (default \$01)
\$F3E4	Rg5Sav	V	Kopie VDP-register 5 (default \$00)
\$F3E5	Rg6Sav	V	Kopie VDP-register 6 (default \$00)
\$F3E6	Rg7Sav	V	Kopie VDP-register 7 (default \$F4)
\$F3E7	StatFl	V	VDP-statusregister (default \$CA)
\$F3EB	TrgFlg	V	Status van alle vuurknoppen
\$F3E9	ForClr	V	Huidige voorgrondkleur (default 15)
\$F3EA	BakClr	V	Huidige achtergrondkleur (default 4)
\$F3EB	BorClr	V	Huidige borderkleur (default 4)
\$F3EC	MaxUpd	S	Sprong voor LINE-routine
\$F3EF	MinUpd	S	Sprong voor LINE-routine
\$F3F2	AtrByt	V	Penkleur voor grafische routines
\$F3F3	Queues	A	Controleblokken voor de drie muziek-arrays
\$F3F5	FrcNew	V	Flag voor CLOAD (onderscheid tussen CLOAD en CLOAD?, 0=CLOAD)
\$F3F6	ScnCnt	V	Frequentie keyboard-scanning
\$F3F7	RepCnt	V	Snelheid keyboard-repetering
\$F3F8	PutPnt	A	Adres van de volgende 'plaats'-positie in de keyboard-buffer
\$F3FA	GetPnt	A	Adres van de volgende 'haal'-positie in de keyboard-buffer
\$F3FC	Cs1200	P	Parameters voor 1200 baud-cassette
\$F401	Cs2400	P	Parameters voor 2400 baud-cassette
\$F406	Low	V	LAAG-cyclus
\$F408	High	V	HOOG-cyclus
\$F40A	Header	V	Cycli in aanloopblok
\$F40B	AspCt1	V	Verhouding stralen van CIRCLE
\$F40D	AspCt2	V	Verhouding stralen van CIRCLE (default)
\$F40F	EndPrg	R	Lege BASIC-regel (voor 'ON ERROR...')
\$F414	ErrFlg	V	Nummer van de opgetreden fout
\$F415	LptPos	V	Positie van de printer-kop
\$F416	PrtFlg	V	Uitvoer naar scherm of printer? (0=scherm / 1=printer)
\$F417	NtMSXP	V	Hoe wordt de printer grafisch aangestuurd?
\$F418	RawPrt	V	Hoe worden de grafische karakters naar de printer gestuurd?
\$F419	VlzAdr	A	Adres van karakter voor VAL-functie
\$F41B	VlzDat	V	Waarde van karakter voor VAL-functie
\$F41C	CurLin	V	Het regelnummer dat nu wordt verwerkt door de interpreter
\$F41F	KBuf	B	Gecodeerde vorm van een ingetypte regel
\$F55E	Buf	B	Tekst die INLIN heeft ingelezen
\$F661	TtyPos	V	Positie op het scherm voor PRINT
\$F662	DimFlg	V	Zoekroutine voor array-variabelen

\$F663	ValTyp	V	Type van de variabele in DAC
\$F664	DoRes	V	Flag voor het scannen van een DATA-regel
\$F665	DoNum	V	Flag voor opzetten van regelnummer
\$F666	ConTxt	A	Adres voor eerstvolgende karakter NA een numerieke constante
\$F668	ConSav	V	Token-opslag van een numerieke constante
\$F669	ConTyp	V	Type-opslag van een numerieke constante
\$F66A	ConLo	B	Opslagruimte voor numerieke constanten
\$F672	MemSiz	A	Top van het stringgeheugen (wijzigen met CLEAR of MAXFILES)
\$F674	StkTop	A	Top van de stapel (wijzigen met CLEAR of MAXFILES)
\$F676	TxtTab	A	Bodem van het programmeergeheugen (default \$B001)
\$F678	TempPt	A	Eerstvolgende vrije ruimte in TEMPST
\$F67A	TempSt	B	Stringstapel
\$F698	DscTap	B	String-signalembuffer
\$F69B	FreTop	A	Eerstvolgende vrije ruimte in het stringgeheugen
\$F69D	Temp3	V	Interpreter-ruimte (algemeen gebruik)
\$F69F	Temp8	V	Interpreter-ruimte (algemeen gebruik)
\$F6A1	EndFor	A	FOR...NEXT-werkpointer
\$F6A3	DatLin	A	Regelnummer van huidig DATA-statement
\$F6A5	SubFlg	V	Variabelenindex
\$F6A6	FlgInp	V	Flag voor verschil tussen INPUT en READ (0=INPUT)
\$F6A7	Temp	V	Interpreter-ruimte (algemeen gebruik)
\$F6A9	PtrFlg	V	Flag regelnummeradres
\$F6AA	AutFlg	V	Flag voor AUTO (0=geen AUTO)
\$F6AB	AutLin	V	Huidige regelnummer tijdens uitvoering van AUTO
\$F6AD	AutInc	V	Regelverhoging tijdens AUTO
\$F6AF	SavTxt	A	Adreswijzer van interpreter
\$F6B1	SavStk	A	Adreswijzer van de stapel
\$F6B3	ErrLin	V	Regelnummer indien er een fout optreedt
\$F6B5	Dot	V	Nummer van de laatst behandelde regel
\$F3B7	ErrTxt	B	Buffer voor SAVTXT
\$F6B9	OnELin	A	Adres voor ON...ERROR
\$F6BB	OnEFlg	V	Flag voor ON...ERROR (1=error opgetreden)
\$F6BC	Temp2	V	Interpreter-ruimte (algemeen gebruik)
\$F6BE	OldLin	V	Regelbuffer voor programma-onderbreking
\$F6C0	OldTxt	A	Statement-buffer voor programma-onderbreking
\$F6C2	VarTab	A	Eerste byte in het variabelengeheugen
\$F6C4	AryTab	A	Eerste byte in het array-geheugen
\$F6C6	StrEnd	A	Einde array-geheugen
\$F6C8	DatPtr	A	Adres van huidige DATA-statement
\$F6CA	DefTbl	V	Type van elke groep BASIC-variabelen (A...Z)
\$F6EA	PrmStk	A	Startadres van FN-parameters
\$F6E6	PrmLen	V	Lenkte van het FN-blok dat in PARM1 staat
\$F6E8	Prm1	B	Lokale variabelen van een geevalueerde FN-functie
\$F74C	PrmPrv	A	Adres van FN-blok
\$F74E	PrmLn2	V	Lengte van het FN-blok dat in PARM2 staat
\$F750	Para2	B	Variabelenconstructie voor FN-functie
\$F7B4	PrmFlg	V	Flag voor onderscheid tussen globale en lokale variabelen

\$F7B5	AryTa2	A	Eindadres van het thans doorzochte variabelengeheugen
\$F7B7	NoFuns	V	Signalering van lokale variabelen
\$F7B8	Temp9	V	Interpreter-ruimte (algemeen gebruik)
\$F7BA	FunAct	V	Het aantal FN-functies thans in gebruik
\$F7BC	SwpTap	B	Buffer voor SWAP-statement
\$F7C4	TrcFlg	V	Flag voor de TRACE-functie (0=geen TRACE)
\$F7C5	F8Buffr	B	Buffer voor numerieke output
\$F7F0	DecTmp	V	Tijdelijke opslagruimte voor deelroutine
\$F7F2	DecTm2	V	Tijdelijke opslagruimte voor deelroutine
\$F7F4	DecCnt	V	Teller voor deelroutine
\$F7F6	Dac	B	Primaire buffer voor expressie-evaluatie in de interpreter
\$F806	Hold8	B	Buffer voor vermenigvuldigingsroutine
\$F847	Arg	B	Secundaire buffer voor expressie-evaluatie in de interpreter
\$F857	RndX	B	Buffer voor huidige random-waarde
\$F85F	MaxFil	V	Aantal mogelijke IO-buffers
\$F860	FilTab	A	Adres van pointer-tabel voor file-controleblokken
\$F862	NulBuf	A	Adres van het eerste byte van de databuffer van IO-buffer 0
\$F864	PrtFil	A	Adres van het file-controleblok van de huidige IO-buffer
\$F866	FilNam	B	Buffer voor bestandsnaam
\$F871	FilNm2	B	Buffer voor ingelezen bestandsnaam
\$F87C	NioNiy	V	Status voor IO-buffers tijdens LOAD
\$F87D	SavEnd	A	Adres voor het laatste byte tijdens BSAVE
\$F87F	FnkStr	B	Buffer voor functietoetsen-strings
\$F91F	CgPnt	P	Slot en adres voor de te kopiëren karakterset
\$F922	NamBas	A	Startadres van de huidige naamtabel voor de VDP
\$F924	CgpBas	A	Startadres van de huidige karakertabel voor de VDP
\$F926	PatBas	A	Startadres van de huidige sprite-patronentabel voor de VDP
\$F928	AtrBas	A	Startadres van de huidige sprite-attribuentabel voor de VDP
\$F92A	Cloc	V	Positie van de laatst verwerkte pixel
\$F92C	CMAsk	V	Masker gebruikt tijdens de laatste pixel-operatie
\$F92D	MinDel	V	Minimaal verschil voor LINE-routine
\$F92F	MaxDel	V	Maximaal verschil voor LINE-routine
\$F931	Aspect	V	Stralenverhouding tijdens CIRCLE
\$F933	CenCnt	V	Teller voor plot-routine tijdens CIRCLE
\$F935	CLineF	V	Flag voor CIRCLE-routine
\$F936	CnPnts	V	Aantal segment-punten voor CIRCLE
\$F938	CplotF	V	Flag voor CIRCLE-routine
\$F939	CpCnt	V	Y-coördinaat tijdens CIRCLE
\$F93B	CpCnt8	V	Aantal punten thans geplot tijdens CIRCLE
\$F93D	CrcSum	V	Teller voor CIRCLE
\$F93F	CstCnt	V	Aantal punten binnen starthoek tijdens CIRCLE
\$F941	CsCLXY	V	Afplattings-flag voor CIRCLE
\$F942	CSaveA	V	Tijdelijke ruimte voor SCANR
\$F944	CSaveM	V	Tijdelijke ruimte voor SCANR
\$F945	CXOff	V	Tijdelijke opslagruimte voor CIRCLE
\$F947	CYOff	V	Tijdelijke opslagruimte voor CIRCLE
\$F949	LohMsk	V	Tijdelijke opslagruimte voor PAINT

\$F94A	LohDir	V	Nieuwe scan-richting tijdens PAINT
\$F94B	LohAdr	A	Adres van meest linkse uitstulping tijdens PAINT
\$F94D	LohCnt	V	Grootte van linker uitstulping
\$F94F	SkpCnt	V	Aantal pixels over te slaan tijdens PAINT
\$F951	MovCnt	V	Aantal bewegingen tijdens PAINT
\$F953	PdiRec	V	Huidige richting tijdens PAINT
\$F954	LfProg	V	Flag voor beweging naar links tijdens PAINT
\$F955			
\$F956	MclTab	A	Adres voor macro-ontledertabel (DRAW of PLAY)
\$F958	MclFlg	V	Flag voor macro-ontledergebruik (DRAW of PLAY)
\$F959	QueTab	P	Parameters voor afspelen van muziek (4*6)
\$F971	QueBak	V	Grootte van de muziek-arrays (4*1)
\$F975	VoicAQ	B	Muziek-array kanaal A
\$F9F5	VoicBQ	B	Muziek-array kanaal B
\$FA75	VoicCQ	B	Muziek-array kanaal C
\$FAF5	Rs2IQ	B	Rij voor het RS232-kanaal
\$FB35	PrsCnt	V	Teller voor de PLAY-routine
\$FB36	SavSp	A	Opslag van de Z80-stapelwijzer tijdens PLAY
\$FB38	VoiceN	V	Nummer van het thans gebruikte kanaal tijdens PLAY
\$FB39	SavVol	V	Opslag van het volume tijdens een R-verwerking
\$FB3B	MclLen	V	Lengte van de huidige macro-ontlede string
\$FB3C	MclPtr	A	Adres van de huidige macro-ontlede string
\$FB3E	QueueN	V	Het nummer van de thans verwerkte muziek-array
\$FB3F	MusicF	V	Flags voor te verwerken muziek-array(s)
\$FB40	PlyCnt	V	Aantal opeenvolgende PLAY-statements
\$FB41	VcbA	P	Parameters voor PLAY-routine, kanaal A
\$FB66	VcbB	P	Parameters voor PLAY-routine, kanaal B
\$FB8B	VcbC	P	Parameters voor PLAY-routine, kanaal C
\$FBB0	EnStop	V	Flag voor warme start tijdens interrupt (0=geen warme start)
\$FBB1	BasRom	V	Flag voor CTRL/STOP-reactie (0=geen 'reactie')
\$FB82	LinTtb	V	Flags voor het 'overlopen' van een scheraregel (24*)
\$FBCA	FstPos	V	De coördinaten van de cursors i.v.m. terugrekening bij 'overloop'
\$FBCC	CurSav	V	Opslag van het karakter dat werd vervangen door de cursor
\$FBCE	FnkSwi	V	Bijhouden welke groep functietoetsen wordt afgebeeld
\$FBCE	FnkFlg	V	Flags of functietoetsen in werking (10*)
\$FBD8	OnSbf	V	Aantal interrupts bijhouden (bijv. intussen opgetreden IO e.d.)
\$FBD9	ClkF1	V	Flag om te zorgen dat er maar één 'klik' tegelijk wordt gegeven
\$FBDa	OldKey	B	Buffer voor het opslaan van de 'vorige' keyboard-matrix
\$FBE5	NewKey	B	Buffer voor het opslaan van de 'huidige' keyboard-matrix
\$FBF0	KeyBuf	B	Keyboard-buffer
\$FC18	Lin#rk	B	BIOS-buffer om een hele scheraregel op te kunnen slaan
\$FC40	Pat#rk	B	BIOS-buffer voor het opslaan van een 8[*]8 pixel-patroon
\$FC4B	Bottom	A	Laagste RAM-adres (default \$8000)
\$FC4A	HiMem	A	Hoogste RAM-adres (default \$F380)
\$FC4C	TrpTbl		Interrupt-veroorzakers
\$FC4C		V/A	Key 0
\$FC4F		V/A	Key 1

\$FC52	V/A	Key 2
\$FC55	V/A	Key 3
\$FC58	V/A	Key 4
\$FC5B	V/A	Key 5
\$FC5E	V/A	Key 6
\$FC61	V/A	Key 7
\$FC64	V/A	Key 8
\$FC67	V/A	Key 9
\$FC6A	V/A	STOP
\$FC6D	V/A	Sprite
\$FC70	V/A	Strig 0
\$FC73	V/A	Strig 1
\$FC76	V/A	Strig 2
\$FC79	V/A	Strig 3
\$FC7C	V/A	Strig 4
\$FC7F	V/A	Interval
\$FC82		n.g.
\$FC85		n.g.
\$FC88		n.g.
\$FC8B		n.g.
\$FC8E		n.g.
\$FC91		n.g.
\$FC94		n.g.
\$FC97		n.g.
\$FC9B	IntFlg	V (CTRL/)STOP-detectie
\$FC9C	PadY	V Y-positie touch tablet
\$FC9D	PadX	V X-positie touch tablet
\$FC9E	Jiffy	V Timer
\$FCA0	IntVal	V Tijdsduur voor ON...INTERVAL
\$FCA2	IntCnt	V Aftelling i.s.m. ON...INTERVAL
\$FCA4	LowLim	V Duur van startbit bij lezen van cassette
\$FCA5	WinWid	V Tijdsduur hoog/laag-cyclus bij lezen van cassette
\$FCA6	GrpHed	V Flag voor grafische header (0=geen grafische header)
\$FCA7	EscCnt	V Flag voor ESC-verwerking (0=geen escape-code)
\$FCA8	InsFlg	V Flag voor INSERT-mode (0=geen INSERT)
\$FCA9	CsRSr	V Flag voor 'cursor in beeld' (0=geen cursor)
\$FCAA	CStyle	V Flag voor cursor-type (0=blok / anders=8[*]4)
\$FCAB	CapSt	V Flag voor 'Caps Lock' (0=geen 'Caps Lock')
\$FCAC	KanaSt	V Flag voor 'Kana Lock' (Op Japanse machines)
\$FCAD	KanaMd	V Keyboard-mode op Japanse machines
\$FCAE	FlbMem	V Flag voor onderdrukking IO-foutmeldingen
\$FCAF	ScrMod	V Huidige scherm-mode
\$FCB0	OldScr	V Vorige schera-mode
\$FCB1	CasPrv	V Vorig opgeslagen karakter voor cassette
\$FCB2	BrdAtr	V Randkleur voor PAINT-routine
\$FCB3	GXPos	A Opslag High-Res X-positie
\$FCB5	GYPos	A Opslag High-Res Y-positie

\$FCB7	GrpAcX	A	Huidige X-positie voor GRPPRT
\$FCB9	GrpAcY	A	Huidige Y-positie voor GRPPRT
\$FCBB	DrwFlg	V	Flag voor DRAW-routine
\$FCBC	DrwSc1	V	'Scale factor' voor DRAW
\$FCBD	DrwAng	V	Gebruikte hoek bij DRAW
\$FCBE	RunBnf	V	Flag voor BLOAD met R-parameter (0=geen auto RUN)
\$FCBF	SavEnt	A	Adres voor BSAVE (en BLOAD)
\$FCC1	ExpTbl	V	Flags voor expanded slots
\$FCC5	SltTbl	V	Huidige toestanden van de expanded slot-registers
\$FCC9	SltAtr	P	Parameters voor uitbreidings-ROM's
\$FD09	SltWrk	B	Mogelijk werkgebied voor uitbreidings-ROM's
\$FD89	ProcNm	B	Naam van een statement of apparaat i.v.m. uitbreidings-ROM's
\$FD99	Device	V	Device-ID voor een uitbreidings-ROM-adres

B: buffer
 P: parameters
 R: routine
 S: sprong
 V: variabele

Appendix K

HOOKS

Adres	Naam	Functie
\$FD9A		
\$FD9F	H.TimI	Interrupt, voornamelijk timer-gestuurd
\$FDA4	H.ChPu	Standaard CHPUT
\$FDA9	H.DspC	Plaats cursor
\$FDAE	H.EraC	Verwijder cursor
\$FDB3	H.DspF	Standaard DSPFNK
\$FDB8	H.EraF	Standaard ERAFNK
\$FDBD	H.ToTe	Standaard TOTEXT
\$FDC2	H.ChGe	Standaard CHGET
\$FDC7	H.IniP	Kopieer karakterset naar VDP
\$FDCC	H.KeyC	Keyboard decoder
\$FDD1	H.KeyA	Keyboard decoder (snei)
\$FDD6	H.NMI	Standaard NMI
\$FDD8	H.PinL	Standaard PINLIN
\$FDE0	H.QinL	Standaard QINLIN
\$FDE5	H.InLi	Standaard INLIN
\$FDEA	H.OnGo	ON device GOTO procedure
\$FDEF	H.DskO	Disk Output (DSKO#)
\$FDF4	H.Sets	SET
\$FDF9	H.Name	RENAME
\$FDFF	H.Kill	KILL
\$FE03	H.Ipl	Initial Program Load (IPL)
\$FE08	H.Copy	COPY
\$FE0D	H.Cmd	CMD
\$FE12	H.DskF	Disk Free (DSKF)
\$FE17	H.DskI	Disk Input (DSKI#)
\$FE1C	H.Attr	ATTR#
\$FE21	H.Lset	Left Set (LSET)
\$FE26	H.Rset	Right Set (RSET)
\$FE2B	H.Fiel	FIELD
\$FE30	H.Mki\$	Make Int (MKI#)
\$FE35	H.Mki\$	Make Single (MKI#)
\$FE3A	H.Mkd\$	Make Double (MKD#)
\$FE3F	H.Cvi	Convert Int (CVI)
\$FE44	H.Cvs	Convert Single (CVS)
\$FE49	H.Cvd	Convert Double (CVD)
\$FE4E	H.GetP	Standaard GETPTR (get file pointer)

\$FE53	H.SetF	Standaard SETFIL (set file pointer)
\$FE58	H.NoFo	Standaard NOFOR (no for clause) t.b.v. OPEN
\$FE5D	H.NoLo	Standaard NULOPN (null open file) t.b.v. OPEN
\$FE62	H.NtFi	Standaard NTFLO (not file number 0) t.b.v. CLOSE IO-buffer 0
\$FE67	H.Merg	MERGE
\$FE6C	H.Save	SAVE
\$FE71	H.BinS	SAVE (binair)
\$FE76	H.BinL	LOAD (binair)
\$FE7B	H.File	FILES
\$FE80	H.DGet	DGET
\$FE85	H.FiLD	Standaard FILOU1 (seq. uitvoer)
\$FE8A	H.InDs	Standaard INDSK (seq. invoer)
\$FE8F	H.RslF	Herselectie oude drive (INPUT\$)
\$FE94	H.SavD	Save huidige drive
\$FE99	H.Loc	LOC (lokatie-functie)
\$FE9E	H.Lof	LOF (lengte van file-functie)
\$FEA3	H.Eof	EOF (einde file-functie)
\$FEA8	H.FPos	FPOS (file positie-functie)
\$FEAD	H.BakU	Standaard BAKUPT (back up-routine)
\$FEB2	H.ParD	Standaard PARDEV (pass device name)
\$FEB7	H.NoDe	Standaard NODEVN (no device name)
\$FEBC	H.PosD	Standaard POSDSK (possible disk)
\$FEC1	H.DevN	Standaard DEVNAM (device name)
\$FEC6	H.GenD	Standaard GENDSP (general dispatcher)
\$FECB	H.RunC	Standaard RUNC (run-clear)
\$FED0	H.Clea	CLEAR
\$FED5	H.LopD	Standaard LOPDFT (loop and set default)
\$FEDA	H.StkE	Standaard STKERR (Z80-stack error)
\$FEDF	H.IsFi	Standaard ISFLIO (file ID)
\$FFE4	H.OutD	Standaard OUTDO
\$FFE9	H.CrDo	Standaard CRLF (CR+linefeed naar OUTDO)
\$FEEE	H.DskC	Standaard DSKCHI (disk character input)
\$FEF3	H.DoGr	Standaard DOGRPH
\$FEF8	H.PrgE	Standaard PRGEND (einde van programma)
\$FEFD	H.ErrP	Standaard ERRPRT (error uitvoer)
\$FF02	H.ErrF	Error verwerking
\$FF07	H.Read	'Alles OK'-gedeelte van de 'MAIN loop'
\$FF0C	H.Main	Standaard MAIN (hoofd lus)
\$FF11	H.DirD	Standaard DIRDO (direct statement)
\$FF16	H.FinI	Einde hoofd lus-invoer
\$FF1B	H.FinE	Einde hoofd lus-error (onjuist regelnummer)
\$FF20	H.Crun	(De)coderen BASIC-regels
\$FF25	H.Crus	(De)coderen BASIC-regels
\$FF2A	H.IsRe	(De)coderen BASIC-regels
\$FF2F	H.NtFn	(De)coderen BASIC-regels
\$FF34	H.SnGf	FOR
\$FF39	H.NewS	Nieuw statement verwerken (zelfde regel)

\$FF3E	H.Sone	Signalering uitvoerpunt in statement-verwerking
\$FF43	H.ChrB	Standaard CHGET
\$FF48	H.Retu	RETURN
\$FF4D	H.PrtF	PRINT
\$FF52	H.Comp	PRINT (zoeken naar exclusieve tekens)
\$FF57	H.FinP	PRINT (einde)
\$FF5C	H.TrMn	Invoer-error
\$FF61	H.FrMe	Expressie-evaluatie
\$FF66	H.NtpL	Expressie-evaluatie
\$FF6B	H.Eval	Factor-evaluatie
\$FF70	H.OkNo	Factor-evaluatie
\$FF75	H.FinB	Factor-evaluatie
\$FF7A	H.Isai	Signalering uitvoerpunt in statement-verwerking
\$FF7F	H.Widt	WIDTH
\$FF84	H.List	LIST
\$FF8E	H.BufL	Standaard BUFLIN (buffer line) voor (de)coderen BASIC-regels
\$FF93	H.FrqI	Standaard FRQINT (integer-omrekening)
\$FF98	H.ScnE	Omzetting van regelnummer naar adres
\$FF9D	H.Fret	Standaard FRET (free up to temporaries)
\$FFA2	H.Ptrg	Standaard PTRGET (pointer get voor variabelen)
\$FFA7	H.PhyD	Standaard PHYDIO (physical disk IO)
\$FFAC	H.ForM	Standaard FORMAT
\$FFB1	H.Erro	ERROR-behandeling...
\$FFB6	H.Lpto	Standaard LPTOUT
\$FFBB	H.Lpts	Standaard LPTSTI
\$FFC0	H.Scre	SCREEN
\$FFC5	H.Play	PLAY

Index

- A-register 20
- absolute adressering 24
- accumulator 20
- adressering, geïndexeerde 25
- adressering, impliciete 24
- adressering, onmiddellijke 24
- adressering, zero page 25
- adressering, indirecte 26
- adressering, relatieve 25
- adressering, absolute 24
- adressering, bit- 27
- algemene registers 20
- assembler 15
- BASIC 14
- binaire getallen 56
- BIOS 61
- bit 56
- bitadressering 27
- byte 56
- carry 21
- EPROM 13
- flag-register 21
- geïndexeerde adressering 25
- half carry flag 21
- hexadecimale getallen 56
- impliciete adressering 24
- indexregisters 20
- indirecte adressering 26
- interrupt, maskeerbare 48
- interrupt 35, 37
- interrupt-register 22
- maskeerbare interrupt 48
- monitor 15
- nybble 59
- onmiddellijke adressering 24
- overflow flag 21
- parity flag 21
- programmateller 18
- RAM 13
- refresh-register 22
- relatieve adressering 25
- ROM 13
- scherm-modes 115
- sign flag 22
- sprite 115, 159
- stack pointer 19
- stapelwijzer 18
- subtract flag 21
- VDP-processor 116
- verborgen registerset 22
- word 46
- Z80, opbouw van de 17
- zero page-adressering 25
- zero flag 21

Bestelkaart diskette/cassette

Ondergetekende:

Naam: _____

Adres: _____

Postcode en woonplaats: _____

bestelt hierbij*) de:

diskette ad. f 24,50

cassette ad. f 19,50

behorende bij: **Machinetaal voor MSX-computers**

U kunt deze diskette of cassette in uw bezit krijgen door een ingevulde en ondertekende girobetaalkaart of bankcheque te zamen met deze bestelkaart te zenden aan:

Kluwer Technische Boeken B.V.

t.a.v. afd. administratie

Brink 25

7411 BS Deventer

Desgewenst kunt u het verschuldigde bedrag ook overmaken op gironummer 3243819 t.n.v. Kluwer Technische boeken in Deventer onder vermelding van bestelnummer 2035 CAS voor de cassette, of:
bestelnummer 2035 DIS voor de diskette

*) aankruisen wat u wenst.

Bezitters van MSX-computers weten dat hun machine over grandioze mogelijkheden beschikt. Helaas is BASIC, de ingebouwde programmeertaal van deze computers, vaak te langzaam om alles uit de computer te kunnen halen.

Enthousiaste MSX-bezitters zijn dan ook geneigd om te experimenteren met machinetaal, een taal die veel dichterbij de computer staat dan BASIC. Het is echter zeer moeilijk om zonder deskundige begeleiding in machinetaal thuis te raken.

Dit boek zorgt voor die deskundige begeleiding. Het is geschreven voor de MSX-bezitter die zich wil verdiepen in de geheimen van machinetaal. Enige BASIC-voorkennis is vereist.

Met dit boek komt u al zeer snel tot spectaculaire resultaten. Dankzij de gratis machinetaalmonitor, als programma-listing opgenomen, kunt u meteen met de vele voorbeelden experimenteren. Tegelijkertijd leert u spelenderwijs omgaan met de vele machinetaalinstructies die de MSX-computer kent. De vele overzichtelijke tabellen en tekeningen zult u steeds weer willen raadplegen.

John Vanderaart geniet grote bekendheid als programmeur en als auteur van vele artikelen. In dit boek bewijst hij op een prettig leesbare manier dat iedereen in machinetaal kan leren programmeren.