

CPU MSX



MSX TURBO R
ANÁLISE TÉCNICA
- CONTINUAÇÃO



PROJETO HARDWARE
PARTE 2

JOGOS:
THE CASTLE - PARTE IV
METAL GEAR

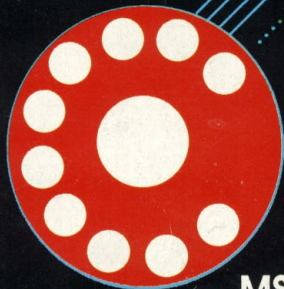
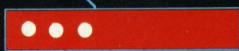

MSX GUIDE
GUIA PARA O USUÁRIO DOS BBS

Transforme seu MSX em uma estação gráfica...

KIT 2+ COM FM
PARA EXPERT 1.0, 1.1, PLUS, DDPLUS E HOT-BIT



Tela digitalizada (foto em TV/RGB)

CARACTERÍSTICAS:

- 19.268 cores
- Gerador de som FM de 9 canais com 64 instrumentos pré-programados
- 80 KBytes de ROM:
 - 48 KB de Basic - 16 KB de Music Basic - 16 KB Turbo-Basic
- 256 KBytes RAM do usuário (Memory Mapper/memória mapeada)
- 128 KBytes VRAM (vídeo)
- Screen 12 (256 x 212 pontos - 19.268 cores de 132 mil combinações)
- Screen 11/10 (256 x 212 pontos - 12 mil cores)
- Screen 8 (256 x 212 pontos - 256 cores)
- Screen 7 (512 x 212 pontos - 16 cores de 512 combinações)
- Screen 6 (512 x 212 pontos - 4 cores de 512 combinações)
- Screen 5 (256 x 212 pontos - 16 cores de 512 combinações)
- TURBO BASIC residente (acelera a execução de programas em Basic)
- 80 colunas de texto (mesmo pela TV)
- Relógio/Calendário (mantido por bateria)
- Movimentação fina (scroll) das telas gráficas na horizontal e vertical
- Várias páginas gráficas

Com alta resolução gráfica é possível:

- Desenvolver trabalhos gráficos profissionais como animações e alterações em telas digitalizadas para aberturas em vídeo
- Montar arquivos de imagens digitalizadas (pinturas, fotografias, etc)
- Desenhar à mão livre com o recurso de cores ponto a ponto que resulta em desenhos mais detalhados

...e também em um sintetizador programável

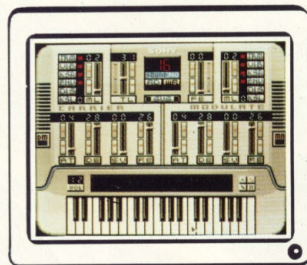

Programa "Synth Saurus" que usa o gerador de som FM



Partitura do programa "Synth Saurus"

Os geradores de sons internos permitem:

- A audição de até 12 instrumentos musicais simultâneos (3-PSG + 9-FM)
- A utilização de 64 sons de instrumentos pré-programados que podem ser ampliados de acordo com seu talento e criatividade
- Compor ou reproduzir músicas através de partituras

LANÇAMENTOS

- Cartucho FM externo compatível com todos micros MSX (1.1/2.0 e 2.0+)
- Cartucho Mega-Mapper com até 1 MBytes. Dupla função: como Megaram para rodar jogos ou como Memory-Mapper para programas
- Digitalizador com Super-Impose (em breve). Digitalização de imagens de vídeo em tempo real. Mixagem do sinal de vídeo externo com o do computador

TODOS OS PRODUTOS TÊM GARANTIA DE 1 ANO
KIT 2.0 E 2.0+ são marcas registradas da ACVS Eletrônica Ltda.
Produtos projetados por Ademir Carchano

ACVS Eletrônica Ltda.

BONUS RIO EDITORA LTDA
AV. N. S. DE COPACABANA, 605
GRUPO 404 COPACABANA
22040 - RIO DE JANEIRO - RJ
TELEFONE: (021) 235-3541

DIRETOR EXECUTIVO
JOSE IDEMAR A. NASCIMENTO

JORNALISTA RESPONSÁVEL
DOLAR TANUS
REGISTRO 430-RS

EDITOR TÉCNICO
SÉRGIO DURIC CALHEIROS

CAPA
MILTON MEIER JUNIOR

EDITORAÇÃO ELETRÔNICA
CAÇO CHAGAS

REVISÃO
MÁRCIA CHERMAN

ADMINISTRAÇÃO
LUZIMAR GOMES DA SILVA

PUBLICIDADE/MARKETING
LUCIA OLIVEIRA

ASSINATURAS
ALEXANDRE ESTEVES ROMANELI

FOTOLITOS
CONDE LEÃO

IMPRESSÃO
GRÁFICA LORD

DISTRIBUIÇÃO
FERNANDO CHINAGLIA
DISTRIBUIDORA S.A.
RUA TEODORO DA SILVA, 907
FONE (021) 577-6655

CPU é uma publicação da Bonus Rio Editora. Todos os direitos reservados. Proibida a reprodução parcial ou total do conteúdo desta revista por qualquer meio sem autorização expressa da editora. Os artigos assinados são de total e única responsabilidade dos autores. Os circuitos, dispositivos, componentes, etc., descritos na revista podem estar sob a proteção de patentes. Os circuitos publicados só poderão ser confeccionados sem qualquer fim lucrativo. Os programas apresentados aos leitores, mesmo se fornecidos em disquetes, são de propriedade dos autores, cabendo a eles todos os direitos previstos em lei.

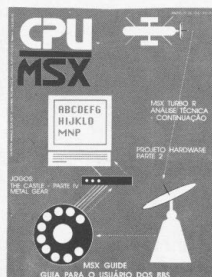

CAPA

MSXGUIDE

Guia para o usuário dos BBS

14

NEWS

6

ARTIGOS

Análise Técnica

do MSX turbo R - parte 2

10

Projeto Hardware - parte 2

20

Projeto Hardware x Memory Mapper

28

O mito da "incompatibilidade"
e slots expandidos - II

36

CARTAS

42

JOGOS

Metal Gear

47

The Castle - parte IV

54

DICAS

62

Prezado leitor,

Terminado o prazo final dado aos participantes do campeonato de software para enviar seus programas, tivemos a chance de computar alguns dados, que, se não são tristes, foram considerados alarmantes.

Ao lançar este campeonato, a revista CPU, assim como a Discovery, tinham em mente medir o nível de interesse dos usuários do MSX como programadores. Chegamos à conclusão que nós, usuários, estamos correndo o risco de extinção num futuro próximo. Como sobreviver, se não há programas novos sendo desenvolvidos? Lembram-se do CP-500 e do Apple?

Naturalmente, no exterior, a situação é outra. Entretanto, devemos lembrar que lá, eles têm o Turbo R. Pode ser que, com a queda da reserva de informática as coisas mudem...

Mas, voltando ao campeonato, os leitores já devem ter deduzido que não conseguimos atingir o número mínimo de 100 participantes, como estabelecido inicialmente. Entretanto, ao invés de cancelarmos o campeonato, decidimos seguir em frente e premiar apenas os três primeiros colocados (serão os mesmos prêmios).

Na próxima edição da revista divulgaremos o resultado do campeonato e também o resultado da pesquisa (esse sim significativo) veiculado por CPU.

Sérgio Duric Calheiros

Estamos aqui
e esta é
a nossa casa!



Deocleio: "Produzimos com criatividade e qualidade"

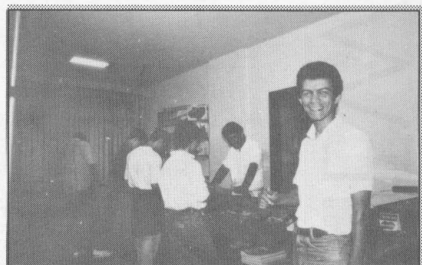

Luciano: "Recebo os clientes como amigos em minha casa"

Aqui produzimos os Softwares que o seu MSX precisa. Softwares que dão maior desempenho ao micro e mais satisfação a você! Cortesia, simpatia e bom atendimento são nossos objetivos.

Agora podemos oferecer muito mais!
Adquirimos a XSW "a Empresa que virou o MSX de cabeça para baixo" e foi a primeira na criação de softwares para MSX no Brasil. Os milhares de usuários que aplicam os produtos PAULISOFT & XSW em suas atividades profissionais e de lazer, são a nossa garantia de qualidade!

Use o original, custa menos do que você imagina!

PAULISOFT
&
XSW

AQUARELA - editor gráfico
APOIOS AQUARELA - fontes
SPRITE MAKER - editor de sprites
GRAPHIC VIEW - animador de telas
EDTRONIC - ed. esquemas eletrônicos
FASTCOPY - copiador ultra rápido
MSX TURBO - compilador do Basic
CADEMP PLUS - cadastro de empresas
CADCLI PLUS - cadastro de clientes
CHAVE MESTRA - copiador e destravador
VERSOR - copiador e formatador rápido

PRODUTOS

BOLTER - copiador seletivo de arquivos
FLUXO E CAIXA - contas a pagar/receber
VOX - digitalizador de sons
ESZX-81 - emulador Sinclair ZX-81
EDARQ II - editor de arquivos em disco
ODX - organizador de diretórios
LEISE - editor de trilhas e setores de discos
FONTES XSW - fontes p/ impr. Elebra
MSX WRITE - editor de textos
EDDY 2 - editor de desenhos
EMU - editor de músicas e partituras



Aceitamos todos os
cartões de crédito



Solicite catálogo
completo grátis



Atendemos todo o
Brasil com rapidez
e eficiência

Estamos cadastrando
novos revendedores
Informe-se já!

A HITEC virou empresa

Quem conhece o MSX, já ouviu falar na HITEK SOFTWARES, até então uma divisão de projetos da DISCOVERY INFORMÁTICA, que agora ganha identidade própria e parte para levar ao mercado os mais diversos produtos das linhas MSX, PC e Amiga.

A HITEK, formada por Alberto Carpenter Meyer e Luiz Fernandes de Moraes, profissionais mais do que conhecidos do mercado, inclusive dos leitores do caderno de informática do jornal O GLOBO, já têm prontas, além da estrutura de revenda de software, toda a estrutura para treinamento dos usuários de microcomputadores AMIGA, com cursos que vão desde a operação básica e o conhecimento do AMIGA DOS, até o curso avançado de computação gráfica, passando pelos cursos de animação em 2D, animação em 3D e uso do AMIGA em videoprodução.

A HITEK SOFTWARES encontra-se à disposição do usuário pelo telefone (021) 252-9023, tendo seu escritório à Rua Uruguiana, 10, sala 1.602, no centro do Rio de Janeiro.

ANDALE SOFTWARE

A ANDALE SOFTWARE está lançando o programa PERSON de autoria de Alexander de Souza Goulart. PERSON é um personalizador de discos, que permite ao

usuário identificar facilmente os seus disquetes, bastando inseri-los no drive.

De fácil utilização, o PERSON é o único no gênero. É ideal para empresas, profissionais liberais e para o usuário comum que deseja personalizar seus disquetes. Para maiores detalhes, contatar a ANDALE SOFTWARE através do telefone (021) 592-7456.

DISCOVERY pelo correio

A Digimer Comercial de Máquinas e Representações Ltda., está atendendo aos pedidos de software Discovery pelo correio. A Discovery é responsável por grande parte dos softwares para MSX, desde jogos até aplicativos de uso profissional.

O telefone da Digimer é (0512) 264-4395 e o endereço é Rua Coronel Vicente, 459, Centro, Porto Alegre, RS. O CEP é 90030.

TELCOM

A TelCom Telemática, fabricante de cartuchos modems para microcomputadores MSX, atuando no mercado nacional desde 1986, está lançando sua linha de modems para microcomputadores padrão IBM.

Fruto de um trabalho de desenvolvimentos de 10 meses e com investimentos próprios, a nova linha é composta de 5 novos produtos, conforme a tabela abaixo.

O novo Kit de comunicação MX-1200 para MSX é composto de um Cartucho de



NÃO USE DROGAS
USE
MSX

Modem com velocidades de 300 e 1200 bits/s para o acesso às bases de dados da REN-PAC, tais como a STM-400, ARUANDA e BIREME. É o cartucho modem MSX mais veloz do mercado nacional.

A TelCom fica à Rua Anita Garibaldi, 1.700, Porto Alegre, RS, CEP 90430

Produto	Preço (Ago/91)
Placa modem PC-2400	Cr\$ 123.800,00
Placa modem PC-1275	Cr\$ 65.200,00
Modem de mesa ASA-2400	Cr\$ 161.300,00
Modem de mesa ASA-2475	Cr\$ 198.400,00
Kit de Comunicação MX-1200 para MSX	Cr\$ 85.600,00

Endereço novo

A SOFTCENTER INFORMÁTICA, que acaba de completar um ano de experiência no mercado de informática, está

de instalações novas. Mudou-se para a Rua Leopoldo Fernandez Pinheiro, 551/602, no centro de Niterói, onde comercializa desde periféricos para todas as linhas do mercado, software específico para as linhas MSX e PC até suprimentos em geral.

A SOFTCENTER atende pessoalmente ou pelo telefone (021) 717-4835, com o Sr. Márcio.

Cursos e concursos

A RK SOFT está lançando duas novidades no mercado do MSX. Uma delas, é um curso da famosa linguagem Assembler, destinado a ensinar todos os "macetes" de programação dos jogos e dos sistemas de trancamento dos disquetes. O curso também estará disponível em fitas de videocassete.

O outro lançamento é o primeiro concurso de jogos para MSX. Serão 4 modalidades, com superprêmios para os vencedores finais do concurso, que se repetirá de 3 em 3 meses. O campeão também ganhará uma camisa condecorativa da RK SOFT.

RIO KING VIDEO LTDA
Av. Ministro Edgar Romero, 250/201
21360 - Madureira - Rio de Janeiro - RJ

CLASSIC SOFT Tel.(011)875-4644

MSX AMIGA PC XT/AT

RUA JOÃO CORDEIRO, 489 - FREGUESIA DO Ó - SÃO PAULO - CAPITAL - CEP 02960

ADQUIRA SEUS PROGRAMAS PELO REEMBOLSO POSTAL (SEDEX À COBRAR)
Você faz o pedido por telefone ou por carta e só pagará ao recebê-lo no correio.

JOGOS E APLICATIVOS P/ MSX

1, 2 PLUS, MEGARAM E MEMORY MAPPER

- OS MELHORES E SEMPRE OS ÚLTIMOS LANÇAMENTOS
- TEMOS MAIS DE 2.000 TÍTULOS
- PROMOÇÃO - 10 JOGOS 2 GRÁTIS
- 100 JOGOS 25 GRÁTIS
- SOLICITE CATÁLOGO GRÁTIS

PERIFÉRICOS DDX

- KIT PARA MONTAGEM DE DRIVE
- DRIVE 5 1/4 - 360 E 720 Kb
- DRIVE 3 1/2 - 720 Kb
- MEGARAM GAME
- MEGARAM DISK 256/512/768
- MODEM PARA MSX
- INTERFACE C/ CABO PARA MSX

AMIGA E PC XT E AT

- TEMOS JOGOS E APLICATIVOS PROMOÇÃO AMIGA/PC
- CADA 10 JOGOS OU APLICATIVOS - 1 GRÁTIS.
- ATENDEMOS TODO O BRASIL
- SOLICITE CATÁLOGO GRÁTIS

ACEITAMOS CARTÃO DE CRÉDITO CREDICARD

Gerador HI-FI

A empresa paulista ACVS Eletrônica, está lançando um gerador de som FM para o MSX, o FM PAC. O gerador possui 9 canais (11 dependendo dos instrumentos escolhidos) simultâneos de som, com 63 instrumentos pré-definidos, podendo, também, ser programado em BASIC.

O gerador está disponível em duas versões: uma externa, em cartucho, e a outra interna, restrita aos micros MSX 2 e 2+. Outra característica do gerador é a possibilidade de armazenar estágios de jogos através de RAM estática.

Dentre os softwares japoneses mais utilizados está o Synth Saurus, já disponível no Brasil. Trata-se de um aplicativo gravado em disquete de 720 KBytes, que transforma o computador em sintetizador de alta qualidade. Os jogos que rodam com som FM são também muito sofisticados. Os mais modernos, como o Aleste 2, o Laydock 2 e o Fray, fazem excelente uso da parte sonora, reproduzindo desde o som de órgão, piano e guitarra, até flauta, saxofone e bateria. É ver para crer.

MSX-VIDEO continua crescendo

O autor do MSX-VIDEO, Carlos dos Santos, informa que o MSX-VIDEO recebeu novos recursos. Quem já enviou seu

C.G.M.V. (Certificado de Garantia MSX-Video) obtido na hora da compra do software, já deve ter recebido a novidade. Quem não mandou, deve mandar logo para ser cadastrado. Aliás, o autor só presta este tipo de atendimento aos usuários que adquirirem o sistema MSX-VIDEO nas empresas autorizadas para a comercialização:

RIOSOFT

Tel.: (021) 288-4774 - Rio de Janeiro - RJ

DIGIMER

Tel.: (0512) 264-4395 - Porto Alegre - RS

Para atualizar seu endereço, entre em contato com o autor através da Caixa Postal 7080, CEP 20230, Rio de Janeiro, RJ.

Entre os novos recursos estão:

- Impressão gráfica com separação de cores e matizes que resultam na impressão de um desenho colorido tal como é visto no vídeo.
- Dois tipos de ampliadores de desenhos, podendo ampliar até 32 vezes na horizontal e 24 vezes na vertical.
- Novos efeitos de mixagem de desenhos coloridos com quadros (tipo estroboscópicos) e listas superpostas e combinadas entre si.
- Efeitos de ZOOM e ALONGAMENTOS para letreiros de desenhos, usando recursos de ampliação e técnica de DA (Desenhos Animados).
- Efeito de BRILHO sobre letreiros, também utilizando a técnica de DA.
- Técnicas e demonstração do uso de DA com um exemplo prático para inserção de legendas num filme.

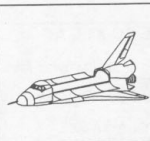

Elaborado com a PRAM usando utilitário específico

Plantas de Casas, Coleção de Desenhos, Partituras Musicais, Mapas Geográficos, Diplomas e Certificados, Fluxogramas, Gráficos 2D e 3D, CAD Mecânico e Eletrônico, Editores de Textos com letras inclinadas e com tipos e tamanhos diferentes, Saída para digitalizadores e muitos outros utilitários que necessitem de uma boa saída gráfica.

Preço: Cr\$ 20.000,00 (despesas postais incluídas)

Não há similar no mercado: resolução INÉDITA no MSX: 480 x 767 pontos. Floda em qualquer MSX 64K sem hardware adicional. 100 % Nacional c/ manual, assessoria técnica, atualizações, garantia, etc.

Os interessados deverão enviar cheque nominal cruzado no valor acima até 30/12/91, juntamente com os seus dados: NOME, ENDEREÇO, BAIRRO, CIDADE, FONE, MICRO, DRIVE, EXPANSÕES, IMPRESSORA, ETC.

CONHEÇA TAMBÉM OS OUTROS PRODUTOS DA TOQUEBYTE, INCLUSIVE PARA A LINHA IBM-PC: MANUTENÇÃO (MSX/IBM-PC) • EQUIPAMENTOS (MSX/PC/AMIGA/MAC) • SISTEMAS ESPECÍFICOS • SUPRIMENTOS

TOQUEBYTE INFORMÁTICA COMERCIAL LTDA.

Rua Belém, 415 - sala 5 - Belém - CEP 03057 - São Paulo - SP - Tel: (011) 292-8997

PRAM
SIMULADOR
DE PLOTTER

TOQUE
byte

COMPANY

games & computers

SOFTWARES

ANIMADOR 3D - Programa para computação gráfica no MSX que permite animação com shapes em 3 dimensões, além de SlideShow de telas gráficas.

BKP - Sistema Operacional que permite trabalhar com diversos diretórios permitindo ainda opções para edição e recuperação de discos.

PROFESSIONAL PUBLISHER Programa que permite criação de páginas misturando texto e gráficos.

PUBLICAÇÕES

PC Magazine
Micro Sistemas
Revista CPU/MSX

LANÇAMENTO

Cartucho FM PAC
para Expert 1.0, 1.1,
Hot-Bit, Plus e DD Plus

Antes de comprar em
outro lugar.
Faça seus cálculos.

ATENÇÃO

Os 100 primeiros pedidos
que chegarem, receberão
inteiramente Grátis 1
disquete.

SUPRIMENTOS

Disquete 5 1/4 e 3 1/2
Formulários contínuos
Etiquetas

EXCLUSIVO

Jogo para MSX Turbo R
Fray - Adventure de Ação

VIDEO GAMES

- Nintendo
- Sega
- Adaptadores
- Pistolas
- Óculos 3D
- Consoles
- Compra/venda de cartuchos

PERIFÉRICOS

- Drives 5 1/4 e 3 1/2
- Impressoras
- Monitores
- Joysticks
- Modems
- Mouses
- Interfaces
- Expansores de slots
- Placa de 80 colunas
- Scanner
- Expert DD plus
- PC XT/AT
- Memory Mapper
- Transformação p/ 2.0 e 2.0 plus
- Megaram 256, 512 e 768 Kb
- Placa FAX
- Kit de limpeza para drive 5 1/4

NOVIDADES ● ATENDEMOS TODO O BRASIL ● ÚLTIMOS LANÇAMENTOS
Escreva e nós lhe enviaremos um orçamento de seu pedido.

Para efetuar seu pedido, envie Vale Postal ou Cheque Nominal à Carlos Esteves Filho,
Caixa Postal 11627 - CEP 22022 - Rio de Janeiro - RJ

Análise Técnica do MSX Turbo R – parte 2

Dando prosseguimento à análise técnica do MSX TURBO R, nesta edição conheceremos mais alguns aspectos desta máquina inovadora.

DRAM - Modo para aproveitar a rapidez do R800

Como mencionamos anteriormente, o MSX TURBO R possui um modo de operação típico, chamado modo DRAM. Para entender o que vem a ser este modo de operação, convém conhecer um pouco o que está por trás de uma memória convencional.

Toda memória tem um limite de tempo para ser acessada, isto é, um intervalo de tempo mínimo entre dois acessos consecutivos, chamado tecnicamente de "access time". Se a velocidade da CPU for excessiva, haverá necessidade de ajustar a velocidade da CPU à memória, introduzindo tempos de espera (também chamados de ciclos de espera). Assim sendo, podemos deduzir que isso é um grande limitante da velocidade da CPU. Desse modo, não adianta possuir uma CPU ultraveloz se, a cada acesso, é preciso atrasar a CPU para a memória.

Cada memória possui um "access time" distinto, dependendo diretamente da qualidade do produto. Quanto menor este tempo, melhor a qualidade e, conseqüentemente, mais cara é a memória.

Normalmente, o "access time" de uma RAM é menor que o de uma ROM. Para aproveitar a rapidez do R800, seria preferível que os programas rodassem em RAM que em ROM. Desse modo, foi preparado o modo DRAM, que utiliza os conteúdos da ROM BIOS, subROM e KANJI driver, transmitindo-os em DRAM (RAM Principal).

Dessa forma, o modo DRAM conecta a CPU aos 64 Kbytes, que são os últimos da RAM principal, separando-os da memory

mapper e proibindo qualquer tentativa de escrita. Isso acontece logo após a cópia da ROM para esta RAM. Para a CPU, essa memória é vista como se fosse uma RAM ordinária substituída por uma ROM de alta velocidade. Nos casos da execução de programas BASIC, a rapidez do modo DRAM é totalmente aproveitada pela utilização freqüente da ROM no qual estão o BIOS e o interpretador BASIC.

Entretanto, no caso da execução de programas em linguagem de máquina, especialmente a execução de programas sob o DOS, a utilização da ROM é relativamente pequena. Sendo assim, pode ser que haja maior vantagem em utilizar a memória excedente para outras aplicações, como por exemplo a RAM disk, do que para o modo DRAM.

Uma outra vantagem do modo DRAM, é a utilização de programas ROM e cartuchos. Sendo transferidos para RAM, trabalha em alta velocidade, característica deste modo. Apesar disso, a tendência no TURBO R é utilizar software em disco e não em cartucho, como foi antes.

Sobre a CPU R800 de 16 bits

No artigo passado, afirmamos que os programas feitos para rodar no Z80, não rodam no R800 e vice-versa. Essa afirmação está correta, mas apenas em parte. O que acontece é que, o R800 adotado para CPU do TURBO R, com alta velocidade de processamento, possui "interchange software" superior ao Z80 tradicional. Isso quer dizer que, enquanto a excessiva rapidez do R800 não causar problemas (digamos de percepção ou "timing"), é possível executar o programa desenvolvido para o Z80, com alta velocidade no R800, mas não o contrário. O R800 possui todas as instruções do Z80 e mais.

A frequência do clock dos MSX antecessores é de 3.58 Mhz e, a do TURBO R, é de 7.16 Mhz. Considerando apenas a frequência, parece que a velocidade apenas dobrou, mas, na realidade este pensamento é falso. No R800 ocorre a redução do número de ciclos necessários para executar uma instrução e, ainda, não surgem ciclos de espera para acesso à RAM. Por isso, a velocidade de execução dos programas se torna bem mais rápida. Para alcançar a velocidade de processamento do R800, o Z80 precisaria de um clock de aproximadamente 29 Mhz. Daí vem a afirmação do TURBO R trabalhar a 29 Mhz, o que é, naturalmente apenas uma comparação.

Na tabela 1, mostramos a relação entre velocidades do Z80 e do R800 por comandos equivalentes. Merece especial atenção o fato de que a passagem de dados entre registros internos (instruções LD) e as instruções de adição tornam-se dez vezes mais rápidas. Observem que os valores da tabela foram obtidos pela medição da velocidade nos casos em que o R800 trabalha sem ciclos de espera. Na realidade, a velocidade pode cair devido a eventuais ciclos necessários em cada acesso à memória.

Tabela 1 - Comparação de velocidade de ação entre Z80 e R800

Comando	MSX 2+ (unidade μ S)	Turbo R (unidade μ S)	Fator Múltiplo
LD r,s	1.40	0.14	x 10.0
LD $r,(HL)$	2.23	0.42	x 5.3
LD $r,(X+n)$	5.87	0.70	x 8.4
PUSH qq	3.35	0.56	x 6.0
LDIR (BC < > 0)	6.43	0.98	x 6.6
ADD A,r	1.40	0.14	x 10.0
INC r	1.40	0.14	x 10.0
ADD HL,ss	3.35	0.14	x 24.0
INC ss	1.96	0.14	x 14.0
JP	3.07	0.42	x 7.3
JR	3.63	0.42	x 8.7
DJNZ (B < > 0)	3.91	0.42	x 9.3
CALL	5.03	0.84	x 6.0
RET	3.07	0.56	x 5.5
MULTU A,r	--	1.96	--
MULTUWHL,rr	--	5.03	--

A estrutura interna do R800 é como mostrada na figura 5. No R800, o barramento externo é de 8 bits, mas o barramento interno à CPU é de 16 bits. Portanto, o comando de adição de 16 bits ocorre em apenas um ciclo. Podemos comparar a arquitetura do R800 à arquitetura dos processadores 8088, da Intel, utilizados nos PC's da IBM e dos 68008 da Motorola, utilizados no Macintosh, sendo meio 8 bits e meio 16 bits.

Figura 5 - Esquema do R800 CPU

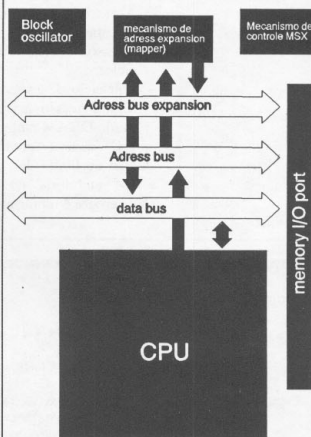

Características da CPU R800

É "object compatible" com o Z80, isto é, programas que rodam no Z80, rodam no R800, exceto a parte que depende de "timing" correto.

A frequência de clocks da CPU é de 7.16 Mhz, correspondendo a um Z80 rodando a 29 Mhz (no caso de "no wait states") como citado anteriormente.

Instruções de multiplicação com 16 ou 32 bits de precisão, o que eleva consideravelmente a velocidade de cálculo.

Oficializou as instruções secretas do Z80 no que se refere aos registradores IX/IY.

Programação para aproveitar a rapidez do R800

De fato, o R800 é rápido. Entretanto, para aproveitar este recurso ao máximo, isto é, para aproveitar a capacidade do R800 sem gerar ciclos de espera, é necessário possuir alguma criatividade na programação. Para isso, basta seguir algumas regras características do TURBO R. Entre elas:

- Acessos ao slot externo custam três ciclos de espera ("wait");
- Acessos à ROM do micro custam dois ciclos;
- Um ciclo de espera quando não se conseguiu acesso à página de memória em modo DRAM embutida no micro.

O ideal é tentar manter o programa dentro do limite de 256 Kbytes de memória RAM embutida no próprio computador. Outra regra é tentar manter todos os bytes de

uma instrução na mesma página, o que, acreditamos, não ser tão difícil. Por último, utilizar ao máximo os registradores do processador. Nestes casos a CPU não sofre ciclos de espera.

Naturalmente, não é fácil criar programas com essas características, mais pelo menos procurar enquadrar sub-rotinas que exijam mais velocidade próximas a essas condições.

Existem ainda, alguns detalhes relacionados com o alinhamento (posicionamento) das palavras de 16 bits na memória. O tempo de acesso a essas posições de memória pode variar entre 4 ou 5 ciclos de clock. Entretanto, prever o melhor posicionamento para os bytes de uma palavra é praticamente inviável, chegando mesmo ao extremo da improbabilidade. Limitar-se às regras mais gerais já é mais que uma maneira de garantirmos bons (e rápidos) programas.

No próximo número, veremos novas funções adicionadas ao ROM bios e também o set de instruções do R800.

UMA MENSAGEM DE ESPERANÇA

"Passarão o mar e a terra, mas as minhas palavras não hão de passar". (MT. 24:35)

Amigo leitor, vivemos dias difíceis, numa nação acometida de todos os tipos de crises, financeira, social, moral e política, aí vem a grande questão, QUAL É A SOLUÇÃO?

Somos um país continental e rico, com um povo pacífico (até demais), nós vivemos numa pobreza e como se estivéssemos em guerra devido à violência. O QUE HÁ DE ERRADO?

Um grande inventor afirmou "que o planeta terra é a grande nave espacial sem manual de instrução". Disse uma grande mentira, que podemos desmentir com uma pergunta: Será que o criador da terra não sabia o que estava fazendo? Há uma só resposta para estas questões: Existe um manual chamado BÍBLIA, a palavra de DEUS. Falhamos porque não lemos este manual, nele está a resposta a todos os problemas do planeta terra e seus habitantes, e para ficar mais fácil, DEUS enviou um mestre, o seu filho amado JESUS CRISTO, que nos ensina a usar este manual de vida.

Em caso de dúvida, nós desafiamos você a ler a BÍBLIA sem compromisso, pois não forçamos nada a ninguém, ou converter alguém por nós mesmos, não podemos, mas queremos sugerir uma nova alternativa para seus conflitos humanos.

Pedimos desculpas por usar este veículo que não é próprio para o assunto, mas não podemos ficar omissos, diante da situação criada por homens devido a quebra de princípios básicos de vida, estabelecidos por DEUS.

No próximo número voltaremos com a divulgação normal de nossos produtos.

ATENÇÃO: Se você não possui uma BÍBLIA escreva-nos, teremos grande prazer em enviar-lhe uma gratuitamente.

EQUIPE ABBA COMPUTADORES

Tel: (021)552-4581 - Rua Senador Vergueiro, 207/1205 - Flamengo

Linha MSX - Computadores, Drives, Impressoras e Suprimentos
Linha PC - Computadores, Impressoras, Gabinetes, Fontes, Monitores.

Faça sua grande jogada aqui

TOY GAMES

INFORMÁTICA

PC

JOGOS
APLICATIVOS
PERIFÉRICOS

AMIGA

JOGOS
APLICATIVOS
PERIFÉRICOS

MSX

1 e 2 MEGARAM
MEMORY MAPPER

PRODUTOS XSW

- Chave Mestra
- Versor
- Contrato Empresa
- Fluxo de Caixa

SOLICITE NOSSO CATÁLOGO
GRÁTIS

LANÇAMENTO

Placa para ligar
seu PC em TV.

TOYGAMES INFORMÁTICA

Caixa Postal 7716 - CEP 01064
São Paulo - SP

Rua Galvão Bueno, 714 - Conj. 16
Liberdade - São Paulo - SP
Próximo Estação Metrô São Joaquim

Fone: (011) 277-4878

ACEITAMOS CARTÃO
DE CRÉDITO

DESPACHAMOS PARA
TODO O BRASIL

A TOY GAMES INFORMÁTICA dispõe dos melhores jogos para o seu MSX, oferecendo qualidade profissional, novidades internacionais e garantia dos seus serviços.

SUPRIMENTOS

- Fitas para impressora
- Disquetes 3 1/2 e 5 1/4
- Formulários contínuos
- Etiquetas
- Livros e Revistas

DDX

Drives: 3 1/2 e 5 1/4
Mega Ram Game
Mega Ram Disk 256/512 e 768 Kbytes
Modem de comunicação
Expansor de Slots
Cartão 80 colunas
Kit de conversação para 2.0
Kit de regressão Expert Plus

PROMOÇÃO

- A cada 10 jogos 1 grátis
- Preço especial para pacotes de 100 jogos

PERIFÉRICOS

- Drives 5 1/4 e 3 1/2
- Impressoras
- Modems
- Monitores

PC/XT - AT

DISCOVERY

Professional Publisher
Screen Stelar
MSX Post Maker

NEMESIS

Top Card
Page Maker
Clip-Art
Hello

HITEK

MSX Turbo
Animador 3D

MSXGUIDE - Guia para o usuário dos BBS

O MSXGUIDE é um boletim destinado aos usuários do micro MSX e tem diversas referências para facilitar seu intercâmbio com as diversas fontes de consultas disponíveis no Brasil e no exterior.

Computer Board Bulletin System! Grafia correta ou não, esta é a prova de que você não está só como usuário do MSX. Se até este momento você não comprou um modem, após este artigo terá razões de sobra para ter um.

Mas, afinal, o que vem a ser um modem? Este periférico, como já descrito em outros artigos, serve para ligar um micro através da linha telefônica com outros micros para troca de mensagens e programas. Até aí, seria sem graça e sem maiores aplicações limitar-se a usar o modem só para isso. Isso, se não existisse o BBS!

O BBS (ou CBBS, como queiram), é um sistema, tal como num quadro de avisos, onde você "pendura" seus recados e programas. Feito isso, outras pessoas podem ler e responder. Podem também deixar lá outros recados para todos lerem.

Para participar deste sistema, basta dispor de um microcomputador e uma linha telefônica. Possuindo bastante espaço em Hard Disk, você já pode montar um BBS abrindo recursos a todos que quiserem acessá-lo através de seus modems e telefones. Este serviço torna-se praticamente gratuito ou com pequeno custo.

Normalmente, um BBS possui um cadastro onde você é reconhecido através de uma senha. Em alguns, você mesmo se cadastra. Dentro desse BBS, você encontra informações gerais sobre o sistema de funcionamento, envia mensagens para o Sysop (operador), envia mensagens públicas (que todos lêem) e, por fim, pode ler as mensagens que outras pessoas lá colocaram.

Você ganha uma caixa postal onde o sistema avisa quando tem mensagens endereçadas a você. Com isso você poderá fazer perguntas e ter certeza de ter a resposta. Todo usuário de BBS é, acima de tudo, prestativo e sempre auxilia os novatos.

Dentro da estrutura de um BBS, você encontrará diretórios (ou boards) destinados a assuntos específicos. É aí que o usuário se sente em casa pois quase todo BBS possui um "board" destinado ao MSX. Ali você encontra outros usuários trocando experiências, dicas, falando sobre aquele jogo novo, aquela música, colocando as novidades em dia. Nor-

malmente existe sempre um "board" MSX em cada BBS, porém o SamRio BBS é uma exceção. Lá você encontra diretórios especializados, com por exemplo, o MSX-GUIDE (um projeto de boletim), além do próprio diretório MSX, restrito aos "associados".

O SamRio tem outras particularidades como poder trocar mensagens com usuários de outros estados (Sampa-SP e SampaSul-PR através da R&R Net). Outros BBS, como o RioBBS e o Eureka, entre outros, também fazem isso, só que o SamRio é o que tem mais mensagens sobre o MSX. Tem uma turma que acessa no SampaSul que sempre traz novidade para nós.

Além das mensagens, um BBS possui um banco de programas onde você pode, livremente, colocar e apanhar softs de várias

linhas de micros. O MSX se faz af presente com uma boa variedade de jogos, aplicativos e utilitários. No jargão das BBS, enviar um programa chama-se "upload" e, apanhar, se chama "download". Um interessante mecanismo chamado protocolo cuida para que os dados que são transmitidos pelo modem sejam corretos. Existem diversos protocolos de comunicação para micros. O MSX se utiliza do Xmodem e, mais recentemente, do Zmodem, dependendo apenas do soft de comunicação usado.

Outra faceta deste vaivém de programas pelo modem é a compactação dos arquivos. Compactado, o programa diminui de tamanho e leva menos tempo para ser transmitido, economizando o telefone (e sua conta!). Ao receber um arquivo compactado, basta descompactá-lo para que ele volte a ficar idêntico ao original. Para o MSX, a tabela 1 mostra os utilitários disponíveis para fazer estes serviços.

Existem outros softs que compactam, como o DE-LBR.COM e o SQ111.COM, porém menos usados. Lembre-se destas extensões quando for xeretar um banco de programas MSX nas BBS.

Os modems mais comuns no MSX operam a duas velocidades padrão: 300/300 bps e 1200/75 bps. A velocidade de 300/300 permite que o seu micro se comunique com outro, mandando e recebendo os caracteres a 300 bps (bits por segundo). Apesar de lenta, essa é a velocidade mais encontrada nas BBS para a nossa linha de micros. Existem velocidades maiores de 1200/1200 e 2400/2400, porém, somente acessíveis por computadores. Teoricamente, se você instalar uma saída serial (RS232), você poderá usar um modem externo nestas velocidades.

Tabela 1

CRUNCHER.COM	Compacta gerando um arquivo com extensão ??Z? (Exemplo: O soft TESTE.COM fica TESTE.CZM), evidentemente com menor tamanho.
UNCR.COM	Descompacta softs compactados pelo CRUNCHER.
LINKER.COM	Este soft agrupa vários arquivos num único com a extensão LNK. Ex: TESTE.COM + HELP.TXT podem ser agrupados no arquivo TESTE.LNK que por sua vez pode ainda ser compactado pelo CRUNCHER ficando TESTE.LZK.
UNZIP.COM	Este soft descompacta arquivos com a extensão ZIP. Estes arquivos são textos ou programas compactados pelo softs PKZIP do IBM-PC. Foi recentemente adaptado de uma versão para CP/M para o MSX. Por enquanto somente no PC pode compactar desta forma (que é a mais eficiente de todas pois gera um arquivo bem menor) mas já existem notícias que estão convertendo o próprio PKZIP para o MSX. Vamos esperar...

Entretanto, na prática não se vê isso.

Talvez você perguntasse: e a velocidade de 1200/75, pra que serve? Esta velocidade serve para a mesma coisa, isto é, transmite a 75 bps e recebe a 1200. Entretanto, como não é uma velocidade comum nos EUA, é muito

difícil encontrar modems (e BBS!) rodando nesta velocidade. No Rio de Janeiro, somente o SamRio BBS usa essa velocidade. Outro sistema que usa essa velocidade é o Videotexto. Originalmente baseado no Sistema Minitel (Francês), o VTX é um banco

Tabela 2

MSXCOM	de Sérgio Gallo. Possibilita que você acesse tanto a 300/300 como em 1200/75, podendo usar tranquilamente as opções disponíveis nos BBS.
MDMSX PLUS	de Luís Anésio, é outro bom soft de comunicação que faz tudo que o MSXCOM faz e mais um pouco. Um bem-bolado soft, usado basicamente através das teclas de função do MSX e que, de quebra, disca para você! (isso, se seu modem tiver esse recurso).
ZMP	Este é novo no pedaço! Adaptado da versão para CP/M, não é nacional. Roda em 80 colunas, mas tem uma vantagem: usa o protocolo Zmodem, que permite que você complete a transmissão de um programa mesmo que a linha caia sem ter que repetir tudo. Só isso já vale o esforço.

TRIDENT INFORMÁTICA

PROGRAMAS ORIGINAIS INÉDITOS PARA O SEU MSX

SENA

A TRIDENT INFORMÁTICA lança com absoluta exclusividade, o programa certo para você ganhar na SENA! Ele combina as dezenas escolhidas por você e as distribui em volantes, de modo a cercar o resultado do concurso, salva as combinações em disco para posterior utilização, exibe os volantes combinados na tela ou na impressora, confere o seu jogo por cartão (manual) ou através da combinação criada por você (automático) e mais: você não terá nem o trabalho de preencher os volantes: o SENA preenche automaticamente, formulários contínuos de volantes reconhecidos pela caixa. O SENA é um software original acompanhado de um completo manual de uso e garantia por 90 dias. Recuse imitações.

TRIDENT MALA-DIRETA

Mala-direta com todos os recursos de um bom mala direta: busca e ordenação por qualquer campo, impressão de lista telefônica e etiquetas, acentuação gráfica em impressoras MSX ou ABNT, selecionáveis no próprio programa e total controle sobre os registros (acrescenta, deleta, corrige, etc.), mostra o diretório do disco na tela e ainda permite programar as teclas de função para facilitar a digitação.

TOP SPRITE

Você nunca mais vai precisar perder tempo nem quebrar a cabeça para digitar todas aquelas linhas "DATA" e as outras linhas de programa de uma rotina de definição de um sprite. O TOP SPRITE gera toda a rotina para você (com uma única linha DATA). Basta desenhar o sprite do jeito que você quiser, no programa! Ideal para quem elabora jogos ou programas sofisticados que usam esse recurso gráfico do MSX.

TRIDENT ELETROCALC

Programa obrigatório aos aficionados em eletrônica. Ele resolve para você as fórmulas de maior uso em eletrônica, além de possuir um banco de dados com as características de mais de 400 componentes eletrônicos, onde ele pode mostrar para você, quais os componentes mais recomendáveis para um projeto. Possui também um apanhado de diversas tabelas e gráficos contendo diversas informações.

KONAMI COLECTION

Coleção de jogos da Konami, com 20 jogos 1.0 normal em dois disquetes, todos autoexecutáveis e com um menu para facilitar a carga do jogo desejado.

OBS: Programas originais, acompanhados de um completo manual de uso e de garantia por 90 dias. Temos também games e aplicativos.

TRIDENT CX. POSTAL 12094
CEP 02098 SÃO PAULO SP
FONE (011) 298-8712

Para comprar ou solicitar maiores informações sobre nossos programas, ligue (011) 298-8712. Preços especiais p/ revendas.

de dados controlado pelas empresas públicas de telefonia (Telex e Telesp), que divulgam informações e serviços. No Rio, o VTX está no começo, com poucas opções (Bancos, Consulta à lista, Detran, etc.), mas em São Paulo, tem uma grande variedade de serviços, entre os quais, noticiários, passagens aéreas, barcos, bate-papo, lazer, esportes e muitos outros que são difíceis de lembrar e descrever.

Para ter acesso a estas várias opções de BBS e Videotexto, não bastam somente o MSX e o modem. É necessário possuir um soft que possibilite isso. Graças aos nossos programadores tupiniquins, temos excelentes, como relacionado na tabela 2.

Os softs descritos nessa tabela não servem para acesso ao Videotexto. Para esse tipo de acesso, usa-se um emulador apropriado, tal como o VTX, VTS e o VTXMSX. Existem varias versões mas todas funcionam a contento.

Por fim, na tabela 3 estão todos os diversos telefones de acesso às BBS. Escolha as que mais simpataz, e bons acessos...

Tabela 3

14 BIS BBS	061-3132660	24 h
14 BIS BBS	021-2209628	24 h
ALPHA BBS	011-2640693	24 h
BACKDOOR BBS	021-2644321	24 h
CANAL VIP	011-8535333	24 h
CLASSIC BBS	011-8423551	24 h
CLASSIFICADOS BBS	021-5412795	20 às 9 h
COLUMBIA BBS	0194-636601	18 às 7 h
COMM-PC BBS	011-8156888	8 às 22 h
COMPUSERVE BBS	021-2862242	9 às 2 h
CONTACT BBS	021-5113290	24 h
CPS BBS	021-3922878	22 às 6 h
CURE BBS	071-3593602	24 h
ELETRON BBS	021-2361828	23 às 2 h
INFOTRIP BBS	021-2737614	24 h
KAUS BBS	021-2861293	10 às 19 h
LEO'S BBS	021-4378972	22 às 8 h

LUCANET	061-2250005	24 h
MANDIC BBS	011-8132676	24 h
NCC 1701 ROCKET BBS	061-2427187	19 às 7 h
PERSOCOM BBS	061-2741431	24 h
PHOBOS BBS	021-7175431	Fora do Hor. Com.
PRAGMATIC SOCIETY	021-2676820	21 às 7 h
RIO BBS	021-2479536	24 h
SAMPA	011-5711822	24 h
SAMPA-SUL	041-2253398	24 h
SAMRIO	021-5815781	24 h
TEX BBS	021-2754005	24 h
TIME TUNNEL	081-3266159	24 h
UNO (NODE 1)	011-8151565	24 h
UNO (NODE 2)	011-8699036	18 às 8 h
VIDEOTEXO BANCOS	011-1484	24 h
VIDEOTEXO EXECUTIVO	011-2571103	24 h
VIDEOTEXO RJ	021-2760140	24 h
VIDEOTEXO RJ	021-2760148	24 h
VIDEOTEXO EMPRESA	011-1482	24 h
VIDEOTEXO MENSAGEM	011-1483	24 h
VIDEOTEXO PÚBLICO	011-1481	24 h

Dados do Autor

Lauro Correa de Faria
Caixa Postal 18153
20722 Rio de Janeiro RJ
Telefones: 581-4401 (Res.) 211-9346 (Trab.)

Formado em Contabilidade (Superior) pela Fasp/RJ, autodidata nas linguagens basic, assembler e dbase II, além de usuário dos micros TK85, MSX 1.1 e IBM PC AT 286. Autor do boletim MSXGUIDE destinado aos usuários MSX e anualmente buscando ajuda para colocar à disposição a MSXGUIDE BBS com acesso a todos os micros.



Sabe onde está a diferença entre um MSX e um PC?

Está na CPU. Quem tem MSX já tem sua CPU, agora quem tem PC, também terá sua CPU.

Com profundo teor técnico, conteúdo, um projeto gráfico moderno e arejado, uma linguagem clara e objetiva CPU/MSX conseguiu ter grande aceitação e credibilidade junto aos seus leitores.

Com a mesma dedicação e esforço, uma filosofia de trabalho que tornou CPU/MSX líder de mercado no segmento MSX, pretendemos fazer CPU/PC.

Pretendemos nos dedicar de corpo e alma na abordagem de assuntos sobre os fantásticos micros da linha PC, onde com certeza, também seremos líder.

Assim como a água não se mistura com o fogo, CPU/MSX não poderia comentar assuntos sobre PC, porém, a água mata a sede, o fogo aquece, e existirá uma CPU para MSX e outra para PC, cada uma cumprindo seu papel, só que separadamente.

Teor técnico e conteúdo você só encontra em CPU/PC. A revista que ensina você a tirar o máximo proveito do seu micro.

Leia CPU/PC e aprenda a tirar o máximo proveito de seu PC.

Leia - Assine - Participe

Bônus Rio Editora Ltda.

Av. Nossa Senhora de Copacabana 605 grupo 404

Copacabana - CEP 22040 - Rio de Janeiro - RJ

CPU/PC

NOVOS LANÇAMENTOS DISCOVERY

SPRITE FACTORY

O melhor e mais rápido editor de sprites do mercado. Desenvolvido totalmente em Pascal/Assembler. Edição "full screen". Opções de scroll, espelho, inversão e mixagem. Salva os sprites em linhas DATA ou formato BIN. Acompanha um programa para usar os sprites retirados com o programa SCREEN STEALER. Autor: Vitor Hugo P. Costa. Disponível em 5 1/4 e 3 1/2. Preço: Cr\$ 8550,00.

PROFESSIONAL DATA RETRIEVE

Uma nova filosofia em banco de dados. Manuseie as fichas como num microfilme. Totalmente redefinível pelo usuário. Busca por bém sub-strings. Ordenação por qualquer campo. Quantidade de registros limitada apenas pela capacidade do disco. Vários formatos de impressão. Autor: Vitor Hugo P. Costa. Disponível em 5 1/4 e 3 1/2. Preço: Cr\$ 19840,00.

E MAIS

PROFESSIONAL PUBLISHER: O melhor sistema Desktop para MSX. Fácil de usar e muito eficiente. 5 1/4 ou 3 1/2. Preço: Cr\$ 29700,00.

PROFESSIONAL LABELS: Gerador de etiquetas personalizadas para disquetes, cadernos, etc. 5 1/4 ou 3 1/2. Preço: Cr\$ 7440,00.

PROFESSIONAL CARDS: programa gerador de cartões comemorativos. Acompanha disco com shapes. 5 1/4 ou 3 1/2. Preço: Cr\$ 10100,00.

PROFESSIONAL STRIPES: Crie faixas com até 4,60m de comprimento, com qualquer alfabeto ou shape. 5 1/4 ou 3 1/2. Preço: Cr\$ 7440,00.

PROFESSIONAL PUBLISHER ADVANCED: Todos os quatro melhores programas para Desktop em um só disco. Facilidade e comodidade. 5 1/4 ou 3 1/2. Preço: Cr\$ 52000,00.

MSX EXPRESS: A primeira e melhor revista digital para MSX. Reportagens, dicas, concursos e brindes. Disponíveis os números 1, 2, e 3. 5 1/4: Cr\$ 3500,00. 3 1/2: Cr\$ 5000,00. Aguarde o número 4.

DISCOVERY TERROR SHAPES: Figuras para Desktop com motivos de terror. 5 1/4 ou 3 1/2. Preço: Cr\$ 5150,00.

DISCOVERY SUPER SHAPES: Figuras para Desktop com motivos diversos. 5 1/4 ou 3 1/2. Preço: Cr\$ 5150,00.

BRASIL GEOGRÁFICO: Poderoso atlas eletrônico. Pesquisa por cidade ou atividade econômica. 5 1/4 ou 3 1/2. Preço: Cr\$ 7450,00.

MASTER CRUNCHER: Compactador de arquivos para MSX. Os programas compactados continuam executáveis. 5 1/4 ou 3 1/2. Preço: Cr\$ 6200,00.

SCREEN STEALER: Retira qualquer tela do seu jogo favorito. Depõe é só usá-la em qualquer editor gráfico. 5 1/4 ou 3 1/2. Preço: Cr\$ 5720,00.

MSX POSTER MAKER: Programa especializado na confecção de posters e cartazes. 5 1/4 ou 3 1/2. Preço: Cr\$ 12430,00.

MSX FLOW CHART PLUS: Gerador de gráficos comerciais, científicos e estatísticos. Lê dados do Supercalc 2. 5 1/4 ou 3 1/2. Preço: Cr\$ 12430,00.

PROGRAMAS EM dBASE II PLUS:

CONTROLE DE ESTOQUE: Gerenciador de um estoque qualquer. Permite reajuste automático de preços, além de vários relatórios. Somente para 2 drives. 5 1/4 ou 3 1/2. Preço: Cr\$ 16140,00.

CONTROLE BANCÁRIO: Gerenciador de contas bancárias. Permite estorno de operações. Imprime saldo e extrato dos últimos movimentos. 5 1/4 ou 3 1/2. Preço: Cr\$ 5300,00.

THE COOK BOOK: Programa gerenciador de receitas. Busca e imprime por nome do prato ou ingrediente principal. 5 1/4 ou 3 1/2. Preço: Cr\$ 10450,00.

CADASTRO DE CLIENTES: Específico para emissão de etiquetas. Vários tipos de busca. 5 1/4 ou 3 1/2. Preço: Cr\$ 8700,00.

CADASTRO DE PRODUTOS: Programa para cadastrar e etiquetar produtos em estoque. 5 1/4 ou 3 1/2. Preço: Cr\$ 8300,00.

BOOK CONTROLLER: Controlador de bibliotecas. Relatórios no vídeo ou impressora. 5 1/4 ou 3 1/2. Preço: Cr\$ 5320,00.

VIDEO CONTROLLER: Gerenciador de fitas de vídeo. Gera relatórios e etiquetas para catalogação. 5 1/4 ou 3 1/2. Preço: Cr\$ 5320,00.

MUSIC CONTROLLER: Poderoso gerenciador de discotecas. Ideal para colecionadores. 5 1/4 ou 3 1/2. Preço: Cr\$ 5320,00.

JOGOS NACIONAIS:

DISCOVERY IMOBILIÁRIO
GUERRA FRIA
OLHO VIVO
TESOURO NAS ESTRELAS

5 1/4 ou 3 1/2. Preço: Cr\$ 5320,00.

PARA PEDIDOS EM 3 1/2, ACRESCENTE A QUANTIA DE CR\$ 2000,00 POR CADA PROGRAMA.

Para pedir, envie cheque nominal ou vale postal (Ag. 1. de Março) à:



DISCOVERY
INFORMÁTICA LTDA

R. DA QUITANDA 19/404
CENTRO - RIO DE JANEIRO - RJ
CAIXA POSTAL 3043 - CEP 20001 TEL: (021) 232 2751

REPRESENTANTES AUTORIZADOS:

DIGIMER - (0512) 26 4395 - RS
DIGITAL - (0512) 25 9944 - RS
LOGODATA - (0271) 327 8517 - ES
E/CON - (011) 290 7266 - SP
TOYGAMES - (011) 277 4878 - SP
CHAMPION - (011) 65 2030 - RJ
TAKERU - (021) 232 0650 - RJ

PEÇA CATÁLOGO GRÁTIS

Projeto Hardware parte 2

Na primeira parte deste projeto mostramos como montar um circuito básico que serviria para conectar o microcomputador ao mundo externo. Ressaltamos as inúmeras aplicações que poderiam ser dadas ao micro através da conexão de outros circuitos.

Todo leitor que conseguiu montar a placa, a menos do problema citado noutro artigo desta edição, já deve ter realizado algumas experiências e deve estar ansioso por mais novidades. Nesta parte, mostraremos como usar a placa para controlar alguns dispositivos eletrônicos, como relés, motores DC, leds e displays.

De fato, controlar dispositivos é uma das coisas mais imediatas obtidas com a interface. O circuito pode ser programado para controlar até 24 dispositivos distintos ao mesmo tempo, o que deixa o usuário com uma boa margem de escolha.

Alguns cuidados com o microcomputador

Todo circuito eletrônico, seja ele digital ou analógico, precisa de uma fonte de alimentação para funcionar. É importante observar que o circuito não deve drenar mais corrente, isto é, mais potência que a fonte pode suprir a cada instante. Normalmente, as fontes são dimensionadas a fornecer um pouco mais que a potência máxima consumida por um sistema qualquer. Dessa forma, é usual projetar os circuitos e as fontes de maneira que possam trabalhar com relativa folga.

No caso do microcomputador, isso também deve ser observado. Num PC, por exemplo, a fonte utilizada é uma fonte especial, que usa uma tecnologia diversificada. Essa fonte, chamada fonte chaveada, é capaz de fornecer correntes altíssimas por longos períodos sem desarmar. Em algumas vezes,

se algum CI entrar em curto, a fonte pode derretê-lo antes de desligar-se.

No MSX, entretanto, não podemos contar com uma fonte dessas. Segundo o manual do fabricante, o micro consome no máximo 42 watts de potência, contra os 200 watts médios da fonte de um PC.

Consumir no máximo 42 watts, significa poder suprir, no máximo, uma potência próxima (porém menor). Desses 42 watts, só a CPU consome 30 watts, o que nos deixa com 12 watts para aproveitar.

Desse modo, para alimentar dispositivos que necessitam potências relativamente altas, como motores e relés, é preciso dispor de uma fonte extra para não sobrecarregar ou mesmo danificar o micro. Estejam cientes de que este não é um mero detalhe, mas uma regra que deve ser bem observada. Para usar duas fontes independentes em um mesmo circuito, basta ligar seus pinos terra.

Mesmo no caso de simples leds, é aconselhável tomar cuidado. O led é um dispositivo semelhante a um diodo, isto é, deixa passar corrente em apenas um sentido, mas que também emite luz. Além disso, a corrente não deve ser alta, pois há o risco de queimá-lo. Para manter leds operando corretamente, é preciso limitar a corrente através de resistores. Um led comum pode drenar até 100 mA sem queimar, o que, sob uma tensão de 5 volts, equivale a uma potência de 0,5 watts. Se todos os 24 pinos de saída controlarem tais leds, estaremos exigindo os 12 watts restantes, o que deixará a fonte acima do limite, já que temos que levar em consideração o consumo do próprio circuito da placa. Nada impede, entretanto, que essa ligação seja feita. Basta limitar a corrente em cada led com resistores maiores, obtendo uma luminosidade mais fraca, mas ainda perceptível.

Mais um detalhe a ser levado em consideração: A fonte pode fornecer 5, 12 ou -12

volts em relação à terra. Entretanto, cada tensão tem limites de potência diferentes. Praticamente, toda a potência da fonte está disponível na tensão de 5 volts. Nas tensões -12v e +12v, estamos restritos a utilizar apenas 50 mA de cada, isto é, 0,06 watts. Isso praticamente proíbe o uso dessas tensões para outras aplicações. Portanto, vamos nos restringir aos 5 volts do micro, ainda que somente para aplicações menores.

Como calcular o consumo de uma aplicação

Calcular o consumo de um circuito qualquer é bem simples. Basta aplicar a lei de Ohm, que se resume na seguinte fórmula:

$$V = R * I \text{ ou } I = V / R$$

onde V é a tensão (aqui sempre 5 volts), R é a resistência total em ohms e I, a corrente que passa pelo dispositivo em ampères.

Para calcular a potência, usamos a fórmula:

$$P = V * I$$

Tomemos como exemplo, os leds ligados às saídas da porta A do 8255. Sendo a resistência ligada em série com o led igual a 470 ohms, calculamos uma corrente de 10 mA (0,01 ampères) por led aproximadamente. A potência torna-se, portanto, 0,05 watts por led, o que nos permitiria, teoricamente, ligar até 240 leds à fonte, o que, naturalmente, seria um exagero, se não fosse impossível.

As saídas da Interface

Para utilizar as saídas da interface, este problema de consumo é ainda mais delicado. O 8255 é compatível com a lógica digital TTL, que também possui suas limitações. Se ligarmos um dispositivo que drene mais de 16 mA por uma porta, podemos queimar o integrado. Para fazê-lo corretamente, temos que utilizar um "driver" que puxe corrente da fonte sobressalente, aliviando o trabalho do 8255. O driver nada mais é que alguns componentes, tendo como coração um simples transistor.

Um driver sempre consome pouco do CI, o que permite que vários deles sejam conectados ao mesmo tempo, inclusive na mesma saída. Entretanto, para evitar eventuais problemas, é melhor abusar do número de saídas do integrado que pendurar vários dispositivos na mesma saída.

Outro ponto importante, é evitar curto circuitos entre as saídas. Novamente, tentando ligar saídas com tensões opostas, poderá haver queimas.

Os dispositivos

O primeiro dispositivo que a interface já controla, é uma seqüência de leds que já estão ligados na placa. Como podem perceber, cada led possui seu resistor próprio.

O uso de displays é análogo ao uso de leds. A figura 1 mostra como deve ser feita e também como não deve ser feita a ligação de displays. A segunda maneira não é utilizada porque quanto maior for o número de leds ligados, maior será a corrente passando pelo

MSX

ANDALE SOFTWARE
Distribuidor autorizado
MSX-SOFT

Tel.: (021) 592-7456
RIO DE JANEIRO

Jogos e aplicativos 1.0, 1.1, 2.0, 360 e 720K. Mais de 4000 programas, incluindo novidades e Memory-mapper. Catálogos grátis. Remessa para todo o país. No Rio entregamos a domicílio. Melhor preço.

- Drives
- Megaram
- Impressoras
- Modem
- Transformação 2.0 e 2.0+
- Interfaces e Monitores, com garantia de um ano

Cliente da Andale tem cartão CrediSoft e paga em até 3 vezes sem juros. Temos tudo para MSX.

Jogos de PC:

Temos os melhores. Grande variedade. Excelentes preços. Solicite o nosso catálogo grátis LANÇAMENTO MSX: PERSON - personalizador de discos. Exclusivo. Cr\$ 9.000,00

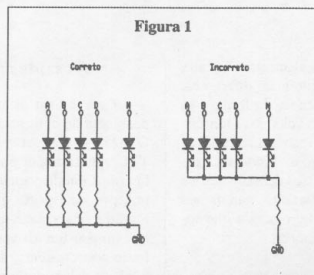

resistor. Segundo a lei de Ohm ($V=RI$), observamos que isso fará com que a queda de tensão no resistor seja muito alta, o que deixará os leds com luminosidade muito fraca. Dessa forma, é recomendável que se utilize um resistor por segmento. A figura 2 mostra a pinagem de um display comum de 7 segmentos, nomeados de A a G.

Como um exemplo prático, na figura 3 é mostrado como utilizar uma seqüência de displays semelhante a um relógio digital. Os resistores são relativamente altos (1K) para limitar a corrente passante no CI. Cada segmento é controlado diretamente por uma saída distinta da interface.

Na listagem 1, está um pequeno programa em assembler que aproveita a interrupção do Z80 para atualizar nosso relógio automaticamente. Estudando as ligações dos displays, podemos

verificar que os pinos Pb0 e Pc0 não são usados. No programa, entretanto, a saída Pb0 é complementada a cada meio segundo, possibilitando o controle do ponto (como pisca-pisca) do display 3, possibilitando a apresentação de um relógio mais real. Cabe a cada um realizar ou não esta ligação.

No bloco 1, está o bloco hexadecimal a ser digitado com o MSXDEBUG. O bloco 1 contém uma pequena rotina que move o programa para sua posição correta. Ao ser executado, o programa ocupará o início da

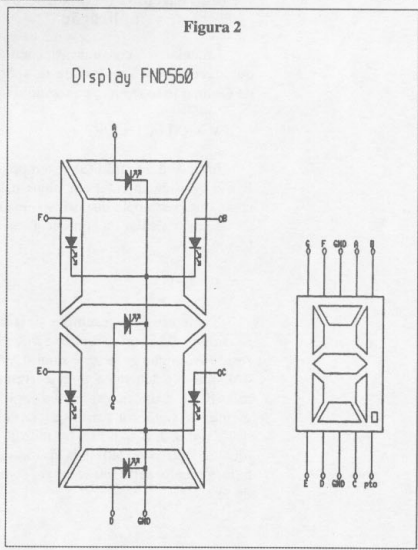

ZENITH

• O SEU INFORMATIVO EM DISKETTE 5 1/4 OU 3 1/2:

- ENTREVISTA C/ ADEMIA CRACHAND, MAPAS DE JOGOS & MANUAIS, ESQUEMAS.
- DICAS, MACETES, FN-PAC, BIOS/CLOCK/UDP & VARIA DO MSX 2, MUSICAS.
- ADVENTURES, COMANDOS MSX 2 & 2+, REPORTAGENS, APLICATIVOS, MAPPER.
- INSTALACAO DO KIT2+, COLOCANDO VIDA ETERNA NOS JOGOS, E MUITO MAIS.

PREÇO CR\$:
 .7000,00 EM 5 1/4
 .8000,00 EM 3 1/2

CHEQUE NOMINAL A: ANDERSON E. DIAS
 #### CADASTRANDO REVENDEDORES ####

TENOS KIT 2+ COM:
 DITO CARRIS DE SOM
 256 KB. DE MEMORIA RAM

RIO JACUIPE 55/201 SALVADOR CEP 40425 T: 071 2268323

Figura 3

Relógio de displays de LEDs
Ligação dos segmentos ao circuito básico

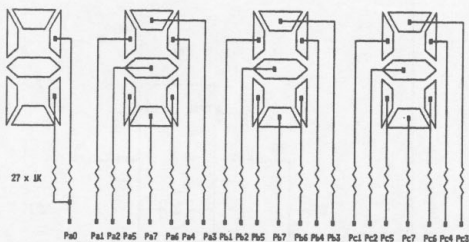

página 1. Logo, procure não executar outros programas maiores de 16 Kbytes a partir do DOS, uma vez que poderá se sobrepor à

Figura 4

Driver com acionamento a nível lógico 1

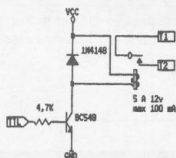

Driver com acionamento a nível lógico 0

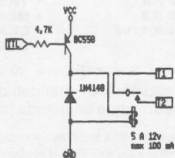

rotina de atualização do display do relógio, podendo causar uma queda do sistema. Para acertar o relógio, entre no BASIC e mude os endereços &HFFCA, &HFFCB e &HFFCC para hora, minuto e segundo respectivamente. Use o comando POKE. Observe que o relógio continua sendo atualizado mesmo quando o computador faz outras coisas. Entretanto, sempre que um acesso ao drive for realizado, o relógio atrasará.

Outros dispositivos comuns que podem ser controlados são relés e pequenos motores. Na figura 4 estão esquemas do driver para relés de uso geral. Na figura 5 publicamos um driver mais adequado para lidar com a corrente mais elevada de um motor elétrico. Na tabela 1 encontra-se como controlar o motor. Mais uma vez, vale lembrar que relés e motores exigem fontes extras.

Para realizar as montagens, não é necessário confeccionar placas especialmente para cada circuito. No comércio eletrônico existem placas prontas (placa padrão) com tamanhos diversos. Essas placas já vêm com os furos e com as trilhas prontas. Basta encaixar os componentes e fazer as ligações através de jumpers.

Devido à grande quantidade de informações deste artigo, pode ser necessário que os leitores tenham que consultar a literatura especializada para maiores detalhes.

Figura 5

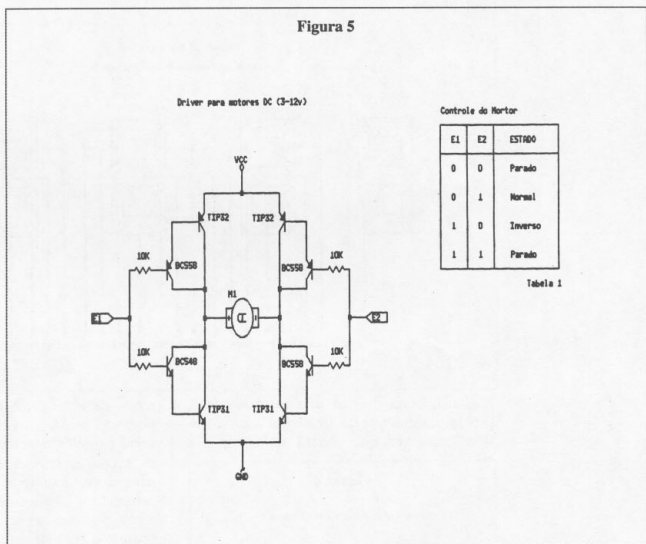

Entretanto, não deixem de escrever para relatar suas experiências e tirar suas dúvidas. Na próxima edição, mostraremos como con-

trolar motores de passo, dedicando um artigo inteiro a esse interessante dispositivo. Aguardem.

TUDO PARA MSX

- DRIVE 5 1/4
- PLACA 80 COLUNAS
- MODEM DE COMUNICAÇÃO
- MEGARAM DISK 256 KB

- MEGARAM DISK 512 KB
- MEGARAM DISK 768 KB
- INTERFACE DUPLA P/DRIVE
- IMPRESSORAS

- TRANSFORMAÇÃO P/2 • 0
- MONITORES
- EXPANSOR DE SLOT (C/4SLOTS)
- GABINETE P/DRIVE C/FONTE FRIA

• Pacote em Disco: 100 jogos (escolher) + 5 aplicativos + 10 discos

Catálogo Completo Cr\$ 500,00 - Esse valor será abatido no seu pedido - Atendemos todos os estados em 24 horas via SEDEX. Para fazer seu pedido, envie cheque nominal com carta detalhada para MSX-SOFT INFORMÁTICA.

MSX
soft RJ

Matriz: RJ - Av. 28 de Setembro, 226 Loja 110 VILA SHOPPING - RJ - CEP 20551 - TELS: (021) 284-6791 e 264-1549
Filial Curitiba: - Av. 7 de Setembro, 3.146 Loja 20 - SHOPPING SETE - CURITIBA - PR - CEP 80010 - TEL: (041) 232-0399
Filial São Paulo: Caixa Postal 20217, CEP 04043 - TEL: (011) 579-8050

Listagem 1

```

ORG #4100

START: DI
LD A,#80
OUT (#FF),A
XOR A
LD (SEG),A
LD (MIN),A
LD (HORA),A
LD (TIME),A
LD HL,#FD9F
LD DE,#FD9A
LD BC,4
LDIR
LD HL,MTEMPD
LD (#FDA1),HL
IN A,(#AB)
LD B,A
LD A,(#FDAO)
AND #FC
OR B
LD (#FDAO),A
CALL MOSTRA
JP 0
    
```

```

MTEMPD: LD HL,TIME
LD A,(HL)
INC (HL)
AND A
JP Z,APAGA
CP 29
JP Z,ACENDE
CP 59
RET NZ
XOR A
LD (TIME),A
LD HL,SEG
INC (HL)
    
```

```

LD A,(HL)
CP 60
JR NZ,MTE01
LD (HL),0
LD HL,MIN
INC (HL)
LD A,(HL)
CP 60
JR NZ,MTE01
LD (HL),0
LD HL,HORA
INC (HL)
LD A,(HL)
CP 12
JR NZ,MTE01
LD (HL),0
MTE01: CALL MOSTRA
RET

MOSTRA: NOP
LD A,(HORA)
CALL SEPDN
PUSH DE
POP HL
LD A,(MIN)
CALL SEPDN
CALL PRINT
RET

ACENDE: IN A,(#FD)
OR 1
OUT (#FD),A
RET

APAGA: IN A,(#FD)
AND #FE
OUT (#FD),A
RET
    
```

```

;Imprime numero no display
;Entra H=Milhar L=Centena
; D=Dezena E=Unidade
    
```

```

PRINT: LD A,E
CALL DECOD
IN A,(#FD)
AND 1
OR C
OUT (#FD),A
LD A,D
CALL DECOD
IN A,(#FE)
AND 1
OR C
OUT (#FE),A
LD A,L
CALL DECOD
IN A,(#FC)
AND 1
OR C
OUT (#FC),A
LD A,H
AND A
JR Z,PRT01
IN A,(#FC)
OR 1
OUT (#FC),A
RET

PRT01: IN A,(#FC)
AND #FE
OUT (#FC),A
RET
    
```

```

;Separa unidades e dezenas
;Entra A=Numero
    
```



Voltei!!!

A Arcade Informática e Sistemas está lançando com exclusividade o cartucho FM SOUND STEREO (compatível com o FM PAC) com tecnologia TecnoBytes. Em exposição na Arcade Informática e Sistemas e brevemente com uma relação de distribuidores para todo o Brasil.

Programas para MSX, periféricos, drives, chaveamentos, etc.

Aguarde MID com teclado profissional para MSX.

Programas para TK 90X (lançamentos), interface para até 4 drives 360 Kb e 720 Kb com saída para impressora, interface Explorer PSG com 3 canais de som, Multiface One compatível com a Interface de drives e demais periféricos.

Programas para Amiga, periféricos Amiga, etc.

Programas para PC XT ou AT, periféricos PC XT ou AT, etc.

Tel.: (021) 201-0442 - Peça seus catálogos para maiores informações.
Rua 24 de maio, 475 - Salas 217/218 - Estação Riachuelo - RJ - CEP 20951

Listagem 1 - Continuação

;Sai D=Dezena E=Unidade

SEPDH: LD D,0

SEP01: LD E,A

SUB 10

RET C

INC D

JR SEP01

;Decodifica numero

;Entra A=Numero 0-9

;Sai C=Codigo

DECOD: LD IX,TABCOD

DEC01: LD C,(IX+0)

AND A

RET Z

DEC A

INC IX

JR DEC01

TABCOD: DEFB #FA,#50,#BC,#DC,#I

DEFB #CE,#EE,#58,#FE,#I

TIME: DEFB 0

SEG: EGU #FFCC

MIN: EGU #FFCB

HORA: EGU #FFCA

4100 FB 11 00 08 06 00 10 FE

4108 1B 7A B3 20 F9 F3 01 00

4110 00 2A 01 00 E5 21 FF 41

4118 E5 A7 11 00 41 ED 52 44

4120 4D 21 48 01 09 D1 03 ED

4128 B8 11 F5 FA 21 36 01 01

4130 15 00 D5 ED B0 C9 DB AB

4138 32 F4 FA E6 FF D3 AB CD

4140 00 41 3A F4 FA D3 AB CD

4148 F3 3E B0 D3 FF AF 32 CC

4150 FF 32 CB FF 32 CA FF 32

4158 E4 41 21 9F FD 11 9A FD

4160 01 04 00 ED B0 21 35 41

4168 22 A1 FD DB AB 47 3A A0

4170 FD E6 FC B0 32 A0 FD CD

4178 6F A1 C3 00 00 21 E4 41

4180 7E 3A A7 CA B9 41 FE 1D

4188 CA 82 41 FE 38 C0 AF 32

4190 E4 41 21 CC FF 34 7E FE

4198 3C 20 18 36 00 21 CB FF

41A0 34 7E FE 3C 20 0D 36 00

41A8 21 CA FF 34 7E FE 0C 20

41B0 02 36 00 CD 6F 41 C9 00

41B8 3A CA FF CD C3 41 D5 E1

41C0 3A CB FF CD C3 41 CD 90

41C8 41 C9 DB FD F6 01 D3 FD

41D0 C9 DB FD E6 FE D3 FD C9

41D8 7B CD CC 41 DB FD E6 01

41E0 B1 D3 FD 7A CD CC 41 DB

41E8 FE E6 01 B1 D3 FE 7D CD

41F0 CC 41 DB FC E6 01 B1 D3

41F8 FC 7C A7 28 07 DB FC F6

4200 01 D3 FC C9 DB FC E6 FE

4208 D3 FC C9 16 00 5F D6 0A

4210 D8 14 18 F9 DD 21 DA 41

4218 DD 4E 00 A7 CB 3D DD 23

4220 18 F6 FA 50 BC DC 56 CE

4228 EE 58 FE DE 00-00 00 00

Soma total:00A42F

Lista de Componentes

Relógio

- 4 displays FN560
- 23 resistores de 1K ohms 1/8 watts
- Placa para fixação dos componentes e conector adequados.

Driver para relés (Acionamento Hi)

- 1 transistor BC548
- 1 diodo 1N4148
- 1 resistor de 4,7K ohms
- 1 relé de uso geral de 5 a 12v,(100 mA no máximo, ex: MXA 1R C)

Driver para relés (Acionamento Lo)

- 1 transistor BC558
- 1 diodo 1N4148
- 1 resistor de 4,7K ohms
- 1 relé de uso geral de 5 a 12v, (100 mA no máximo, ex: MXA 1R C)

Driver para motores DC

- 2 transistores TIP31
- 2 transistores TIP32
- 2 transistores BC548
- 2 transistores BC558
- 4 resistores de 10K ohms 1/4 watt
- 1 motor DC de 3 a 12 volts (250 mA)

TUDO PARA MSX E PC

MSX

HARDWARE

- Drive DDX 3 1/2 E 5 1/4
- Mega Game 256
- Megaram 256, 512 e 768 Kb DDX
- Kit de Transformação p/ 2.0 e 2.0+
- Memory Mapper DDX
- Impressora
- Monitor

Software

- Jogos e Aplicativos
- O maior acervo do Brasil, originais e domínio público

PC

HARDWARE

- PC XT, 2 drives, monitor, teclado W30
- Impressoras
- Winchester
- Modem
- Mouse
- Scanner
- Monitores CGA/VGA

- TV a sítier (transforme sua TV colorida em monitor colorido CGA)

SOFTWARE

- Jogos e aplicativos

DIGISON
SOFTHOUSE

Fone (0186) 61-2687
Av. Marechal Floriano 1220
Guararapes - SP - CEP 16700

**Solicite catálogo e
receba um disquete
(tudo grátis).**

Dê a partida do seu computador com BKPDOS 2.0

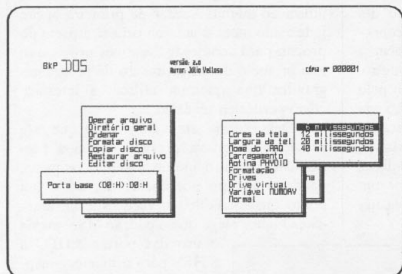
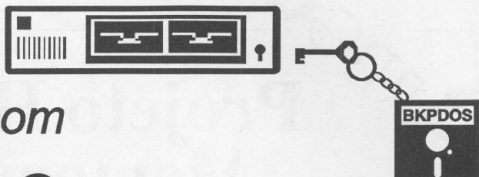

Dispondo de diversas opções de instalação, o usuário do BKPDOS pode configurar o programa para trabalhar com o periférico desejado: 80 colunas, MEGARAM Disk, Drive de acesso por porta ou memória, monitores coloridos e monocromáticos.

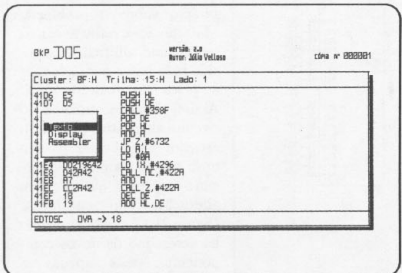

Dentre as ferramentas mais avançadas para a manutenção/editoração de disco, esta tem uma evolução radical em relação a que existe no mercado, agora o editor mostra o setor em forma de Mnemônico Z80 e texto conforme a figura, além de dispor de processos de Busca, Impressão, Atribuição de Offset, Operação em várias bases, etc.

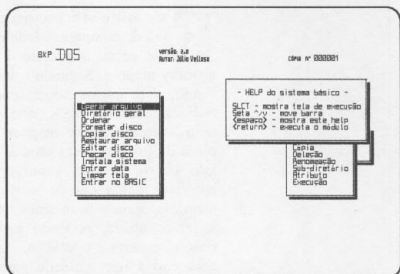

Totalmente interativo com o usuário o sistema dispõe de diversos tipos de interfaces de alto nível: Help on Line, Menus Pull Down e apresentação por meio de janelas.

Dentre os diversos módulos do sistema com suas várias funções temos a possibilidade de fazer Backup's de discos, catalogação de diretórios, formatação de discos com criação de Label's, restauração de diretórios e arquivos, e diversas outras opções.

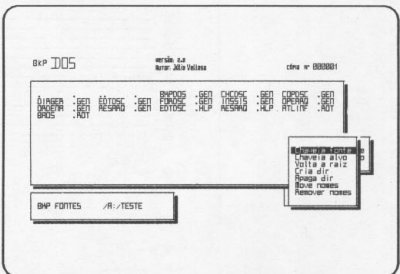

Possuindo uma interface de alto nível, o usuário pode selecionar e mover seus arquivos para um outro sub-diretório ou disco utilizando a MEGARAM como Buffer de cópia como mostra a figura, além de permitir fazer renomeações, deleções, execuções exames das estruturas do arquivo e mudanças dos seus atributos.

PARA EFETUAR SEU PEDIDO ENVIE CHEQUE NOMINAL NO VALOR DE Cr\$ 20.000,00 (VINTE MIL CRUZEIROS) À JÚLIO RENATO SOARES VELLOSO. CAIXA POSTAL 11627 - CEP 22020 - RIO DE JANEIRO - RJ.

Projeto Hardware x Memory Mapper

Este artigo vem esclarecer um problema de compatibilidade que pode surgir entre o projeto hardware e a memory mapper. Segundo o leitor Fábio M. Prado, o problema surge sempre que um microcomputador MSX, que esteja conectado a uma memory mapper e também à placa do projeto, tenta acessar um ou outro. Isso ocorre porque, como apontado pelo leitor, os endereços de acesso de E/S da memória, seriam os mesmos que a placa da interface utiliza, podendo haver, portanto, conflito nesta operação. Além disso, aproveito a oportunidade para corrigir um erro em relação ao layout da placa publicada na primeira parte deste projeto.

Uma solução imediata ao problema da compatibilidade, seria optar por utilizar apenas um dos dispositivos ao mesmo tempo. A alternativa seria prever a possibilidade de utilização mútua. Apesar da primeira opção já ter sido mencionada na primeira parte do projeto para contornar eventuais problemas, isso proíbe o desenvolvimento de programas grandes que queiram utilizar a interface como periférico genérico.

Dessa forma, antes de assumir que este problema já estava previsto e que a possibilidade de uso mútuo é muito pequena, dando o assunto por encerrado, existe um ponto que, acredito, merece especial atenção. O leitor alega que o padrão MSX previa

o uso das portas &HFC a &HFF para a memory mapper, deixando as portas &H00 a &H3F livres para uso de desenvolvimento de hardware específico.

Por este motivo, julgo conveniente, senão necessário, alertar a todos os leitores que estão acompanhando o projeto sobre o problema. Mais que isso, estou apresentando uma alternativa sugerida pelo leitor para adequar a placa ao padrão MSX. Assim, além do esquema do circuito alternativo (figura 1), estamos publicando uma nova versão da placa de circuito impresso que recebeu alterações em seu layout (figura 2). Observem que não há acréscimo de novos componentes, mas apenas a utilização de mais uma porta OR, antes livre na primeira placa. Todas as mudanças

Figura 1



Figura 2



Figura 3

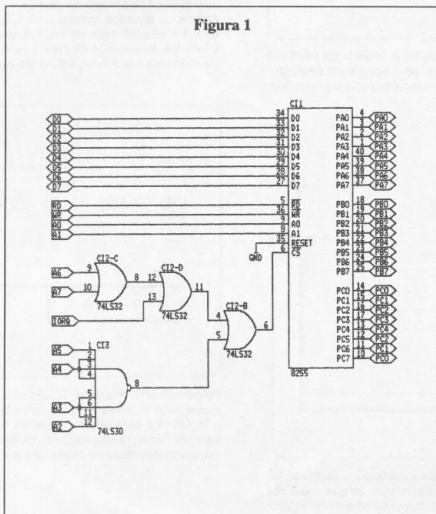

estão ao nível da confecção da placa, isto é, relacionadas somente às ligações dos integrados.

Observem ainda que não há mudança das posições das ilhas de comunicação entre as faces. Todas as mudanças estão restritas à face superior. As trilhas alteradas estão em destaque em relação às trilhas que permanecem como antes. Não são mudanças substanciais, podendo mesmo ser realizadas a partir da placa antiga.

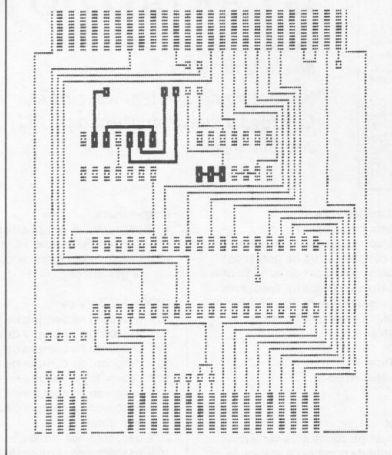
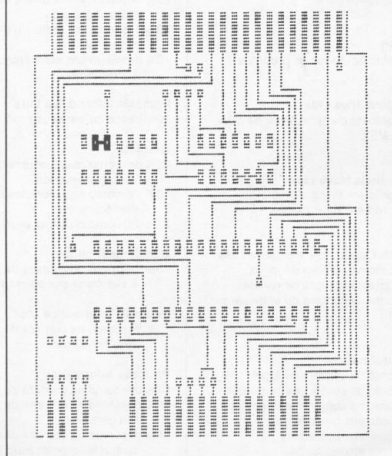
Voltando ao outro problema mencionado no início do artigo, podemos verificar que, na figura 3, está o layout da face superior placa antiga, mas com um acréscimo de uma ligação. Todo leitor que teve o cuidado de conferir as ligações da placa com as do circuito já deve ter percebido a falta. O diagrama publicado em CPU 22 está correto, porém esta ligação não constava. A ligação faltante é mostrada em destaque em relação ao layout antigo. Para facilitar a localização, é a trilha que liga os pinos 12 e 13 do CI 2. Esta ligação também pode ser resolvida com um pingo de solda entre os terminais do soquete do CI. Entendam, porém, que esta ligação NÃO pertence à placa com o novo layout (figura 3). É importante não confundir a alteração que adapta o projeto à nova seleção de portas, mostrado na figura 2, e a alteração necessária ao projeto antigo, sem a qual a placa não funcionará. Portanto, muita atenção!

Vale ressaltar que o projeto em si não muda daqui para frente. Todas as montagens vinculadas ao projeto permanecerão relativas à primeira versão. Cabe, ainda, a cada leitor decidir que caminho deve tomar e, quando fazê-lo, permanecer o responsável em adaptar e manter o controle sobre sua escolha.

Contando com a boa vontade e o bom senso dos leitores que estão acompanhando o projeto, permaneço disposto a tirar quaisquer dúvidas ou dar sugestões que julguem necessárias. Aproveito para agradecer ao leitor Fábio M. Prado e a Ademir Carchano pela sugestão e preocupação mostradas.

Recursos Digitais

05% desconto na compra de periféricos
10% desconto na compra de softs de outras empresas
30% desconto na compra de softs da Redi Univesoft

Revolution

20% desconto na compra de software

Soft & Softs

15% desconto na compra de softwares em geral

Soft Center Informática

05% desconto na compra de periféricos
20% desconto na compra de softwares em geral
10% desconto em assessorios e qualquer serviço de manutenção

Soft Designs

15% desconto na compra de software e serviços

Softmark

12% desconto nos seus produtos

Softnew Informática

10% desconto na compra de jogos
10% desconto na compra de livros
05% desconto na compra de periféricos
05% desconto na compra de suprimentos
30% desconto na compra de aplicativos
30% desconto na compra de utilitários
20% desconto na compra de software em geral

Solar Informática

15% desconto na compra de softwares
05% desconto hardwares & equipamentos

Taco Software Ltda

10% desconto na compra de jogos
05% desconto na compra de periféricos
10% desconto na compra de suprimentos
10% desconto na compra de aplicativos
10% desconto na compra de utilitários
10% desconto na compra de software em geral

Tall Comunicações Ltda

10% desconto na compra de periféricos
10% desconto na compra de softwares em geral

Toquebyte Informática Comercial Ltda

10% desconto nos seus produtos

W & J Informática

05% desconto na compra de livros
05% desconto na compra de periféricos
05% desconto na compra de suprimentos
15% desconto na compra de jogos
15% desconto na compra de aplicativos
15% desconto na compra de utilitários
15% desconto na compra de softwares em geral
10% desconto em manutenção de micros e periféricos

VEJA

Impervível

Com o objetivo de atender ainda melhor nossos exigentes assinantes, o Clube do Leitor mudou, ficou mais abrangente.

Com o novo cartão, o assinante da CPU continua usufruindo dos privilégios que o cartão lhe proporciona, podendo comprar com descontos especiais nos estabelecimentos que participam do sistema.

Aumentamos o número de empresas que participam do sistema. Com isso, nossos assinantes terão um maior número de estabelecimentos lhes oferecendo descontos. Para saber onde comprar com o cartão, CPU divulga a cada nova edição o nome das empresas que participam do Clube e os referidos descontos que poderão incidir na compra de software, livros, periféricos e até suprimentos.

Além do novo cartão, o associado terá à sua disposição, camisas, jogos, sorteios e toda linha de programas da empresa Discovery Informática Ltda.

Mensalmente, cada participante do Clube poderá retirar 01 programa ou jogo, sendo que o Clube reservará e determinará os títulos dos programas que estarão à disposição dos associados.

O participante do Clube que optar em retirar mensalmente um jogo ou programa, pagará uma mensalidade de Cr\$ 4.000,00 (Quatro mil cruzeiros).

Para retirar os programas ou jogos, bem como para participar dos sorteios, o associado deverá estar em dia com o pagamento da mensalidade.

As despesas postais para remessa da camisa e do jogo, já estão incluídas na taxa de inscrição, assim como para a remessa dos programas ou jogos mensalmente.

A cada nova edição, a revista CPU divulgará o nome dos sorteados, a relação dos programas ou jogos que o Clube dispõe e reservará espaço de uma página para troca de correspondência entre os participantes do Clube.

A Camisa

A camisa será estampada da seguinte forma:

Nas costas: CPU (em vermelho), Clube do Leitor (fundo branco, contorno fio preto), Apoio Discovery Informática (Logotipo da empresa em preto)

Na frente: I ♥ MSX, E VOCÊ? (apenas o coração em vermelho).

As camisas só estarão disponíveis na cor branca. Ao requisitar ou se inscrever no novo Clube do Leitor, mencione o tamanho da camisa que gostaria de receber.

Se preferir adquirir apenas a camisa do clube, o preço é de Cr\$ 4.900,00 (Quatro mil e novecentos cruzeiros).

Inscrição

Inscrevendo-se no novo Clube do Leitor, o associado receberá a camisa do Clube, bem como o jogo ZORAX, primeiro jogo nacional de ação, e o novo cartão do Clube em "PVC" com seu nome impresso pagando como taxa de inscrição Cr\$ 8.800,00 (Oito mil e oitocentos cruzeiros).

Informe se deseja participar ativamente do novo Clube, retirando programas, participando de sorteios, trocando dicas e correspondências com os demais participantes através da CPU. Caso sua resposta seja positiva, a mensalidade é de Cr\$ 4.000,00 (Quatro mil cruzeiros), que será enviada aos participantes através de cobrança bancária.

Para efetuar o pagamento, envie cheque nominal à **BÔNUS RIO EDITORA LTDA**, Caixa Postal: 3043 - Agência Central 1ª de março - CEP 20001 - Centro - Rio de Janeiro - RJ.

Correspondência

A partir deste número, o Clube do Leitor passa a reservar espaço na revista para a correspondência dos leitores de CPU. Todo leitor que desejar mandar seu anúncio ou recado basta escrever para essa seção.

Naturalmente, caso o número de cartas seja superior ao espaço reservado a esta seção, daremos preferência aos assinantes de CPU, já que o Clube do Leitor é deles.

• • •

Possuo MSX 1.1 com drive de 5 1/4 e cerca de 300 softs, entre aplicativos e jogos. Gostaria de me corresponder com usuários para troca de informações e programas. Responderei a todas as cartas.

Adson Porte Filho
Rua Manoel Alves Araújo, 23
36880 - Muriaé - MG

• • •

Gostaria de trocar correspondência sobre as linhas de MSX e PC. Ainda informo que estou distribuindo o interessante boletim chamado MSXGUIDE destinado aos usuários de MSX.

Lauro C. de Faria
Caixa Postal 18153
20722 - Rio de Janeiro - RJ

• • •

Gostaria de entrar em contato com pessoas que possuam o esquema eletrônico e/ou a pinagem do Circuito Integrado P8748H da Intel ou equivalente. Este integrado é utilizado nos mouses INPUT para a linha MSX. Procuo também dados técnicos sobre digitalização de imagens no padrão MSX (literatura, esquemas de aparelhos, programas, etc...). Agradeço qualquer colaboração fico à disposição para troca de

dados. Caso seja interessante, posso usar um modem para tal.

Ricardo Nascimento da Silva
Rua Manguari, 399/161 Bl C-2
02167 - São Paulo - SP

• • •

Gostaria de manter correspondência com usuários de MSX 1.1 para troca de idéias. Se alguém tiver dicas ou manual do "Murder of Atlantic" pode enviar.

Ademir Motta de Oliveira
Caixa Postal 8
39970 - Pedra Azul - MG

• • •

Desejo trocar jogos, manuais e dicas com usuários que possuam micros 2.0 e drive de 720 Kbytes de 5 1/4. Prometo responder a todas as cartas. Desejo também saber se há interesse por manuais de jogos de 720 Kbytes tipo YS III, SD SNATCHER e outros.

Gastão José dos Santos Souza
Caixa Postal 23
13.630 - Pirassununga - SP

• • •

Possuo um expert 1.1 com drive 5 1/4 e interface DDX 2.0. Consegui reunir até agora quase tudo que existe no Brasil em programas e jogos para o MSX 1.1. Estou interessado agora em reunir o maior número possível de manuais de softs. Solicito àqueles que estiverem interessados em trocar cópias de manuais, que enviem uma relação dos que têm e dos que querem. Prometo atender a todos os que me escreverem com a maior brevidade possível.

Erasmus Gagliardi
SQN 415 Bloco D Ap. 204
70878 - Brasília - DF

Possuo um micro expert 1.1, drive DDX 5 1/4, Megaram DDX-Game e impressora Epson. Possuo também dezenas de jogos e aplicativos para esta linha. Tenho as mais recentes novidades em termos de software para MSX. Aproveito para anunciar que estou fundando um clube para usuários para MSX. Afirmando que é um clube diferente, sem esse lero-lero dos clubes tradicionais, realmente interessado em atender ao público micreiro do Brasil.

Msx Computer System Club

Carlos Henrique Pessoa de Menezes Silva
Rua Odete Oliveira Lacourt, 1.226/203
Jardim da Penha
29060 - Vitória - ES



Procurando softs, mas não tem dinheiro para comprá-los? Então junte-se ao ZAPSOFT clube. Sem burocracia, taxas mensais, taxa de inscrição e nada. Além da troca de dados técnicos (parte forte do clube), dicas de jogos, informações de todos os tipos e tudo mais que você desejar. Esse clube é seu! Somos um grupo que formava um clube de Apple e mudamos para MSX. Como já temos experiência anterior, o clube tem tudo para agitar os MSX maníacos. Envie seus dados para:

ZAPSOFT

Caixa Postal 54237
01296 - São Paulo - SP
Fone (011) 66-2185

Novos ganhadores

Recebemos várias soluções dos jogos Metal Gear, Game Over I e II, Barbarian e outros! Todos os leitores que enviaram alguma solução, ganharam uma assinatura bimensal, isto é, válida por duas edições. Como sempre, assim que uma solução for publicada, seu autor ganhará mais 12 edições. Abaixo segue a lista dos ganhadores.

ALFREDO DE JESUS RIBEIRO
ANDERSON FERREIRA RODRIGUES
ANDRÉ ANDRADE
BURKHARO ROLAND GALLBACH
CRISTIAN SENA VIEIRA PINTO
DÉCIO LUIZ GAZZONI FILHO
ELIAS F. SANT'ANNA
ELSON DO AMARAL LIMA JÚNIOR
FABRÍCIO DO AMARAL
FELIPE MARMORATO SOARES
FERNANDO DA ROCHA CARNEIRO
FREDERICO SARDI AYESTARAN
GENILDO AMORIM
JOSÉ LUIS CORTE
LEANDRO KIYUZATO
LEONARDO FIGUEIREDO CARDOSO
LEONARDO LUIZ PEREIRA
LUIZ ANTÔNIO FREITAS
LUIZ EDUARDO CETRIM MACIEL
MARCEL PEREIRA BARBOSA
RENATO FERREIRA
RODRIGO J. GOLIN
RODRIGO MORAES DE ALBUQUERQUE
RODRIGO VINÍCIUS SARTORI
SANDRO MANUINI
VINÍCIUS DO AMARAL

MICRO AUDIO
INFORMÁTICA

S.O.S. MSX

A Melhor Solução
ao Menor Custo

Assistência Técnica

Micros: IBM PC/XT-AT e MSX
Periféricos: recuperação de drives, impressoras, monitores e terminais
Serviços avulsos ou contratos (com garantia)

Faça já um orçamento e resolva seu problema...

Ligue (011) 815-9089 - 210-2288 - 211-3673

Av. Brigadeiro Faria Lima, 1766 - Cj. 91 - Pinheiros - CEP 01452 - S. Paulo - SP



TAKERU[®]

SOFTWARE

NOVIDADES **MSX** NOVIDADES

JOGOS MSX 1 LANÇAMENTO

SUPER MARIO BROS

ESTE SUPER JOGO CONSAGRADO NOS CONSOLES NINTENDO, CHEGA AGORA PARA O SEU MSX.

EM 5 1/4. C/D 1.500,00
EM 3 1/2. C/D 2.200,00
(DISCO INCLUSO)

CHASE HQ (COMPLETO)

SENSACIONAL PERSEGUIÇÃO AUTOMOBILÍSTICA, EM SEU POTENTE CARRO TURBO AGORA COM TODAS AS FASES

EM 5 1/4. C/D 1.500,00
EM 3 1/2. C/D 2.200,00

JOGOS 720 Kb 2.0/2.0 + ADAPTADOS PARA 360 Kb

Feed Back	2 Discos
Herzog	2 Discos
Konami Game Collection	2 Discos
Tetris	2 Discos
Undealene	2 Discos
Famicle Paradic II	4 Discos
YS III	10 Discos
Aleste II	6 Discos
Princess	3 Discos
Aleste Out Version	2 Discos
Youma Korin	3 Discos
SA-ZI-RI	2 Discos
Fire Hawk - Thexder II	4 Discos
Greatest Driver	4 Discos
Disc Station O	2 Discos

Jogos Adaptados By D'Avila - RK Soft.
PREÇO: C/D 500,00 POR DISCOS
(DISCO NÃO INCLUSO)

NOVIDADES **MSX** NOVIDADES

MEMORY MAPPER IMPERDÍVEL

O MELHOR DESK - TOP PARA O SEU 2.0/2.0 +. AGORA COMPLETO E COM MANUAL EM PORTUGUÊS.

DYNAMIC PUBLISHER
SOMENTE: C/D 7.000,00 (EM 5 1/4)
SOMENTE: C/D 8.000,00 (EM 3 1/2)

(DISCO INCLUSO)

APLICATIVOS/UTILITÁRIOS MSX 2.0/2.0 + GRAPH SAURUS

O MELHOR E MAIS NOVO EDITOR GRÁFICO PARA SEU 2.0/2.0 + AGORA ADAPTADO PARA 360 KB. EM 2 DISQUETES POR APENAS:

PREÇO: C/D 5.000,00
(DISCO INCLUSO)

PROMOÇÃO!!

COMMODORE AMIGA

MANUAIS - PREÇO SOB CONSULTA

DELUXE PAINT III (português)
 SCULPT 4D (português)
 VIDEO TITLER (português)
 WORK BENCH (português)
 ELAN PERFORMER 2.0 (português)
 DIGIPAIN III (português)
 TURBO SILVER (português)
 AEGIS ANIMATE 30 (português)
 LIGHT WAVE MODELER MANUAL (português)
 PAGE FLIPPER PLUS F/X (inglês)
 DELUXE PAINT II (inglês)
 THE DIRECTOR (inglês)
 THE DISK MECHANIC
 FORMS IN
 AEGYS SOUND X (inglês)
 3D PROFESSIONAL (inglês)
 LIGHT WAVE 3D MANUAL (inglês)
 AMOS THE CREATOR (inglês)
 TURBO SILVER (inglês)
 DIGIPAIN III (inglês)
 SCULPT ANIMATE 4D (inglês)

DEMOS/JOGOS 720 Kb 2.0/2.0 +

XAK II 5 Discos
 Randar III 5 Discos
 BCF Disk Station 4 1 Disco
 Clube Picture 7 1 Disco
 Clube Picture 8 2 Discos
 Fray 4 Discos
 Balance of Power 1 Disco

PREÇO: Cr\$ 400,00 POR DISCO
 (DISCO NÃO INCLUI)

PERIFÉRICOS E SUPRIMENTOS

Drive 5 1/4 DDX 360 Kb Grátis 20 jogos e 10 utilitários
 Drive 5 1/4 DDX 720 Kb Grátis 20 jogos e 10 utilitários
 Drive 3 1/2 DDX 720 Kb Grátis 20 jogos e 10 utilitários
 Kit. Transf. 2.0 + DDX Grátis 10 jogos e 20 telas digitalizadas
 Kit. Transf. 2.0 DDX Grátis 10 jogos e 20 telas digitalizadas
 Megaram Game DDX Grátis 06 jogos megaram
 Meg. Disk DDX 256/512/768 Kb Grátis 06 jogos Mapper
 Memory Mapper Int. 256 Kb Grátis 06 jogos Memory Mapper
 Memory Mapper Cart. 256 Kb Grátis 10 jogos Memory Mapper

HARDWARE

MICROS - DIGITALIZADORES - GENLOCKS - TV MODULATOR
 (NTSC E/OU PAL-M) - EXPANSÃO DE MEMÓRIA - MONITORES
 IMPRESSORES - ETC... CONSULTE-NÓS.

PREÇOS SOB CONSULTA

PROMOÇÃO 1

OS MELHORES JOGOS DA KONAMI JÁ CONSEGRI-
 RAMOS PELO MERCADO. IDEAL PARA QUEM ESTÁ
 INGRESSANDO NO MUNDO DO MSX.

POR APENAS Cr\$ 4.000,00 [em 5 1/4]
 POR APENAS Cr\$ 5.000,00 [em 3 1/2]
 [RODAM EM TODOS OS COMPUTADORES DA
 LINHA MSX].

PROMOÇÃO 2

3 PROGRAMAS QUE NÃO PODEM FALTAR NO
 ARQUIVO DE QUEM ESTÁ COMEÇANDO.

REDATOR ELETRÔNICO [EDITOR TEXTO]
 YAMAHA GRAPHIC [EDITOR GRÁFICO]
 SUPER SYNTH [SINTETIZADOR MUSICAL]
 POR APENAS 5.000,00 [EM 5 1/4]
 POR APENAS 6.000,00 [EM 3 1/2]

PROMOÇÃO: 1 - 2
 Cr\$ 7.000,00 [EM 5 1/4]
 Cr\$ 9.000,00 [EM 3 1/2]

TAMBÉM TEMOS: IMPRESSORAS, VÍDEO GAMES, CAR-
 TUCHOS PARA MEGA DRIVE, JOYSTICKS PARA MSX E
 MEGA DRIVE, MODEM, EXPANSOR DE SLOTS, PLACA
 80 COLUNAS, INTERFACES FONTES, FILTRO DE LINHA,
 MOUSE PAD, ETC.

PREÇOS SOB CONSULTA: (021) 232-0650

REVENDEDOR AUTORIZADO MSX-SOFT

PARA EFETUAR O SEU PEDIDO ENVIE SEU NOME, ENDE-
 REÇO E INFORMAÇÕES PERTINENTES AO SEU EQUIPA-
 MENTO, BEM COMO UM TELEFONE PARA EVENTUAIS
 CONTATOS, JUNTAMENTE COM UM CHEQUE NOMINAL A:

TAKERU SOFTWARE INFORMÁTICA LTDA.

RUA SETE DE SETEMBRO, 92 / 22 10
 CENTRO - RIO DE JANEIRO
 CEP: 20050 - TEL.: (021) 232-0650

PARA PEDIDOS ABAIXO DE Cr\$ 4.000,00,
 ACRESCENTAR Cr\$ 600, DE DESPESAS POSTAIS
 DISQUETE 5 1/4: Cr\$ 700,00
 DISQUETE 3 1/2: Cr\$ 1.400,00

O mito da "incompatibilidade" e slots expandidos - II

Na edição passada, mostramos como adaptar vários programas aos novos e problemáticos micros da Gradiente. Neste novo artigo damos mais algumas saídas para outros programas

O ROBOCOP no PLUS

Um dos jogos que mais sucesso tem feito no MSX é o ROBOCOP. Até hoje os usuários do Expert Plus não podiam se divertir com esse jogo, que só funcionava no modelo antigo. Como havia mencionado no artigo publicado na edição 23 desta revista, estou fornecendo a seguir as instruções detalhadas para que qualquer leitor possa fazer as pequenas modificações necessárias para que o ROBOCOP rode tanto no Plus como nos modelos antigos.

O problema

O ROBOCOP apresenta o mesmo problema explicado no artigo anterior: a utilização indevida da posição mais alta da memória (FFFF em hexadecimal ou 65535 em decimal) para armazenar dados do programa. Essa posição de memória deve ser reservada exclusivamente para o controle do chaveamento dos "slots", para que o programa possa rodar em qualquer modelo do MSX.

Para que o ROBOCOP passe a rodar no Plus será necessário alterar 11 bytes, como veremos a seguir. Opcionalmente, para restabelecer o número de vidas original (cinco), correspondendo a quatro capacetes no mostrador do canto inferior direito da tela, é necessário alterar mais um byte. Caso o leitor deseje jogar com vidas infinitas, o que não recomendo pois o jogo perde a graça, outro byte terá que ser alterado.

Para fazer as alterações teremos que utilizar desta vez um editor de setores de

disco ("zapper"). Para facilitar os leitores vou dar instruções passo a passo referentes a dois utilitários: o BKP Disco e o HELLO.

Há necessidade de utilizar um editor de disco porque a tabela de Alocação de Arquivos (FAT) do disco do ROBOCOP foi alterada, para não indicar a presença de alguns arquivos. Qualquer tentativa de gravação de um arquivo no disco do ROBOCOP será feita em cima de arquivos úteis já existentes, mas não indicados no diretório, destruindo-os. Há, por exemplo, um arquivo ocupando 47 setores (24064 bytes) a partir do primeiro setor (setor 0) da trilha 01 do disco que não consta do diretório e nem da FAT. Por isso temos que usar um editor que trabalhe diretamente com cada setor do disco.

A solução

Em qualquer caso, a primeira providência é fazer uma cópia do disco do ROBOCOP. As alterações serão feitas nessa cópia. Para isso pode ser utilizado qualquer copiador de disco. O disco do ROBOCOP é formatado com face simples.

Alterando com o BKP Disco

- 1) Colocar o disco do BKP Disco no drive e resetar o micro ou digitar BKP e teclar ENTER. Aguardar até aparecer a tela inicial. Selecionar (com SETA P/BAIXO) a opção EDITAR DISCO e teclar ENTER. Quando aparecer a mensagem "Insira o disco correto e tecla algo" na última linha, retirar o disco do BKP e inserir o disco (cópia) do ROBOCOP e teclar ENTER. A tela vai ser limpa. Aguardar alguns segundos até aparecer nova tela. Acionar a tecla TAB uma vez. O número no alto da tela, à esquerda, após a palavra Cluster deverá ser 0 (e não 000).

LUIZ ANDRÉ
CAVALCANTI

- 2) Acionar a tecla SELECT. Vai aparecer uma mensagem na última linha (Trilha: Cluster:) e o cursor estará depois de Trilha. Digitar 0F (para Trilha) e teclar ENTER. Digitar 0 (para Cluster) e teclar ENTER. Aguardar alguns segundos, até aparecer novo quadro. Acionar a tecla SETA P/ BAIXO até que a linha que começa com "0D8" seja a primeira do quadro (canto superior esquerdo). Teclar ENTER. Vai aparecer um cursor na primeira linha (a 0D8) da tela. No lugar dos dígitos "00" digitar FF. No lugar dos dígitos "10" digitar 0F. Teclar ESC. Teclar INSERIR. Responder à pergunta "Tem certeza (s/n)?" teclando S. As alterações serão gravadas no disco.
- 3) Acionar a tecla SELECT. Digitar 0F (para Trilha) e teclar ENTER. Digitar 2 (para Cluster) e teclar ENTER. Aguardar até surgir novo quadro. Acionar a tecla SETA P/ BAIXO até que a primeira linha do quadro seja a que começa com "058". Teclar ENTER. O cursor deverá estar em cima do primeiro F de um "FF". No lugar dos caracteres "FF" digitar 00. Teclar ESC. Teclar INSERIR. Responder à pergunta "Tem certeza (s/n)?" com S. A alteração será gravada no disco.
- 4) Acionar a tecla SELECT. Digitar 0F (para Trilha) e teclar ENTER. Digitar 8

(para Cluster) e teclar ENTER. Aguardar até surgir novo quadro. Acionar a tecla SETA P/ BAIXO até que a linha que começa com "160" seja a primeira do quadro. Teclar ENTER. Vai aparecer o cursor, teclar SETA P/ BAIXO uma vez. O cursor deverá estar sobre um 3 de "31" na linha que começa por "168. Acionar a tecla SETA P/ DIREITA uma vez. Cursor deverá estar sobre o primeiro 0 do primeiro "00". Digitar FE. Digitar FF. Teclar ESC. Teclar INSERT. Responder à pergunta "Tem certeza (s/n)?" com S. As alterações serão gravadas no disco.

- 5) Acionar a tecla SELECT. Digitar 10 (para Trilha) e teclar ENTER. Digitar 0 (para Cluster) e teclar ENTER. Aguardar até o novo quadro aparecer. Acionar a tecla SETA P/ BAIXO até que a linha que começa com "0B8" seja a primeira do quadro. Teclar ENTER. O cursor aparecerá. Acionar a tecla SETA P/ DIREITA quatro vezes até que o cursor fique sobre o primeiro 0 do primeiro "00". Digitar FE. Digitar FF. Teclar ESC. Teclar INSERT. Responder à pergunta "Tem certeza (s/n)?" com S. As alterações serão gravadas no disco.
- 6) Acionar a tecla SELECT. Digitar 10 (para Trilha) e teclar ENTER. Digitar 7 (para Cluster) e teclar ENTER. Aguardar até o

M

A D U R E I R

RIO KING SOFT

A

Todas as novidades para MSX1 e MSX2 com exclusiva produção da casa.

Jogos 720 adaptados para 360:

Feed Back
Herzog
Konami Games
Collection
Tetris 2.0
Unded Line
Famicle Parodic II
YS III
Aleste II
Aleste out version
Youma Korim
Princess
Thexor II

Great Test Driver
Disk Station 1
Disk station 12

Memory Mapper adaptados para Megaram:

Metal Gear Inglês
Predator
Bubble Bubble
Animal's War II
Tanika
Cockpit

Jogos Adaptados para rodar s/ Mega:

Flight Simulator
1942
Daiva 4
Super Laydock
Vaxol
Final Zone
Mirai
Fantasy Zone
Nemesis I

Manuais de aplicativos em português:

Sculpt 4D
Delux Paint III
Delux Paint IV
Workbench
Aegle Video Tiltter
Video Scape 3D

A

M

I

G

A

S

X

Av. Min. Edgar Romero, 250 sala 201
21360 - Madureira - Rio - RJ - Tel. 390.6758
Em frente ao mercado de Madureira.

Manutenção: Colocamos som estéreo no MSX, drive externo no Amiga e transformamos sua TV em monitor RGB ou RCA. Equipamentos e suprimentos em geral

novo quadro aparecer. Acionar a tecla SETA P/ BAIXO até que a primeira linha do quadro seja a que começa com "0D8". Teclar ENTER. O cursor vai aparecer sobre o 3 de "31" na linha 0D8. Teclar SETA P/ DIREITA uma vez. Cursor estará sobre o primeiro 0 do primeiro "00". Digitar FE. Digitar FF. Teclar ESC. Teclar INSERT. Responder à pergunta "Tem certeza (s/n)?" com S. As alterações serão gravadas no disco.

- 7) Acionar a tecla SELECT. Digitar 11 (para Trilha) e teclar ENTER. Digitar 5 (para Cluster) e teclar ENTER. Aguardar surgir o novo quadro. Acionar a tecla SETA P/ BAIXO até que a primeira linha do quadro seja a que começa por "0C8". Teclar ENTER. Vai aparecer cursor sobre o 2. Acionar a tecla SETA P/ DIREITA quatro vezes. Cursor ficará em cima do primeiro 0 do primeiro "00". Digitar FF. Digitar 0F. Teclar ESC. Teclar INSERT. Responder à pergunta "Tem certeza (s/n)?" com S. As alterações serão gravadas no disco.
- 8) Alteração do número de vidas (opcional): Acionar a tecla SELECT. Digitar 02 (para Trilha) e teclar ENTER. Digitar 4 (para Cluster) e teclar ENTER. Aguardar até surgir um novo quadro. Acionar a tecla SETA P/ BAIXO até que a linha que começa com "060" seja a primeira do quadro. Teclar ENTER. Cursor aparecerá sobre o 0 de "03". Digitar 05. Teclar ESC. Teclar INSERT. Responder à pergunta "Tem certeza (s/n)?" com S. Alteração será gravada no disco. Caso

não queira alterar para vidas infinitas, reset o micro e comece a jogar.

- 9) Modificação para vidas infinitas (opcional): Acionar a tecla SELECT. Digitar 0F (para Trilha) e teclar ENTER. Digitar 2 (para Cluster) e teclar ENTER. Aguardar até surgir um novo quadro. Acionar a tecla SETA P/BAIXO até que a primeira linha do quadro seja a que começa com "080". Teclar ENTER. Cursor aparecerá. Teclar SETA P/ DIREITA seis vezes, até que o cursor fique sobre o 3 de "35". Digitar 00. Teclar ESC. Teclar INSERT. Responder à pergunta "Tem certeza (s/n)?" com S. A alteração será gravada no disco. Reset o micro e comece a jogar.

Alterando com o HELLO

- 1) Colocar o disco com o HELLO no drive e digitar HELLO e teclar ENTER. Após aparecer a tela de menu, retirar o disco do HELLO e inserir a cópia do disco do ROBOCOP. Selecionar (com a tecla SETA P/BAIXO) a opção "EDITAR". Teclar SPACE. Outra janela aparecerá. Teclar SPACE novamente. Selecionar (com a tecla SETA P/ BAIXO) a opção "EDITAR UM SETOR". Teclar SPACE. Nova janela se abrirá, para "ESCOLHA DO SETOR".
- 2) Selecionar o setor 135. Para isso, acionar a tecla SETA P/ DIREITA até que o contador chegue a 130 (pula de dez em dez). Acionar a tecla SETA P/ CIMA até



MSX

COBRA

(011)
819-0362

SOFTWARE

SE VOCÊ SÓ TEM MSX, LIGUE PARA QUEM LIGA PARA VOCÊ

Jogos e aplicativos para MSX 1.0, 2.0, 2.0+ e MEGARAM, vários títulos e sempre novidades. Desktop Publishing, CAD, linha completa de programas para CP/M seja qual for seu modem, sistemas, etc.

Solicite catálogo grátis. Escolha 5 jogos e ganhe + 1 grátis, a cada 10 jogos, + 3 grátis. Entregamos para todo o Brasil e garantimos os produtos.

Atendemos via: cheque nominal, vale postal e depósito bancário.

Rua Chady Murady, 81 - Jaguaré - CEP 05351 - São Paulo - SP - Tel: (011) 819-0362

chegar a 135 (agora vai de um em um). Caso os valores sejam ultrapassados, usar as setas na direção oposta. Com o contador mostrando 135, teclar SPACE e aguardar. Após aparecerem os quadros, teclar CONTROL e A (juntos) uma vez. Teclar SETA P/ BAIXO onze vezes, até o cursor ficar sobre o primeiro 0 do "00". Teclar CAPS LOCK. Digitar FF. Digitar 0F. Teclar CONTROL e G (juntos) para gravar as alterações no disco. Teclar ESC.

- 3) Selecionar "EDITAR", teclar SPACE. Selecionar "EDITAR UM SETOR", teclar SPACE. Selecionar o setor 137 (seguir o que foi feito na seleção do item 2 anterior). Após o contador estar indicando o setor 137, teclar SPACE. Aguardar até aparecerem os quadros. Teclas SETA P/ BAIXO onze vezes até o cursor ficar sobre o primeiro F de um "FF". Digitar 00. Teclar CONTROL e G (juntos) para gravar a alteração no disco. TECLAR ESC.
- 4) Selecionar "EDITAR", teclar SPACE. Selecionar "EDITAR UM SETOR", teclar SPACE. Selecionar o setor 143 (seguir o que foi feito na seleção do item 2 acima). Após o contador estar indicando o setor 143, teclar SPACE. Aguardar os quadros aparecerem. Teclar CONTROL e A (juntos) duas vezes. Teclar

SETA P/ DIREITA duas vezes. Cursor deverá estar sobre o primeiro 0 do primeiro "00". Digitar FE. Digitar FF. Teclar CONTROL e G (juntos) para gravar as alterações no disco Teclar ESC.

- 5) Selecionar "EDITAR", teclar SPACE. Selecionar "EDITAR UM SETOR", teclar SPACE. Selecionar o setor 144 (seguir o que foi feito na seleção do item 2 anterior). Após o contador estar indicando o setor 144, teclar SPACE. Aguardar aparecerem os quadros. Teclar CONTROL e A (juntos) uma vez. Teclar SETA P/ BAIXO sete vezes. Cursor deverá estar sobre o 0 de "02". Teclar SETA P/ DIREITA oito vezes. Cursor deverá estar sobre o primeiro 0 de "00". Digitar FE. Digitar FF. Teclar CONTROL e G (juntos) para gravar as alterações no disco. Teclar ESC.
- 6) Selecionar "EDITAR", teclar SPACE. Selecionar "EDITAR UM SETOR", teclar SPACE. Selecionar o setor 151 (seguir o que foi feito na seleção do item 2 acima). Após o contador estar indicando o setor 151, teclar SPACE. Aguardar aparecerem os quadros. Teclar CONTROL e A (juntos) uma vez. Teclar SETA P/ BAIXO onze vezes. Cursor deverá estar sobre o 3 de "31". Teclar SETA P/ DIREITA duas vezes. Cursor

MSX

- * DRIVES
- * MEGARAM
- * KIT 2.0+
- * MODEM
- * TEMOS A MAIOR VARIEDADE DE JOGOS E PROGRAMAS APLICATIVOS
- * PEÇA CATÁLOGO - Cr\$ 500,00
- * DISTRIBUIDOR AUTORIZADO MSX SOFT

EM NITERÓI

LANÇAMENTO

TRANSFORME SUA TV
EM UM MONITOR COLORIDO
PARA PC
PREÇO ESPECIAL

P C

- * PC XT/AT 286/386
- * IMPRESSORAS
- * JOYSTICKS
- * NO BREAK
- * DESENVOLVIMENTO DE SOFTWARES ESPECÍFICOS
- * CONSULTE-NOS SEM COMPROMISSO

PARCELAMOS EM ATÉ 3 VEZES E DESPACHAMOS PARA TODO O BRASIL

SOFTCENTER
INFORMÁTICA

NOVO ENDEREÇO
R. LUIZ LEOPOLDO F. PINHEIRO 551/602
CENTRO - NITERÓI - CEP 24.020
EDIFÍCIO WORKING CENTER NITERÓI

Tel: (021) 717-4835

deverá estar sobre o primeiro 0 de "00".
 Digitar FE. Digitar FF. Teclar CONTROL e G (juntos) para gravar as alterações no disco. Teclar ESC.

- 7) Selecionar "EDITAR", teclar SPACE. Selecionar "EDITAR UM SETOR", teclar SPACE. Selecionar o setor 158 (seguir o que foi feito na seleção do item 2 anterior). Após o contador estar indicando o setor 158, teclar SPACE. Aguardar aparecerem os quadros. Teclar CONTROL e A (juntos) uma vez. Teclar SETA P/ BAIXO quatorze vezes. Cursor deverá estar sobre o primeiro 1 de "11". Teclar SETA P/ DIREITA oito vezes. Cursor deverá estar sobre o primeiro 0 de "00". Digitar FF. Digitar 0F. Teclar CONTROL e G (juntos) para gravar as alterações no disco. Teclar ESC.
- 8) Alteração do número de vidas (opcional): Selecionar "EDITAR" e teclar SPACE. Selecionar "EDITAR UM SETOR" e teclar SPACE. Selecionar o setor 22 (seguir o que foi feito na seleção do item 2 acima). Após o contador estar indicando o setor 22, teclar SPACE. Aguardar aparecerem os quadros. Teclar SETA P/ BAIXO doze vezes. Cursor deverá ficar sobre o 0 de "03". Digitar 05. Teclar CONTROL e G (juntos) para gravar a alteração

no disco. Teclar ESC. Caso não queira fazer a alteração para vidas infinitas, reset o micro e comece a jogar.

- 9) Modificação para vidas infinitas (opcional): Selecionar "EDITAR", teclar SPACE. Selecionar "EDITAR UM SETOR", teclar SPACE. Selecionar o setor 137 (seguir o que foi feito na seleção do item 2 anterior). Após o contador estar indicando o setor 137, teclar SPACE. Aguardar aparecerem os quadros. Teclar CONTROL e A (juntos) uma vez. Cursor deverá ficar sobre o D de "DA". Teclar SETA P/ DIREITA doze vezes. Cursor deverá ficar sobre o 3 de "35". Digitar 00. Teclar CONTROL e G (juntos) para gravar a alteração no disco. Teclar ESC. Reset o micro e comece a jogar.

Conclusão

Ainda resta um problema na terceira fase do jogo, a das motocicletas. O micro "congela" se, ao aparecerem as motocicletas, o ROBOCOP andar e atirar ao mesmo tempo. Para que isto não aconteça, sempre que o ROBOCOP for atirar num motociclista, ele deverá estar parado. Depois pode movimentar o ROBOCOP normalmente.

HMEI

Software e Informática Ltda.

Rua Cel. Xavier de Toledo, 71
 3º andar - Cj.302 - Centro - São Paulo - SP
 CEP 01048 - Tel.: (011) 258.2343

Novidade MSX 1.0

Batman the movie
 The Intocables
 Indiana Jones 3
 The Ghostbusters
 Double Dragon 2
 Gremmilins
 Mario Bros 2
 Sir Wood
 S.A.R.
 Tennis Prof.

MEGARAM 1.0

Dragon Slayer IV
 Eggerland II
 Fantasy Zone
 Hid Lid II

MEGARAM 2.0

Mr. Ghost
 Animal Wars II
 Malaya Explores
 Return of Ishtar

MSX 2.0 720 Kb

Emerald Dragon
 Fray
 Xak I
 Xak II
 Quinpl
 Columns
 Pink Sox
 Ishido
 D.C. Connection
 Kageiro Meiku

CHEAT BOOK #1

O livro mais esperado do ano com dicas para MSX 1.0 e MEGAROM 1 e 2.
 Agora você termina aquele jogo complicado.

PC XT AT

Solicite também lista de programas (jogos e aplicativos) para seu PC.

Equipamentos, Suprimentos, Consulte nossos preços - Solicite catálogo grátis por carta ou telefone.

AGORA É COM A HITEK!

A melhor divisão de software para MSX agora virou empresa. E tudo aquilo que você esperava de uma softhouse agora você encontra aqui. Veja só:

COLORINDO!: livro eletrônico de pintura para a criançada. O educativo do momento. Cr\$ 6.800,00

MULTI-DISPLAY SYSTEM: gerador de scrolls e efeitos digitais para video cassette. Excelente interface gráfica. Cr\$ 10.800,00

MUSIC STEALER: retira músicas e efeitos sonoros de jogos padrão MSX. Permite a alteração das músicas. Cr\$ 10.800,00

FASTBACK!: copiador ultra-rápido que dispensa formatação prévia de disquetes. Usa Megaram 256. Excelente visual. Cr\$ 6.200,00

THE DISK MECHANIC: excelentes ferramentas para drive. Possui 15 utilitários que tornaram o programa um Best seller. Cr\$ 6.200,00

ZORAX: o primeiro jogo nacional de ação. Gráficos e músicas excelentes. Várias fases. Cr\$ 6.800,00

A LENDA DA GÁVEA: o mais famoso adventure nacional. Descubra qual o segredo da Pedra da Gávea. Cr\$ 5.800,00

SCREEN TO DOS: transforma telas .SCR para .COM, permitindo seu uso em autexecs.bat. Cr\$ 3.750,00

ART PACK #1, #2 e #3: coleções de shapes. Cr\$ 3.750,00 (cada)

LETTERS #1, #2 e #3: coleções de fontes. Cr\$ 3.750,00 (cada)

SUPER LETTERS #1, #2 e #3: coleções de fontes em formato shape. Cr\$ 3.750,00 (cada)

BORDERS #1, #2 e #3: coleções de bordas. Cr\$ 3.750,00 (cada)

MINI SHAPES #1 e #2: coleções de shapes miniatura. Cr\$ 3.750,00 (cada)

X-RATED GRAPHICS: coleção de shapes eróticos. Cr\$ 3.750,00

600 SHAPES: coleção com 600 shapes nos mais variados temas. Cr\$ 9.000,00

PROFESSIONAL HEADLINES: coleção de fontes em formato shape. Cr\$ 3.750,00 (cada)

AMIGA SHAPES: shapes retirados do micro Amiga. Cr\$ 3.750,00

PC SHAPES: shapes retirados do micro PC. Cr\$ 3.750,00

SPANISH GAMES SHAPES: coleção de shapes de jogos espanhóis. Cr\$ 3.750,00

COMICS ON DISK: shapes de figuras conhecidas do mundo das histórias em quadrinhos. Cr\$ 6.200,00

DESKTOP SURFACES: superfícies prontas para desktop. Cr\$ 3.750,00

DESKTOP VIDEO GUIDE: apostila eletrônica que dá dicas para aberturas em video. Cr\$ 5.600,00

COLOR SHAPES: coleção de shapes coloridos. Cr\$ 5.600,00

COLOR SURFACES: coleção de superfícies coloridas para video. Cr\$ 5.600,00

VIDEO FONTS: fontes coloridas para video ou aberturas. Cr\$ 5.600,00

Para pedidos em disquete de 3 1/2, acrescente Cr\$ 1.500,00 por programa.

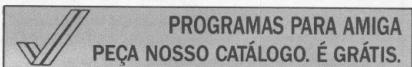

Para fazer seu pedido, envie cheque nominal ou vale postal (ag. Carioca):



HITEK COMPUTAÇÃO SISTEMAS
E EDITORA LTDA

Rua Uruguaiana, 10/1602
20050 - Rio de Janeiro - RJ

REVENDEDORES AUTORIZADOS

RS: Digimer, Digital

ES: Logodata

SP: Toygames, Ectron

PR: Curitiba Software, Trend Eletrônica

RJ: Takeru, Ciência Moderna

Estamos cadastrando revendas em todo Brasil. Informe-se.

Maiores informações pelo telefone: (021) 252 9023

Peça nosso catálogo. É grátis.

SENSACIONAL!

TURBO ANIMADOR 3D

O único programa que gera animações em três dimensões para MSX. Permite o uso de shapes, além de fazer animação sequencial de telas com os mais diversos efeitos, inclusive misturando animações tridimensionais. Possui um exclusivo módulo executável, que permite a execução da animação via DOS.

Autor: Alexandre Cruz. Cr\$ 22.400,00

MSX DISK PRESS

AMIGA DISK PRESS

As verdadeiras revistas em disquete para MSX e AMIGA. Artigos, dicas, análises, reportagens e tudo aquilo que o usuário precisa saber para se manter bem informado. Editor: Luiz F. Moraes. Já disponível o número 1: MSX DISK PRESS. Cr\$ 3.750,00 — AMIGA DISK PRESS. Cr\$ 6.750,00



VENA O PROFESSIONAL PAINT!

O MELHOR EDITOR GRÁFICO JÁ VISTO PARA O SEU MSX.
RECURSOS INÉDITOS.

Estamos enviando esta correspondência para agradecer a publicação do nosso anúncio na edição 23 e, também, para notificar a grande penetração da revista no meio dos usuários da linha MSX.

Recebemos não menos que 780 cartas solicitando o envio da maior novidade do momento, inteiramente grátis, para o MSX, o que veio firmar nossas bases sólidas como clube de apoio ao usuário. Colocamos nosso acervo de programas de domínio público a todos aqueles que entenderam a nossa mensagem.

Aproveitamos também para informar a todos os leitores que ainda não escreveram, que nos enviem um envelope selado e subscrito para resposta. Àqueles que nos escreveram e não entenderam nossa solicitação, esclarecemos que não somos uma entidade com fins lucrativos e, portanto, fomos forçados a não respondê-los.

Estamos no endereço abaixo, à disposição de todos os usuários que queiram maiores informações. Lembramos que todo contato deverá ser através de carta, motivo pelo qual deixamos de publicar nosso telefone.

Atenciosamente,

LÁLLA MSX SOFT CLUBE
Rua Pedro Américo, 213/11
11050 - Santos - SP



TURBO PASCAL imprime sim!

Ao contrário do que foi publicado anteriormente, venho, por meio desta, responder ao leitor Álvaro Peixoto (CPU 22) e a todos os que não conseguem imprimir com o Turbo Pascal e já deram o caso por encerrado ou apelaram para soluções alternativas, informando que o Turbo Pascal imprime sim.

Ocorre que, na versão para MSX, qualquer sentença derivada do procedimento padrão Write/WriteLn e direcionada à impressora via LST, produz uma chamada a um endereço maluco, totalmente equivocado. Endereço este que está armazenado na variável pré-declarada LstOutPtr.

Para resolver o problema, basta atribuir o endereço correto a esta variável, colocando uma das sentenças abaixo, no corpo do programa principal, preferencialmente, após o BEGIN:

TURBO versão 2.0 - LstOutPtr = 852;

TURBO versão 3.0 - LstOutPtr = 815;

A variável LstOutPtr não precisa ser declarada, pois é variável interna. Como curiosidade, experimente o comando

Write(LstOutPtr);

sem lhe atribuir nenhum valor. Se o resultado for 11374, a culpa não é minha!

Carlos Alberto Herszterg



É com grande prazer que escrevo novamente para esta conceituada editora. Anteriormente enviei um artigo sobre tratamento de memória em Assembly para computadores da linha MSX, mas não obtive retorno, o que aproveitei para lembrar-lhes disso.

Lendo a última edição de CPU/MSX, na seção de cartas, a dúvida do leitor Álvaro Peixoto, senti a necessidade de tentar ajudá-lo... O problema em questão é causado por uma falha no sistema operacional...

Um sistema operacional que possui este problema é o MSXDOS da Microsoft, e entre os sistemas que não possuem, estão o da SOLXDOS e o da CHEYENE.

Eng. Luiz Antonio Vargas Pinto

Prezado Luiz,

Antes de mais nada, queira receber nossas desculpas, pois, como você, muitos leitores nos escrevem cobrando artigos enviados. Entretanto, em muitos casos, sequer chegamos a receber tais artigos. Frequentemente por extravio ou endereço trocado. Apesar disso, acredito que seu artigo seria bem-vindo, pois trata de um assunto procurado por muitos leitores.

Aproveite para agradecer sua dica sobre o problema do Turbo Pascal. A sugestão da troca de sistema operacional, entretanto, não surtiu efeito na nossa versão do compilador. Acredito que o defeito está em outra parte,

como sugeriu o leitor Carlos Alberto Herszterg.

Agradeço sua boa vontade, e, mais uma vez, desculpe a falta de atenção. Continue nos prestigiando e não hesite em escrever-nos.

Sérgio Duric Calheiros

OBS.: Aproveito a oportunidade para também dirigir meus agradecimentos ao leitor Edward Silva Jr. pela carta enviada para tentar esclarecer o problema do leitor Álvaro Peixoto.

• • •

Senhor Editor Técnico,

Gostaria de parabenizá-lo pelo ótimo artigo, o Projeto Hardware, publicado em CPU

22. Com relação ao MSX, acho que é o primeiro artigo deste gênero, publicado aqui... Voltando ao seu projeto, tenho algumas dúvidas e sugestões:

- Usamos 3 CIs: o 8255A, o 74LS30 ou 74LS30(?) e o 74LS32 ou 74LS32(?)
- Usamos resistores de 470 ohms, mas de quantos watts (1,1/2,1/4,1/8)?
- Qual conector externo (34 pinos)? Conforme o vendedor, existem vários tipos e não sei qual é o correto.
- Enumerar passo a passo o processo de montagem.
- Dar uma lista completa (quantidade, especificações, etc...) dos componentes utilizados.

Sem mais para o momento, agradeço a atenção recebida.

Cláudio M. Nakayama

COMMANDO INFORMÁTICA

A diferença está na qualidade

MSX

- DRIVES 5 1/4 E 3 1/2
- MEGARAM 256, 512 E 768 KBYTES
- MODENS
- TRANSFORMAÇÃO PARA 2.0 E 2.0 PLUS
- MEMORY MAPPER
- IMPRESSORAS, ETC.

PC

- PC XT OU AT EM QUALQUER CONFIGURAÇÃO
- IMPRESSORAS DE 80 OU 132 COLUNAS
- MONITORES CGA OU VGA
- SCANNER
- PLACA FAX (TRANSFORME SEU PC EM UM FAX)
- OUTROS PRODUTOS (CONSULTE)

TROQUE SEU EQUIPAMENTO USADO POR UM NOVO.
VALORIZAMOS SEU EQUIPAMENTO.
SOLICITE CATÁLOGO PARA MSX OU PC.
DESENVOLVIMENTO DE SISTEMA ESPECÍFICO PARA PC.
ASSISTÊNCIA TÉCNICA PARA QUALQUER EQUIPAMENTO.
ATENDEMOS TODO O BRASIL.

SUPER PROMOÇÃO

NA COMPRA DE CR\$ 5.000,00 EM PROGRAMAS PARA MSX, CONCORRA A UM PC/XT (COM 640 KBYTES, DRIVE, TECLADO) PELA LOTERIA FEDERAL. PARTICIPE!! NÃO FIQUE DE FORA!!!

COMMANDO INFORMÁTICA LTDA

AV. BRIGADEIRO FARIA LIMA 1132/ CONJ. 408
JARDIM PAULISTANO - S.P. - TEL. (011) 814-2932
CORRESPONDÊNCIAS PARA: CAIXA POSTAL 22.282
CEP 01498 - SÃO PAULO - S.P.

Caro Cláudio,

Como a lista de componentes não foi publicada junto com o projeto, aproveito suas dúvidas e sugestões para fazê-lo neste instante.

A parte básica do Projeto Hardware possui os seguintes componentes:

- 1 PPI 8255A
- 1 74LS30 (ou Low power Schotty 7430)
- 2 74LS32 (ou Low power Schotty 7432)
- 4 resistores 470 ohms 1/8 watt
- 4 leds retangulares (ou qualquer um que caiba na placa)
- 1 barra de terminais dupla com 34 pinos
- 1 soquete torneado de 40 pinos
- 2 soquetes torneados de 14 pinos
- 1 placa de circuito impresso face dupla

Para que não haja mais dúvida em relação ao conector, caso você possua um drive, basta desconectar o cabo que está ligado à interface e observá-lo. É idêntico, inclusive no número de vias.

Quanto ao processo de montagem, acredito que esteja bem explicado no próprio texto do artigo. Recomendando que seja lido quantas vezes julgar necessário, pois existe um procedimento detalhado.

Sérgio Duric Calheiros

• • •

Com referência ao artigo publicado na revista CPU/MSX, de número 21, na página 52, sob o título de "OPERAÇÕES COM DATAS", de autoria do Sr. Eduardo de Oliveira Lima, temos os seguintes comentários:

1 - No parágrafo 5, sob o tópico "A DATA CORRIDA", onde se lê:

"O emprego pouco casual da expressão lógica AND NOT funciona como teste do resto da divisão por 4."

Além da errônea utilização da expressão idiomática "pouco casual" (deveria ser utilizado "pouco usual"), o parágrafo dá a impressão que a expressão AND NOT é um operador de lógica booleana, sendo, na verdade, dois operadores distintos.

Na listagem 4, a expressão foi usada da seguinte forma:

$(A\% \text{ AND } (\text{NOT } -4)) = 0$ ou $(\text{NOT } -4 \text{ AND } A\%) = 0$

formas que, na nossa maneira de ver, seriam mais didáticas, pois não dariam a falsa impressão de se tratar de operador único.

O artigo também dá a errônea impressão que o uso dos operadores "AND NOT", fornece testes de resto de divisões por quaisquer valores, o que é falso. Esta combinação de operadores somente funciona para teste de res-

CHAMPION

NA CHAMPION SOFTWARE LTDA., VOCÊ ENCONTRA OS MELHORES JOGOS, QUALIDADE PROFISSIONAL, GARANTIA DE SEUS SERVIÇOS E O MELHOR PRAZO DE ENTREGA.

AQUI VOCÊ ENCONTRA SOFTS DA:

- PAULISOFT
- SOFTNEW
- NEMESIS
- XSW
- DISCOVERY

ÚLTIMAS NOVIDADES
GRAVAÇÕES SOMENTE EM DISCO !!!

PEÇA CATÁLOGO GRÁTIS OU VISITE NOSSO "SHOW ROOM"

ATENDEMOS TAMBÉM AOS SÁBADOS E ATRAVÉS DO REEMBOLSO POSTAL (SEDEX A COBRAR)

MSX
MSX-2
MEGAROM
MEMORY MAPPER

PROMOÇÃO:
NA COMPRA DE 10 JOGOS + 2
"GRÁTIS"

CHAMPION SOFTWARE LTDA.
RUA CLÉLIA, 1837 - LAPA - 05042 - SÃO PAULO - SP
CAIXA POSTAL 11.844 - FONE: (011) 65-2030



tos das divisões das potências de 2, visto que seus respectivos binários são finalizados por zeros.

Com o objetivo didático, aconselharia-mos o emprego do operador "MOD", o qual funciona como teste de resto de divisões para quaisquer números.

2 - Na listagem 3, qualquer dia 29 de fevereiro é aceito como válido, sendo muito mais simples o controle dos anos bissextos.

```
1200 REM Verifica validade
* 1210
E=0:M$="312831303130313031313031
"
1220 IF LEN(D$)<8 THEN
E=1:RETURN
1230 M=VAL(MID$(D$,4,2)) IF
M<1 OR M12 THEN E=1:RETURN
* 1240 D=VAL(MID$(D$,1,2))
* 1245 IF (D<1 OR
DVAL(MID$(M$, (M-1)*2+1,
2))) AND (VAL(MID$(D$,7,2))
MOD 4<0 OR M<2 OR D<29) THEN
E=1
1250 RETURN
```

A Listagem acima descrita, checka a validade das datas levando em consideração os anos bissextos nas condições do artigo (séculos pares)

Gratos pela possibilidade de contribuir pelo engrandecimento de sua publicação, já de ótima qualidade, subscrevo-me, Atenciosamente,

Eng. Rui de Avillez de Basto

Caro Rui,

Desculpe-nos a falha pela publicação da errônea expressão idiomática "pouco casual" encontrada no artigo "OPERAÇÃO COM DATAS" publicado nas páginas da revista CPU. De fato, é lamentável que ainda tenhamos que passar por situações assim.

Não obstante ao ocorrido, acredito que não cabe a nós, mas somente ao autor do artigo, julgar qual é a forma mais ou menos didática de utilizar determinada função lógica. Cabe a nós, sim, observar se o que nos é apresentado funciona ou não. Os critérios

utilizados pelo autor são de total responsabilidade do autor e somente dele.

Ainda, quanto ao funcionamento falho da rotina apresentada, aproveito para agradecer a retificação que já havia sido detectada e cobrada por outros leitores de CPU. Continue nos escrevendo e contribuindo para o engrandecimento da nossa revista.

Sem mais,

Sérgio Duric Calheiros - Editor técnico

•••

Possuo um MSX 1.1 com drive de 5 1/4 e vários jogos, entre eles: Astro Marine Corps I e II, com as dicas já editadas numa edição anterior.

Consegui chegar no final do Astro Marine II, mas, no Astro Marine I, não consigo passar da parte onde há um buraco no chão. Toda vez que tento pular esse buraco, sou engolido por um dragão que, em seguida, cospe os ossos.

Gostaria de saber como passar desta fase!!!

Marcelo Baptista da Mota

Aí está a dúvida do Marcelo. Se algum leitor tiver a resposta, envie para nós que publicaremos.

•••

Recentemente adquiri o software TURBO PASCAL 3.0, pois tenho muito interesse em aprender esta linguagem. Como o adquiri sem o manual, não consegui utilizá-lo corretamente.

Se algum usuário puder, que me envie alguma informação, pois eu não sei absolutamente nada!

Nelson Corrêa de Toledo Ferraz
Rua Ministro Godoy, 679/173
05015 - São Paulo - SP

REVOLUÇÃO EM PROGRAMAÇÃO DE VÍDEO

0	PT	1	AZ ES	2	AZ CL
		+			
Q	MOVE	W	MOVE	E	COBRE
	←→	↕			
A	COPIA	S	COPIA	D	COPIA
T	T C	T	T C	T	T C
M	↓	M	↓	M1 M2	↓
Z	SEQ.	X	SEQ.	C	SEQ.
	LISTA		DESISTE		REPETE



SISTEMA DE PROGRAMAÇÃO
SEQUENCIAL PARA CONSTRUÇÃO
DE EFEITOS AUTOMATIZADOS
NO VÍDEO DO MSX

0	VD CL	-	AMES	b	BR
			COR FRENTE		COR SPRITE
I	SPRIT	O	TELA	P	TELA
	DESL		PISCA		LIMPA
K	SALVA	L	CARGA	Ç	LISTA
↑	DISCO SEQ.	↓	DISCO SEQ.	↓	DISCO VD PT
M	SEQ.	/	REDUZ	/	
	PAUSA		VELOC. FUNÇÃO		MENU

É o único Sistema que permite a montagem de uma série de efeitos especiais no vídeo, serem reexecutados automaticamente, gerando uma sucessão de aparições como se fosse um filme editado num stúdio de vídeo profissional.

ALGUMAS CARACTERÍSTICAS

- Diversos efeitos especiais para apresentação de imagens com qualquer tamanho e em qualquer parte da tela.
- Seis editores de Texto-Tela, usando caracteres com tamanhos de até 1/6 do tamanho da tela (8 x 8 até 24 x 32) podendo ainda, serem duplicados.
- Seis editores de caracteres para criação de qualquer estilo de letra.
- Memorização de cada efeito executado para posterior execução sequencial de forma automática e cadenciada como se fosse um filme.
- A operação dos comandos, é totalmente conversacional (perguntas no vídeo), dispensando conhecimentos de BASIC.
- Com o MSX-VIDEO, o único limite para a criação, é a sua imaginação.

COMPOSIÇÃO DO KIT MSX-VÍDEO

- 18 Disquetes gravados em discos de 5 1/4 ou 12 disquetes gravados em discos de 3 1/2.
- 1 Manual de operações completo.
- 1 Plug de licença de uso e sigilo das suas criações.
- 87 Programas interligados em todo o sistema.
- 84 Alfabetos prontos distribuídos em seis tamanhos básicos.
- 423 Telas com mais de 2700 desenhos padronizados.
- 1 Painel do teclado operacional para os Efeitos Especiais.
- 1 Painel do teclado oper. para Edição de Textos e Caracteres.
- 1 Relação dos estilos dos 54 Alfabetos prontos (6 tamanhos).

PODE SER USADO PARA

- LAZER • CURSOS EM DISQUETES
- VIDEO (hobby ou semi profis.)
- COMERCIAIS • PROPAGANDAS
- INFORMAÇÕES E OUTROS

PODE SER USADO EM

- RESIDÊNCIAS • ESCRITÓRIOS
- VIDEO CLUBES • RESTAURANTES
- COLÉGIOS • VITRINES E FEIRAS
- LOJAS DE TURISMO E OUTROS

RODA EM QUALQUER MSX NACIONAL OU IMPORTADO

A RIOSOFT INFORMÁTICA ESTÁ CREDENCIANDO
REVENDEDORES POR REGIÃO

Suporte Técnico total e direto com o autor do programa,
Carlos Dos Santos, todas as terças e quinta-feiras em nos-
sa loja ou por telefone.

PREÇO ESPECIAL DE LANÇAMENTO

Em disquete 5 1/4 CR\$ 32.500,00
Em disquete 3 1/2 CR\$ 37.700,00

Faça seu pedido hoje, preenchendo o cupom abaixo e anexando um cheque nominal e cruzado à RIOSOFT INFORMÁTICA LTDA. e envie para caixa postal 24110 - CEP 20522 - Rio de Janeiro-RJ. Receba o seu pedido pelo correio no prazo máximo de 10 dias.

RIOSOFT Informática Ltda.

Caixa Postal nº 24110
CEP 20522
Rio de Janeiro - RJ
Tel.: 288-4774

A RIOSOFT é o único Reven-
dedor licenciado no Rio de
Janeiro pelo autor Carlos
dos Santos para comer-
cializar o MSX-VIDEO

NOME: _____
ENDERÇO: _____
CIDADE: _____ ESTADO: _____ CEP: _____
DDD: _____ TEL.: _____

Metal Gear

Uma das soluções do jogo Metal Gear que mais chamou nossa atenção, foi aquela enviada pelo leitor Lisandro C. Belderrain. Ao contrário do que é comum, a solução do jogo foi retirada de uma coletânea de soluções de jogos bem original, reunidas num livro chamado Expert Book.

Além de jogos com todos os mapas, o Expert Book tem dezenas de dicas, pokes, truques e macetes. Tudo isso junto numa encadernação em espiral. Os interessados em adquirir tudo isso, podem entrar em contato com o autor cujos dados estão relacionados no final do artigo.

Metal Gear é o nome do melhor jogo de estratégia e ação da conhecida Konami.

O argumento do programa trata sobre a perigosa missão que há de cumprir nosso protagonista: Serpente Intrépida (Solid Snake). A história se passa há uns anos. Com o fim de acabar com os golpes de estado em Bananalândia, o terrorismo e etc., foi criada uma unidade secreta político-militar encarregada de cuidar da segurança do país. Esta unidade recebeu o nome de Os Zorros. Atualmente, no Sul da África encontra-se um país fortemente armado, chamado o Paraíso Mortal, que acaba de produzir uma perigosa arma letal, e que, ao mesmo tempo, é um poderoso computador de guerra (por acaso um MSX-4 com disco molecular à base de titânio frito?!).

Esta nova arma recebeu o nome de METAL GEAR. Para saber mais sobre ela, foi enviado a agente Zorro Gris, mas nunca mais se teve notícias do mesmo.

Agora Os Zorros já receberam novas ordens: destruir Metal Gear e, como era de se prever, nosso protagonista foi escolhido como o executor.

No começo do programa nos encontramos frente às portas do quartel-general inimigo. Solitário (como costumam ser os heróis) e desarmado, posto que só contamos

com o rádio, nosso objetivo é localizar e destruir METAL GEAR.

Os soldados inimigos estão sempre alertas e, portanto, devemos nos mover pensando em todos os movimentos, pois, se nos descobrem, soa um alarme e começam a aparecer muitos guardas que não cessarão de nos atacar. Para que o alarme pare, devemos eliminar um determinado número de guardas, que varia em cada caso. Ao longo de nosso caminho podemos ir recolhendo numerosas armas, munições e objetos de todo tipo.

Tudo isto podemos encontrar nos caminhões, habitações ou de vez em quando podemos consegui-los ao eliminarmos certos inimigos.

A seguir descrevemos uma lista das armas primordiais e dos principais objetos que podemos conseguir.

Armas

PISTOLAS BERETA M92F. Dispara de um em um tiro. Pequeno alcance. Pode-se acoplar um silenciador.

METRALHADORA INGRAMM MAC-11. É uma metralhadora semi-automática e com fogo contínuo. Pode-se acoplar um silenciador.

LANÇA-GRANADAS M79. Arma especial para lançar granadas. Não se pode acoplar um silenciador.

LANÇA-FOGUETES RPG7V. Arma do tipo de uma bazuca. Não se pode acoplar um silenciador. Muito potente e destruidora.

BOMBA-RELÓGIO. (Explosivo plástico) Possui um relógio incorporado, do tipo de uma bomba-relógio. Só se pode colocá-la de uma em uma.

MINA. Só se pode colocar um máximo de três por vez.

LISANDRO
CAMBRAIA
BELDERRAIN

MISSIL. É uma avançada arma que se guia por controle remoto. Uma vez disparado é controlado pelas setas cursoras.

Objetos

BLINDAGEM CORPORAL. Os danos causados pelos tiros inimigos se reduzem à metade.

ARMADURA ANTIBOMBAS. Protege contra todo tipo de explosão.

LANTERNA. Permite ver em lugares escuros.

ÓCULOS INFRAVERMELHOS. São muito úteis para detectar os sensores dos alarmes infravermelhos.

MÁSCARA ANTIGÁS. Indispensável para passar por lugares aonde explodem bombas de gás.

DETECTOR DE MINAS. Como seu nome indica, nos permite visualizar as minas que os inimigos têm instaladas.

ANTENA. Nos possibilita o emprego do rádio mesmo que o inimigo gere interferências.

BINÓCULOS. Permitem ver as telas contíguas. Não podemos utilizá-los dentro das construções.

TANQUES DE OXIGÊNIO. Permitem-nos nadar em regiões contíguas

BÚSSOLA. É indispensável, para poder atravessar o deserto, especialmente o segundo.

ANTÍDOTO. Neutraliza o efeito do veneno dos escorpiões.

MARMITAS. Aumentam nossas unidades de energia.

CARTÕES. Vão do número 1 ao número 8 e permitem-nos entrar nas construções. Para cada porta de uma construção, corresponde um cartão magnético de determinado número.

UNIFORME. Permite-nos, em determinadas condições, camuflarmos como o inimigo.



HARDWARE E SERVIÇOS

Pronta entrega: Computador Amiga 500 (512 Kb ou 1 Mb internos); Placas para 1Mb/2Mb; Expansão A-501 com clock; A-520 Tv-Modular (NTSC ou Pal-M); External Drive 3 1/2 e 5 1/4; Internal Drive 3 1/2; Perfect Sound Sampler (digitalizador de sons); Midi; Modem 1200; Digiview 4.0 Gold (digitalizador de imagens); Impressoras Citizen-color 9 ou 24 pins...

Sob encomenda: Amiga 2000, Monitor 1084S; Winchester 42 Mb; Genlock; Placa de 4 Mb para Amiga 2000...

Serviços: Transcodificação de Tv p/ RGB; instalação e venda de Chip Super-Agnus; transcodificação de A-520 p/ Pal-M; Alinhamento de drive; Manutenção especializada para toda a linha Amiga.

.....Atendemos a todo o Brasil.....

SOFTWARE

- * Mais de 800 títulos disponíveis de software.
- * Os melhores games. Muitas novidades.
- * Utilitários para todas as áreas: gráfica, texto desktop, vídeo, musical, CAD...
- * Dezenas de Demos: gráficos, músicas, animações, eróticos, exclusivamente importados.
- * Gravações em disquetes 3 1/2 e 5 1/4.
- * Manuais originais de diversos utilitários.

Remetemos para todo o Brasil via SEDEX

SOFTWARES ORIGINAIS

AMIGA VISION - editor gráfico p/ vídeo e/ editores de textos e sons. Em 4 disquetes e/ fichário e manual ilustrado.

AMIGA APPETIZER - editor gráf.-texto-musical p/ iniciantes. Em disco e/ livreto.

AMIGA STARTER - editor gráfico, editor de textos, + jogos (F/A 18, F40 Pursuit, Indiana Jones III) em 7 disquetes com manuais.

AMIGA CHEAT GRÁTIS EM SUAS COMPRAS

by AVALLON (do nº 1 ao 25) relação com dicas, passwords, frases secretas, imunidade total, vida infinita, tempo infinito, etc. Muitas inéditas! Agora você já pode chegar ao final de mais de 100 jogos de Amiga. Peça grátis o número do seu AMIGA CHEAT ao comprar softs de Amiga na AVALLON.



JOGOS
(MSX, MSX2 e
MEGARAM em disquetes
5 1/4 e 3 1/2)

APLICATIVOS PROFISSIONAIS

Banco de Dados, Planilha de Cálculos, Editor de Textos, Contabilidade Certa, Mala Direta (cadastro de clientes), Controle de Estoque, Controle de Vídeo, Cálculos Estruturais, Controle Bancário, Agenda, Fluxo de Caixa...
E mais: Sistemas Gráficos em geral, Sistemas Desktop, Copiadores, Editor de Vídeo, Editor Musical, Sistema CAD, Curso de Basic...
Obs: Os softs acima acompanham manual.

LINGUAGENS

Aztec-C*, Biblioteca C, ASCII-C, Turbo Pascal*, Cobol 80*, Devpac 80 (Mon 80, Gen 80, Ed 80)*, Fortran, Hot-Logo (em cartucho), Forth, Mega-Assembler (disco ou cartucho)*, Micro-Prolog*, Turbo-Modula 2*, Mbasic...
* significa que o soft possui manual.

PERIFÉRICOS (Consulte-nos)

Pronta entrega: Drives 5 1/4 360 Kb e 720 Kb, 3 1/2 720Kb (completos com interface, gab., fonte, disquetes e/ 23 jogos e e/ DOS); Adaptação p/ MSX 2.0 e 2.0+; Interface p/ drive; Fonte para drive; Megaram (Game & Disk)...

MSX • AMIGA



AVALLON INFORMÁTICA LTDA.
AV. ALMIRANTE BARROSO, 22 SALA 602 CENTRO - RIO DE JANEIRO - CEP:20031
AO LADO DO METRÔ CARIOCA
DAS 9:30 AS 18:30 HS.

TEL: (021)262-1636

CAIXA. Atua como disfarce para podermos passar despercebidos. Uma vez convertido em caixa, somente devemos evitar que nos vejam em movimento. Apesar de tudo não serve em todos os níveis.

Também existem outros objetos, porém de menor importância, como por exemplos os cigarros, etc.

Para obter as armas durante a partida, temos que apertar a tecla de função F2, escolher a arma desejada e voltar a apertar a tecla de função para continuar a partida. Para poder trocar de objetos, assim como para comer, apertamos a tecla de função F3. A tecla de função F1, como já vem sendo de hábito nos programas da Konami, servirá para dar uma pausa.

Outra curiosa característica que inclui o programa é poder gravar a partida, ainda que somente em cassete. Para efetuar esta operação, apertamos F1 e posteriormente F5. Assim gravaremos a partida, porém sempre com todas as armas e objetos que conseguimos pegar até o último elevador. Portanto, é recomendável que antes de gravar uma partida procuremos um elevador, entremos e saiamos do mesmo, para depois efetuar a gravação. É aconselhável também sempre pedir a opção Verifly. Se queremos recuperar uma partida salva anteriormente, a qualquer momento do jogo, basta apertar F1 e depois F4.

Durante o jogo, teremos que enfrentar muitas dificuldades. Portanto, nos é impossível descrever todas. Apesar de tudo, daremos uma série de dicas para você prosperar mais rapidamente no jogo.

O programa se divide em três cenários principais, que são os três Quartéis-Generais inimigos. Entre os mesmos existem dois desertos que deveremos atravessar.

Os Cartões Magnéticos são fundamentais para podermos entrar em diversas salas e lugares do jogo. Para que você não precise obtê-los na "raça" utilize a dica da seção Megaram 2.0. (no Expert Book)

É conveniente, se não tivermos o silenciador, matarmos os soldados inimigos somente com socos (botão B do joystick ou tecla M). O silenciador se consegue no segundo andar do primeiro quartel. Está guardado por quatro sentinelas e, para obtê-lo, devemos eliminar a todos.

Também é aconselhável resgatar todos os prisioneiros, pois os mesmos podem nos dar valiosas informações e, ao mesmo tempo, nos fazem subir no escalão militar e assim poder obter mais capacidade de energia, munições, etc.

Um pequeno truque consiste em a cada vez que recolhermos munições ou marmitas de um habitação, caminhão, etc., repetir o processo tantas vezes até que não seja mais possível.

Outra boa ajuda é chamar periodicamente pelo rádio e responder a todas as suas chamadas. A princípio, todas as mensagens recebidas são verdadeiras, porém, no final, tentam nos enganar com algumas mensagens falsas.

No piso superior do segundo elevador, que é de cor verde, existe uma parede concêntrica e uns cachorros sentinelas. Dentro se encontra a armadura Antibombas. Para obtê-la devemos ir golpeando as

PHOBOS INFORMATICA

UM COMPROMISSO COM O FUTURO

- | | | |
|---------------------|-------------|-----------------------|
| • MICROCOMPUTADORES | • GABINETES | • FONTES |
| • IMPRESSORAS | • PLACAS | • SUPRIMENTOS |
| • ESTABILIZADORES | • TECLADOS | • TODA LINHA MSX |
| • NO BREAK | • DRIVES | • ASSISTÊNCIA TÉCNICA |

PREÇOS ESPECIAIS
PARÁ REVENDEDORES
DESPACHAMOS PARA
TODO O BRASIL

COMPUTADORES PHOBOS

- PC-XT 12 Mhz até 1Mb
- PC-AT 286 16/20 Mhz
- PC-AT 386 SX/16 Mhz
- PC-AT 386 DX 25/33 Mhz



PHOBOS INFORMATICA - Rua da Conceição, 132 - 2º andar - Niterói - RJ - Tels.: (021) 717-5431

PHOBOS - BBS - P/Conexão - 717.3069/717-5431 (das 19hs às 8hs) - FAX (021) 719-1387 - TELEX 21.41785 PHOB-BR

paredes até encontrar uma falsa, que já veremos como soa diferente. Então colocamos uma Bomba-Relógio e vemos como esta parte da parede se rompe, permitindo-nos passar. Repetimos o processo até chegar ao centro onde está a armadura Antibombas. Nesta mesma cena, mas na parede mais externa, se encontra outro traje, para camuflarmos como inimigo e assim poder passar por certos lugares. Para conseguir este, também devemos golpear a parede, neste caso a mais externa, até achar a parte falsa.

Pontes, Desertos, Monstros

No piso superior do segundo elevador, é necessário que coloquemos a armadura Antibombas para passar pela corrente de ar da explosão. Seguindo para a esquerda duas telas e depois abaixo, encontramos duas pontes. Antes de atravessá-las, colocamos o pára-quedas senão morreremos se cairmos. Nos dirigimos para a direita e vemos um helicóptero inimigo. Para destruí-lo devemos lançar-lhe 12 granadas na cabine. Uma vez destruído, nos dirigimos para cima e depois para a direita e pulamos de pára-quedas.

Para chegar ao primeiro deserto nos dirigimos para o piso anterior ao subterrâneo do segundo elevador. Vamos duas telas para a esquerda e vemos quatro soldados que guardam uma porta que abre com o cartão magnético nº 4. Agora já estamos no primeiro deserto. Avançamos para cima, tendo cuidado com as minas e os disparos do tanque (é conveniente usar o detector de

minas). Para destruir o tanque devemos colocar 11 minas debaixo de suas esteiras.

Para passar a primeira porta do tanque, que está guardada por três soldados inimigos, colocamos o uniforme militar inimigo. Então dispomos de 5 segundos para cruzar a porta. Para destruir a máquina de ter-
raplanagem devemos lançar-lhe 6 granadas na cabine.

Para conseguir o lança-foguetes entramos numa sala que aparentemente está vazia, saímos da mesma e chamamos a frequência 120.48 do rádio. Uma espiã chamada Jennifer nos responderá e deixará o objeto visado dentro da sala.

Existe também uma outra vez que teremos que chamar Jennifer; é para abrir uma porta que não abre com nenhum cartão de 1 a 8, e nem com socos. Dentro desta sala está a bússola, fundamental para atravessarmos o segundo deserto.

Não se esqueça que temos que conseguir os tanques de oxigênio que estão no piso superior de cor verde, detrás de uma parede falsa. Tome cuidado com os inúmeros buracos de alçapão que se abrem de repente e fazem com que morramos.

Os primeiros mapas do jogo estão publicados nesta edição. Na próxima edição de CPU, publicaremos os mapas restantes junto com a sequência passo a passo para conclusão deste magnífico jogo.

Lisandro Cambráia Belderrain & Equipe
Rua Reinoldo Rau, 550
89250 - Jaraguá do Sul - SC
Fone (0473) 72-0803



A TERRA DO MSX

Revendedor autorizado DDX
Micromputadores e Periféricos
Literatura e Suprimentos
Software Discovery, XSW, MSX Vídeo e muito mais
Exclusiva Interface musical Midi-MSX
Remetemos para todo o Brasil



DIGIMER

INFORMÁTICA MSX & PC
Rua: Cel. Vicente, 459 - Centro
Porto Alegre RS - CEP 90.030
Fone: (0512) 26.4395

Subsolo do Quartel 1

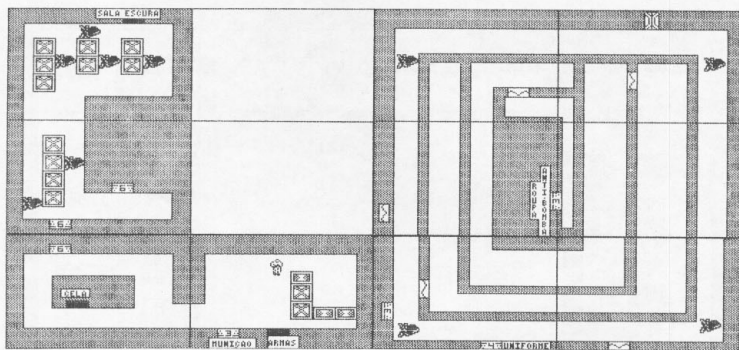

1º andar do Quartel 1

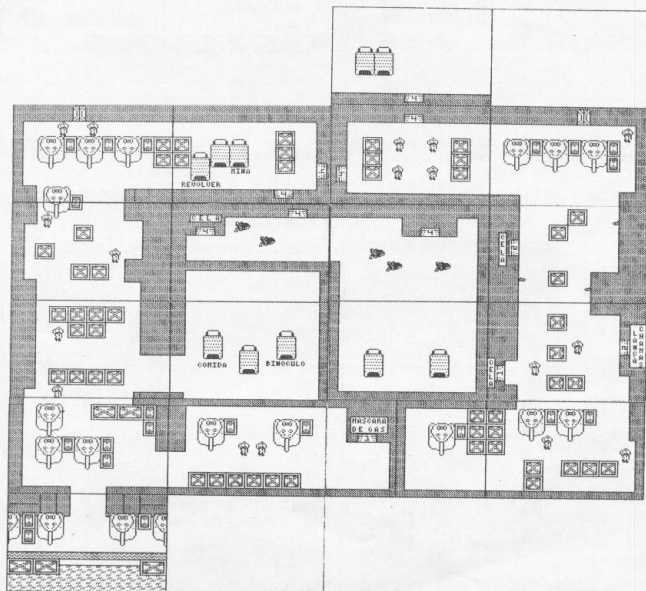

2º andar do Quartel 1

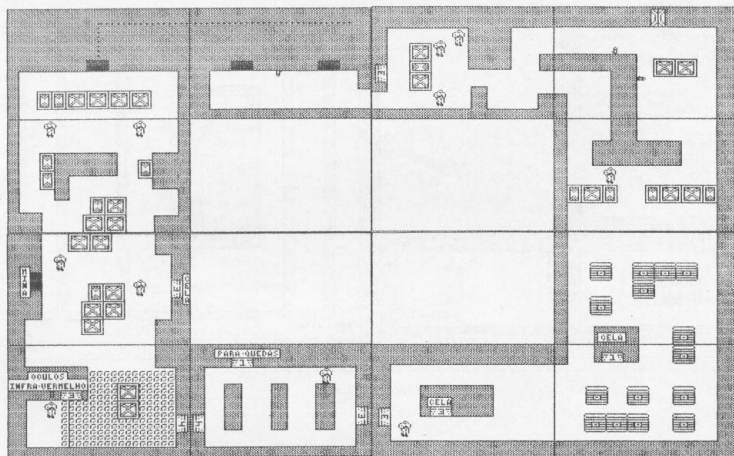

3º andar do Quartel 1

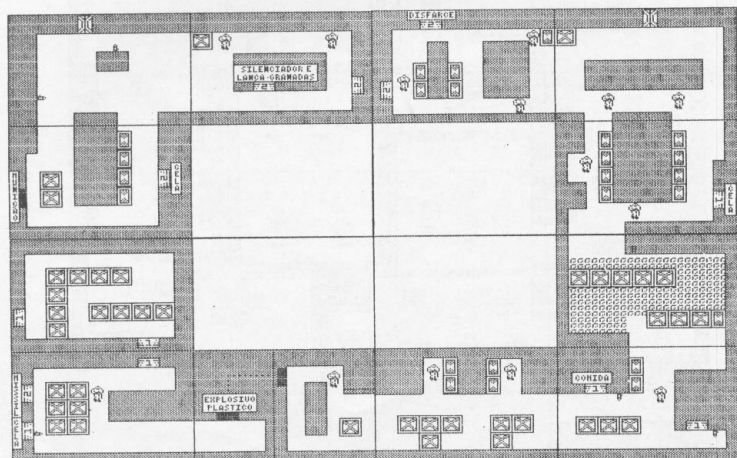

4º andar do Quartel 1

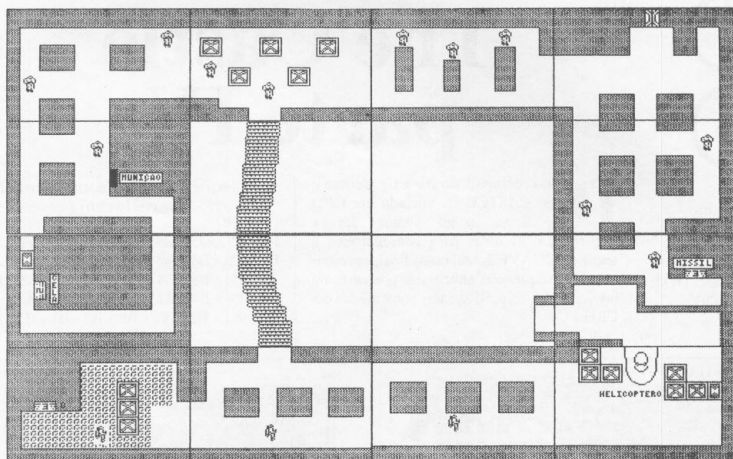

CONECTOR
INDÚSTRIA E COMÉRCIO LTDA.



**SENSACIONAL PROMOÇÃO DE NATAL
SUPER VENDA DIRETO DA FÁBRICA
ACEITAMOS CARTÕES DE CRÉDITO E CHEQUES PRÉ-DATADOS**

(PREÇOS ABAIXO COM DESCONTO PARA PAGAMENTO À VISTA)

CARTÃO 80 COLUNAS PARA MSX	CR\$ 25.000,00
CARTUCHO MEGARAM (EXPANSÃO DE 256 K)	CR\$ 25.000,00
GABINETE PLÁSTICO PARA PERIFÉRICOS MSX	CR\$ 500,00
INTERFACE PARA DRIVE COM CABO	CR\$ 35.000,00
FONTE PARA DRIVE	CR\$ 20.000,00
MONITOR PARA PC	CR\$ 65.000,00

TEMOS SOFTWARE PARA MEGARAM

AV. SANTA CATARINA 1190/1192 FONE: 564-5500 MÔNICA OU FRANK

The Castle parte IV

Dando continuidade aos artigos sobre o jogo CASTLE II, iniciada em CPU 15, neste artigo vamos dar a seqüência e as dicas para conseguirmos a segunda CHAVE laranja. Ao final, apresentamos as seqüências solicitadas por carta ou telefone com relação às salas comentadas em CPU 17.

CARLOS DOS
SANTOS

**2ª seqüência para conseguir a 2ª
chave laranja**

F5 - E5 - D5 - E5 - D5 - E5 - E6 - F6 - E6 -
D6 - C6 - B6 - A6 - A5 - B5 - A5 - B5 - A5 -
A4 - B4 - B5 - B4 - C4 - B4 - B5 - C5 - D5 -
D4 - C4 - B4 - B3 - A3 - A4 - A3 - A2 - B2 -
A2 - A1 - B1 - A1 - A0 - B0 - B1 - B2 - C2 -

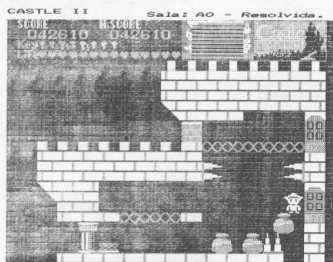

Sala A0

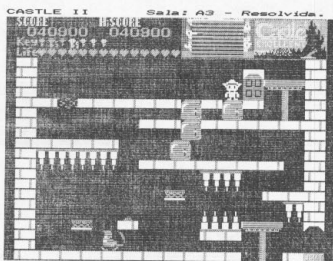

Sala A3

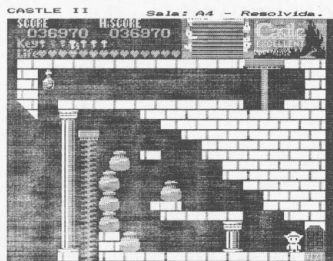

Sala A4

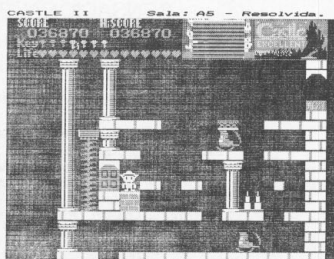

Sala A5

B2 - A2 - A1 - B1 - C1 - C0 - B0 - A0 - A1 -
A2 - B2 - B3 - C3 - C2 - D2 - C2 - C3 - B3

OBS.: A cada vez que você tiver que sair de uma sala, verifique no mapa "AUTÊNTICO", qual a melhor saída. Na falta do mapa, sugerimos que, antes de sair da sala, grave na fita a situação atual. É muito fácil você se enganar de saída e não poder mais voltar ou não ter mais chaves para as outras portas ou, simplesmente se perder.

Dicas especiais

Sala A0 - Paciência e atenção para empurrar um SACO em cima do outro. Se você estiver com meio corpo sobre o SACO, pode pisar com a outra metade do corpo, sobre os ESPETOS (veja figura da sala resolvida).

Sala A1 - Carona por baixo, por cima e de-grau, tudo com os TRANSPORTES FLUTUANTES.

Sala A2 - Quando entrar nesta sala por cima, o REIZINHO tem que ser destruído empurrando-se o JARRÃO contra ele, da direita para a esquerda.

Sala A3 - Não é tão difícil assim pegar CHAVES (veja figura da sala resolvida).

Sala A4 - Basta um SACO para destruir as três BRUXINHAS (veja figura da sala resolvida).

Sala A5 - Para passar pela porta de cima, PRÍNCIPE e TIJOLINHO têm que pegar caronas juntos (veja figura da sala resolvida).

Sala A6 - Metade do corpo do PRÍNCIPE tem que estar para fora do TRANSPORTE FLUTUANTE da direita, para poder continuar andando junto com o da esquerda.

Sala B0 - O TIJOLINHO e um BARRIL têm que ser destruídos (veja figura da sala).

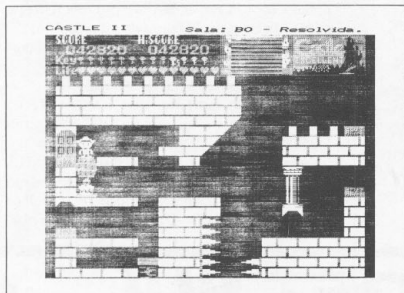

Sala B0

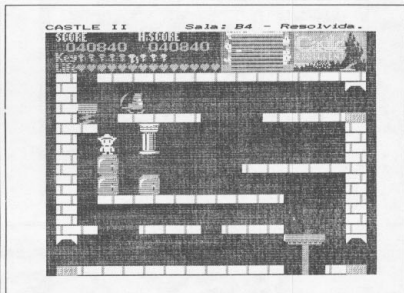

Sala B4

**Central
SOFT**

Central Informática Ltda.

R. Barão de Itapetininga, 88 - 71 - cjs. 707/8
Centro - São Paulo - Capital - Cep 01042
Caixa Postal 7227 - Cep 01064

Fone: (011) 256-2544

MSX

- Todos os jogos e aplicativos para seu MSX 1, 2.0, 2.0 e Memory Mapper.
- Drives, Impressoras, Modem, Monitores, Kit 2.0.
- Suprimentos em geral.

**Despachamos para
todo o Brasil.**

**Solicite nosso
catálogo grátis!!**

**Remessas feitas
por Reembolso Postal.**

PC XT/AT

- Jogos, Software de domínio público e Share Ware.
- Gabinetes, Fontes, Monitores, Impressoras e Estabilizadores.

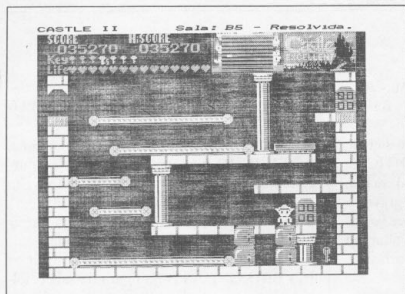

Sala B5

Sala B1 - Só salte quando estiver bem alto sobre o TRANSPORTE VERTICAL e, não se esqueça da cortina do ARCO-ÍRIS.
Sala B2 - Degrau no TRANSPORTE FLU-

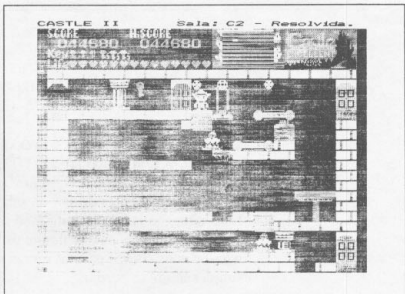

Sala C2

TUANTE e nas ONDINHAS e destrua o SOLDADO.

Sala B3 - Quando entrar nesta sala por cima, destrua os dois REIZINHOS.

Sala B4 - Use o JARRÃO do primeiro piso para destruir os dois REIZINHOS. Quando retornar a esta sala pela PORTA de cima, muita paciência para empurrar JARRÃO sobre JARRÃO (veja figura da sala).

Sala B5 - Pegar as BARRAS DE OURO é fundamental. (veja figura da sala resolvida).

Sala C0 - O controle do salto e a altura certa são a charada.

Sala C1 - Estude bem antes de agir.

Sala C2 - O contrapeso do GUINDASTE dá muitas voltas (veja figura da sala resolvida).

Sala C3 - Andando atrás da BRUXINHA dará certo se você for bem ágil no momento de saltar, caso contrário, espere a melhor hora no piso da ONDINHA e, quando retor-

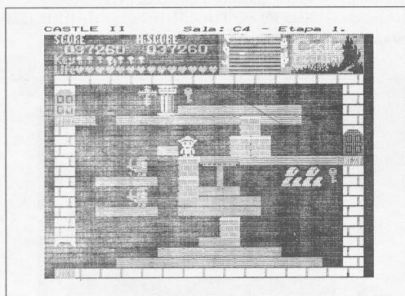

Sala C4 - Etapa 1

Ponto Alto

MSX é SOFT SUL.

HARDWARES

Drives DDX
 Megaram disk (256 Kb,
 512 Kb e 768 Kb)
 Impressoras
 Monitores
 Expansor de slots
 Kit transformação 2.0 e 2.0+
 instalado em 24 horas
 Modem DDX
 Expansão de 512 Kb p/Amiga
 Kit DDFAX 96 p/PC
 Video Games — Nintendo
 e Sega

SOFTS

Jogos e aplicativos, o maior
 acervo do Brasil, sempre
 com as últimas novidades.
PACOTÃO JOGOS
 (100 jogos + 5 aplicativos
 + 12 discos)
MINI PACOTÃO
 (50 jogos + 5 discos)

SOFTS PC e AMIGA

Domínio público
 Lançamentos sensacionais
 p/Amiga e PC

Todos os equipamentos
 com selo MSX, têm
 garantia de 12 meses.



SOFT SUL PR

Av. 7 de Setembro, 3146 - Loja 20
 Tel. (041) 232-0399 e 232-0453
 CEP 80230

CURITIBA - PARANÁ

Ao solicitar catálogo especifique seu micro

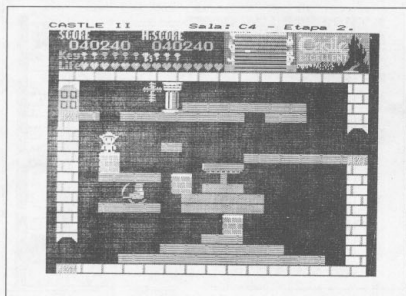

Sala C4 - Etapa 2

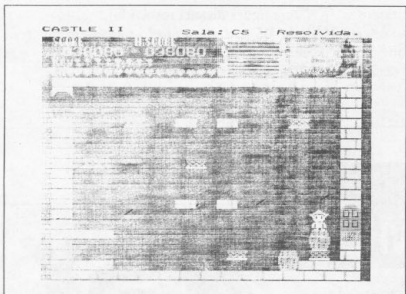

Sala C5

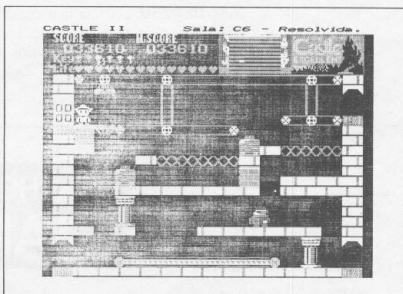

Sala C6

nar a esta sala, não se esqueça de destruir o BARRIL.

Sala C4 - Dois TIJOLINHOS têm que ser destruídos. Dois momentos diferentes de quebra-cabeça. Para pegar a CHAVE da direita só com auxílio do TIJOLINHO de baixo (veja figuras da sala resolvida).

Sala C5 - Empurrar um BARRIL sobre o outro, você já sabe mas agora é necessária a ajuda do TRANSPORTE FLUTUANTE também (veja figura da sala resolvida).

Sala C6 - O GUINDASTE agora tem dois contrapesos para somar os seus movimentos mas, primeiro empurre o contrapeso da direita até o PRÍNCIPE poder transpassar a ONDINHA (veja figura da sala resolvida).

SHADOW POWER

- MSX I E II
- AMIGA 500/2000/3000 (SOFTWARE E HARDWARE)
- PC XT/AT 286/386 E 486
- TK 95/90 X (SOFTWARE E HARDWARE)
- IMPRESSORAS COM 4ª VIA
- DRIVE 5 1/4 (360 E 750 K) (CHAVEAMENTO)
- REVISTAS IMPORTADAS
- DISQUETES (DE VÁRIAS MARCAS)
- TUDO MAIS PARA MELHOR SERVIÇO
- INFORMATIZAÇÃO DE ESCRITÓRIOS, FIRMAS, SERVIÇOS E DIGITAÇÃO

SOFTWARE & HARDWARE

RUA GENERAL ROCA, 440 GRUPO 401 - TIJUCA - CEP: 20.521 - R.J.
FAÇA-NOS UMA VISITA E VEJA O QUE TEMOS A OFERECER

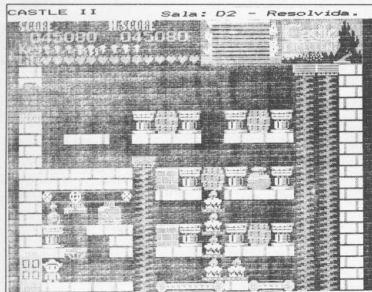

Sala D2

Sala D2 - Esta é a sala que consideramos a mais demorada de todas. Pense como se este fosse um jogo de xadrez. Vários movimentos à frente antes de fazer cada deslocamento.

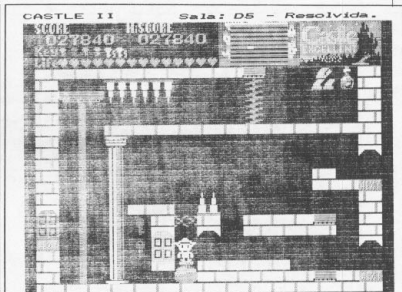

Sala D5

(Veja figura da sala resolvida).
Sala D5 - Muita atenção na ordem que terá de seguir para destruir os SACOS que atrapalham o caminho.
 (Veja figura da sala resolvida).

AMIGA™

SOFTWARE & HARDWARE

- JOGOS
- APLICATIVOS E UTILITÁRIOS
- MANUAIS
- MICROS E PERIFÉRICOS EM GERAL (TEMOS O MENOR PREÇO, CONSULTE-NOS)
- ADAPTAÇÕES E TRANSCODIFICAÇÕES
- GARANTIA TOTAL
- MANUTENÇÃO
- ASSISTÊNCIA TÉCNICA

PROMOÇÃO DO MÊS
 (À VISTA OU 2 VEZES)

- EXPANSÃO PARA 1MB COM CLOCK (ORIGINAL)
- CHIP SUPER-AGNUS (COM CERTEZA O MENOR PREÇO!) - INSTALAÇÃO GRÁTIS!

THE GAMES®

Tel. (021) 248-4425

VÍDEO-GAMES & CARTUCHOS

NACIONAIS E IMPORTADOS
 (À VISTA OU FACILITADO, O MENOR PREÇO)

- GAME GEAR
- MEGADRIVE/GENESIS
- NINTENDO/PHANTOM
- SUPER FAMICON
- NEO GEO

MSX

- JOGOS (MSX1, MSX2, MEGARAM)
- APLICATIVOS E UTILITÁRIOS
- LINGUAGENS DE PROGRAMAÇÃO
- GRAVAÇÕES EM DISQUETES (5 1/4 E 3 1/2)
- PERIFÉRICOS EM GERAL (À VISTA OU FACILITADO. CONSULTE-NOS)
- GARANTIA TOTAL
- MANUTENÇÃO
- ASSISTÊNCIA TÉCNICA

PARA MAIORES INFORMAÇÕES, SOLICITE O NOSSO CATÁLOGO DE PREÇOS E PRODUTOS POR CARTA, OU VISITE-NOS EM NOSSO SHOW-ROOM.

THE GAMES

RUA SÃO FRANCISCO XAVIER, 46 - LOJA
 LARGO DA 2ª FEIRA - RIO DE JANEIRO - RJ
 CEP 20550 - EM FRENTE AO METRÔ SÃO FRANCISCO XAVIER

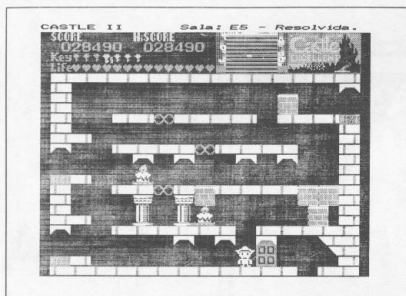

Sala E5

Sala E5 - Novamente, muita calma e atenção
(veja figura da sala resolvida).

Após a última parte do artigo, quando daremos as dicas para você conseguir libertar a PRINCESINHA, se você nos descrever o que acontece quando a PRINCESINHA é libertada (como é a tela que aparecerá), junto com as "senhas" de cada artigo e uma palavra-chave de cada uma das revistas dos artigos, você poderá nos enviar um disquete num envelope selado e receberá, com exclusividade (não serão impressos na revista), desenhos que são operados pelo jogo como SCREEN1 e foram transformados em SCREEN2 para poderem ser impressos. A senha deste artigo, é a palavra DESAFIO. Colecione as revistas pois as palavras-chaves necessárias, só serão reveladas na edição da última parte do artigo.

Boa sorte e até a próxima.

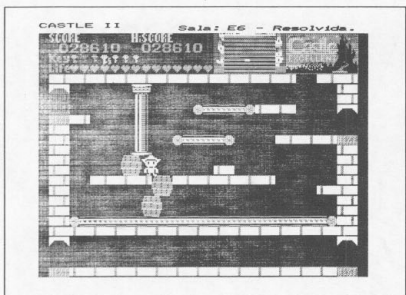

Sala E6

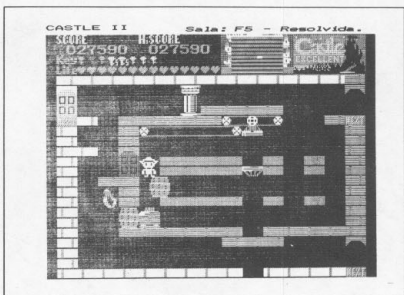

Sala F5

**LEGION
SOFT**

**JOGOS E APLICATIVOS
PARA MSX I, MSX II
COM OU SEM MEGARAM
Peça Catálogo Gratuito**

CAIXA POSTAL 241 • Avaré - SP - CEP 18700

MATE A CHARADA

Essa você não
pode deixar passar!
Agora sua assinatura
pode ser
parcelada em até
duas vezes.



-E +A

**UM BOM
ENTENDEDOR
DE**



MEUS DADOS

Desejo efetuar a assinatura da revista CPU/MSX. Para tal, estou enviando cheque nominal à Bônus Rio Editora Ltda., Av. N. S. de Copacabana, 605 grupo 404 CEP 22040 - Copacabana - Rio de Janeiro - RJ, ou Vale Postal (pagável na agência Copacabana) no valor de:

- () Cr\$ 19.500,00 por assinatura de 12 edições
- () Cr\$ 11.700,00 por assinatura de 06 edições
- () Cr\$ 5.850,00 por assinatura de 03 edições

Nome: _____ Tel: _____
Endereço: _____
Bairro: _____
Estado: _____
Dados do Equipamento: _____ Cidade: _____ CEP: _____

BASTA



Importante:

Para efetuar o pagamento de sua assinatura em duas vezes, envie dois cheques de valores idênticos. Um será depositado no ato do seu recebimento. O outro será depositado com 30 dias.

É HORA DE ASSINAR CPU

Ferramentas de Programação

Pedidos por telefone: (0242) 42-2455 no horário comercial (secretária eletrônica fora do horário do expediente).

Pelo correio: envie VALE POSTAL ou CHEQUE NOMINAL à NEMESIS INFORMÁTICA LTDA. - CAIXA POSTAL 4.583 CEP 20.001 - Rio de Janeiro - RJ

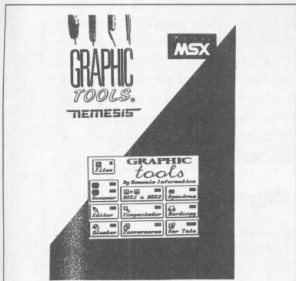

GRAPHIC TOOLS

O MSX GRAPHIC TOOLS 1.0 é um conjunto de programas utilitários dedicados a aplicações gráficas com microcomputadores da linha MSX.

Podemos destacar: "SCANNER" de telas gráficas, que possibilita lermos telas de jogos e de dentro de programas gráficos para posterior utilização, EDITOR GRÁFICO (baseado no mais sofisticado manipulador de telas existente para a linha MSX, com todos os recursos de desenho, espelhar, rotação, "zoom", janelas, etc), simulador de cópia gráfica em preto e branco ("blanker"), CONVERSOR de telas do MSX1 para o MSX2, COMPACTADOR e DESCOMPACTADOR de telas (Screen Cruncher e "Descruncher"), conversores de arquivos para permuta de telas entre todos os editores gráficos existentes para MSX, carregador e conversor de telas do microcomputador ZX SPECTRUM (TK 90/95) para MSX, programa completo de IMPRESSÃO GRÁFICA para impressoras matriciais com possibilidade de mudança entre tonalidades de cinza, diversos tamanhos e variados recursos de impressão com muita qualidade.

O MSX GRAPHIC TOOLS 1.0 funciona perfeitamente em qualquer modelo de computador da linha MSX acompanhado de qualquer disco de disk-drive de 5 1/4 ou 3 1/2.



MSX-DOS TOOLS

O MSX-DOS TOOLS 4.0 é a última versão do primeiro pacote de ferramentas lançado no Brasil. Trata-se de um conjunto de utilitários indispensáveis para todos que possuem um MSX com disk-drive.

Entre os utilitários destacamos: COPIADOR DE DISCOS TRAVADOS, ORDENADOR TOTAL OU PARCIAL DE DIRETÓRIO, TURBO-FORMATADORES, AUTO-EXECUTOR DE PROGRAMAS, LOCALIZADOR DE DEFEITOS DE DISCO, MEDIDOR DIGITAL DA VELOCIDADE DO DRIVE, CONVERSORES "BAS-BIN" E "BIN-COM", EXAMINADOR DE DISCOS, RECUPERADOR DE PROGRAMAS PERDIDOS, COMPARADOR DE ARQUIVOS, "STOP-DRIVE", e muito mais. Embora seja compatível com qualquer microcomputador MSX, o MSX-DOS TOOLS 4.0 possui alguns utilitários que são destinados a determinadas interfaces controladoras de disk-drive. Todo o pacote é compatível com interfaces do padrão nacional MICROSOFT (DIX, LASER, TPK, EXPAND, DMX, RACIDATA) e alguns dos seus mais importantes utilitários são também compatíveis com interfaces do padrão internacional (SHARP, TRADECO, DD2, X20, LEPARD E DDPPLUS). O MSX-DOS TOOLS 4.0 é fornecido em disquetes de 5 1/4 ou 3 1/2 com completo manual de utilização.



PROGRAM TOOLS

O MSX PROGRAM TOOLS 1.0 é uma coleção de programas desenvolvidos com a intenção de facilitar a vida dos programadores de máquinas da linha MSX. O sistema é composto por diversos utilitários inéditos com as mais diversas finalidades: CRIPTOGRAFADOR DE PROGRAMAS, LOCALIZADOR DE VARIÁVEIS, COMPACTADOR DE PROGRAMAS ("PROGRAM CRUNCHER"), LOCALIZADOR DE DESVIOS ("PROGRAM RETRIEVE"), IMPRESSOR DE PROGRAMAS, AUXILIARES DE DIGITAÇÃO ("FASTTYPE", "CHRTYPE" e "MEMOKEYS"), EDITOR DE PROGRAMAS, "PASTE-UP" DE "STRING'S" ("STRING-SEARCH"), RECUPERADOR DE PROGRAMAS PERDIDOS, e muito mais!

O MSX PROGRAM TOOLS 1.0 é fácil de se utilizar e vem acompanhado de um completo manual de instruções. Ele é compatível com qualquer modelo de microcomputador MSX e qualquer interface de disk-drive. Está disponível em disquete nas versões de 5 1/4 e 3 1/2 polegadas.



PROJECT TOOLS

O MSX PROJECT TOOLS 1.0 é uma coletânea de utilíssimas rotinas de programação que facilitam ao usuário o projeto e a criação de seus próprios programas. Com a utilização das rotinas existentes neste pacote, o seu programa em BASIC ficará com um aspecto muito mais profissional, pois elas reúnem o que há de mais avançado em termos de programação.

Entre as rotinas que compõem o MSX PROJECT TOOLS 1.0 podemos destacar: CARACTERES REDEFINIDOS PADRÃO ("WINDOWS"), JANELAS COM 16 NÍVEIS, MENUS "PULL-DOWN" (MSX1), ROTINA DE "ACCEPT", ROTINAS DE "SCROLL", DIRETÓRIO "ROLODEX", NOVO MODO DE FORMATAÇÃO DE DISCOS, etc.

O MSX PROJECT TOOLS 1.0 funciona em qualquer MSX equipado com qualquer interface controladora de disk-drives de 5 1/4 ou 3 1/2, e vem acompanhado de um manual completo.

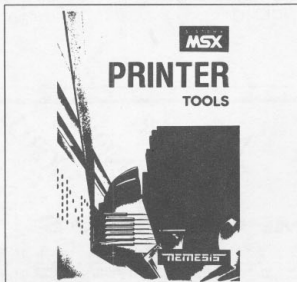

PRINTER TOOLS

O MSX PRINTER TOOLS 1.0 é um conjunto de "ferramentas" dedicadas ao auxílio no uso de impressoras com os microcomputadores da linha MSX.

Entre as funções disponíveis no pacote, encontramos FILTROS UNIVERSAIS que permitem que qualquer impressora existente possa imprimir corretamente a acentuação da língua portuguesa; rotinas para IMPRESSÃO DE TELAS GRÁFICAS, GERADOR DE ETIQUETAS PERSONALIZADAS ("LABELS"), GERADOR DE FAIXAS GIGANTES ("BANNERS"), e diversas ferramentas de auxílio na utilização de impressoras nacionais e importadas com o MSX.

O MSX PRINTER TOOLS 1.0 é fácil de se utilizar e vem acompanhado de um completo manual de instruções. Ele é compatível com qualquer modelo de microcomputador MSX e qualquer interface de disk-drive. Esta disponível em disquete nas versões de 5 1/4 e 3 1/2 polegadas.



PROMOÇÃO ESPECIAL

Para quem deseja adquirir algum pacote de ferramentas de programação ou mesmo toda a coleção, a NEMESIS traz algumas condições especiais:

Pacotes disponíveis:
MSX-DOS TOOLS 4.0
GRAPHIC TOOLS 1.0
PROGRAM TOOLS 1.0
PROJECT TOOLS 1.0
PRINTER TOOLS 1.0

- Os 5 pacotes por apenas Cr\$ 20.000,00
- 3 pacotes por Cr\$ 14.000,00
- 2 pacotes por Cr\$ 10.000,00
- 1 pacote (preço normal) por Cr\$ 6.000,00

Em qualquer compra você receberá assinatura grátis do informativo "PROGRAMMING TOOLS" com as últimas novidades sobre utilitários e ferramentas de programação.

Lupin 3D

Senhas:

- 1 - RSJIMFIZUM;
- 2 - SJKBEMFTWI;
- 3 - TJLIEMFIVC;
- 4 - GPNUFMULCH;
- 5 - WESPUJMOPJ;
- 6 - FMQALDFNWN;

Parodius

Tecla F1 e:

- TAK013TH - Sino azul
- ZEMBU - Todas as armas
- PARO - Sino branco
- KONAMI - Sino vermelho
- BUTAKO - Sino verde
- KATAI - Dobra a força do escudo

F1 Spirit

Senhas:

O jogo inicia com todas as pistas, vencendo a última irá para o memorial:
 NGLJDDILEBFLKJEIAPLIBED
 Esta senha leva direto ao memorial:
 MITAIYOENDEMO

Correndo mais: Na prova de endurance race, escolha o primeiro motor e a caixa de marchas do meio, o resto tanto faz. Na largada vá até a marcha 3 rapidamente e ao chegar a 240 Km/h reduza para a marcha 2, agora você atingiu 327 Km/h, e toda vez que seu carro tocar no muro de proteção da pista, a ponto de fazer o carro derrapar você poderá chegar a mais de 600 Km/h.

Penguin Adventure

F5 Continue - Quando aparecer a mensagem "Level 1" e "Level 2" digite "Noriko"

PASSAGENS SECRETAS - Na fase 1, na distância 237, existe um buraco grande que é uma passagens para a fase 6, basta cair nele e pressionar a seta (Joystick) para baixo. Fase 6 distância "145", fase 9 distância "355", fase 13 distância "355", fase 15 distância "77", fase 18 distância "413".

Vampire Killer

Vá até a 3ª fase e mate o mestre existente nela. Após isto aparecerá uma bola vermelha na tela. Espere um tempo (não pegue a bola vermelha até mudar a música). Quando a música estiver quase acabando, use o relógio (pule e pressione o cursor para



Aplicativos
 Utilitários
 Jogos
 Periféricos
 Suprimentos
 ...também p/ PC

ESPECIALIZADA EM
 VENDAS POR COMÉDIO

Rua Santa Alexandrina, 401s/904
 Rio de Janeiro - RJ - cep: 20261
 (021) 273-6236

A WHOLE NEW WORLD FOR YOUR MSX

IMPORTADOS

TURBO PASCAL versão 3.0

É linguagem de programação mais utilizada depois de "C". Com esta linguagem você poderá criar qualquer programa ou rotina gráfica ou não. Libere sua imaginação na criação de softs: jogos, sistemas, programas, exemplos, rotinas gráficas, rotinas para cd-rom, compilador e um super manual/curso - indispensável para qualquer nível - produzido por: Borland Inc. - U.S.A.

PLANTÃO sábados e domingos

DEUPAC - The new standard
 É melhor pacote de programas para programação e gerenciamento em color, no modo de programação assemble. Realmente o melhor programa no assunto para MSX. Completo pacote incluindo: EMS (editor assembler) BOMBS (montador assembler) e ACBS (utilitários assembler). Acompanha programas de utilidades e manual, em joystick com 128 páginas. Produção por: MICROSOFT Corp. - England

REVENDEDOR AUTORIZADO
 COMPUTER
 H - E - L - P

UTILIZE O METODO MAIS FACIL DE FAZER SEUS PEDIDOS: O TELEFONO.

VOCE NAO TERA DUVIDAS E SEU PEDIDO SERA ENTREGUE MUITO MAIS RAPIDO DO QUE ANTES.

ANTES MESMO DE PEDIR O CATALOGO, LIGUE E PEÇA O PRODUTO QUE VOCE QUER. PARA QUE SUAS LIGACOES FIQUEM MAIS BARATAS, UTILIZE NOSSO PLANTAO, NO HORARIO ENTRE 20:30 E 00:00, OU NO HORARIO COMERCIAL. EXPERIMENTE!



PARA RECEBER O MAIOR CATALOGO DE MSX GRÁTIS, BASTA PEDIR-LA POR CARTA OU TELEFONO.

baixo). Então, a partir da fase 4, todos os inimigos estarão parados (válido até morrer).

Psyco World (720K)

Durante o jogo pressione a tecla F4

POKER MODE- 0-9 - ganha arma
MAX UP MODE - Fica com MAX do "H.P"
e "ESP" infinitos.
EXTRA MODE - F5 - TALK MODE

Rambo Special 2.0

Quando começar o jogo, digite a seqüência:

A + S + D + F + G + H + J + K + L.

Isso aumentará seus itens ao máximo.

Maze of Galious 2.0

Esta senha deverá ser digitada quando você estiver na caverna do Demeter.

NGRV 679X 7R59 TL60 1EX0 C997 QYOA
CSDI 8YTM CYLI C850 K

Depois de digitada você poderá ir para o mundo que quiser. Para isso, basta teclar F1. Depois, o número que você deseja ir. Deixa você com todos os itens possíveis, todos os guardiões mortos menos Galious que é o último.

King Kong 2.0

Teclre:

F1 + Tab - Level 10
F2 + Tab - Level 20
F3 + Tab - Level 30
F4 + Tab - Level 40
F5 + Tab - Level 50

Family Box 2.0

Para tornar seu lutador mais resistente, com mais velocidade e com soco mais potente, use a seqüência:

AAAAAAPPCPFKELBC

Ikari Warriors 2.0

Conecte o joystick no controle B e pressione o botão de tiro. Isso fará com que você jogue com dois jogadores e, ainda, possa continuar.

Xevious 2.0

Comece o jogo na opção "SCRAMBLE". Pressione as teclas "SELECT+Z". Isso permitirá continuar o jogo de onde parou.

King's Valley 2.0

Com a senha FESTIVAL, você ficará imune a todos os inimigos.

Fantasm Soldier

1a Fase - 7055555214
2a Fase - 7066665214
3a Fase - 3434021820
4a Fase - 7086465674
5a Fase - 7096565214
6a Fase - S2554334332

Robocop

Pressione ESC + TAB + CTRL + SHIFT + D + F e poderá escolher a Fase.

Arkanoid 2.0

Para mudança de fase, teclre ESC.

Digital Devil Story

Atravessando as paredes do labirinto, teclre F1 + F2 + F3

Androgynus 2.0

Para músicas dos estágios, tecle "F5" e, para continuar na fase Terminada, tecle "F2".

Gall Force 2.0

Para conseguir 11 vidas e todas as armas, na tela de apresentação tecle 1+5+0+SPC.

USAS 2.0

Tecele CTRL na tela de apresentação e digite:

JUPA RUIINS - Fase 2
 HARAPPA RUIINS - Fase 3
 GANDHARA RUIINS - Fase 4
 MOHENJO DARO - FASE 5

Daiva 2.0

Fique imune por alguns segundos no Planet Battle. Tecele ESC+F1+ESC. Quando for entrar com Data War digite a seguinte senha para você ficar com todas as naves: NGBRLKQTTTRRHBJCLX

Alexandre Rodrigues da Silva

• • •

Este programa é uma dica para que al-guns dos jogos que não funcionam no DD Plus, comecem a funcionar perfeitamente. Digite-o e grave em disco. Sempre que for executar um programa que não funciona, execute este programa e, logo após, o outro que não funciona. Este programa funciona

com a maioria dos jogos que não entram o DD Plus.

Ele apenas coloca a memória RAM na página 1, que esta sobreposta pela interface de drive antes de devolver o controle ao BASIC ou executar o programa.

```

100 E=&HFAF5
110 FORX=1TO29
120 READ A
130 POKE E,A
140 E=E+1
150 NEXT
160 DATA 247, 0, 0, 0, 229,
42, 191, 252, 34, 15, 251, 33,
8, 251, 34, 191, 252, 225,
201, 245, 175, 50, 255, 255,
241, 195, 0, 0, 0
170 DATA 0,0,0
180 E1=&HFE62
190 E2=&HFAF5
200 FORX=1TO4
210 POKEE2,PEEK(E1)
220 E1=E1+1
230 E2=E2+1
240 NEXT
250 POKE&HFE62,&HC3
260 POKE&HFE63,&HF5
270 POKE&HFE64,&HFA
280 NEW
290 END
  
```

Jaques Rodrigues do Nascimento Junior

OBS.: Atenção Jaques! A revista não possui seu endereço. Envie-o logo para começar a receber a assinatura a qual você tem direito pela sua dica publicada.

TEX INFORMATICA

PROMOÇÃO DE JOGOS

MSX 1.1 - Cr\$ 150,00
 MSX 2.0 - Cr\$ 200,00

PEÇA SEU CATÁLOGO
 POR Cr\$ 500,00

SÃO MAIS DE 3.000 JOGOS!

LEVE 100 JOGOS POR Cr\$ 8.000,00

Av. Pasteur, 184 loja K - Galeria do Cine Veneza - Rio de Janeiro - RJ
 CEP 20291 - Tel: (021)541-2795 e 295-6690

ERRATA

Abaixo segue uma relação de correções que devem ser feitas ao texto do artigo Linguagem "C" Gráfica, publicado na edição 23 da revista CPU. Apontados pelo próprio autor, Júlio Velloso, ainda faz as seguintes observações:

- Os espaços e caracteres devem ser digitados como foram impressos na revista.
- Cada linha do programa fonte acaba com ";", quando então deve-se teclar <ENTER>.
- Todos os "endasm;" devem ter uma linha em branco logo antes do comando conforme explicado no artigo.
- Todos os "<include>" estão trabalhando com o drive "C:". Para alterar, basta retirar os dois caracteres, assumindo o drive corrente ou o identificador do drive correspondente.

Erros

- 1 - Página 17, tabela 1:

Ao invés de:
AL80 TESTE.REL LIB C.REL/PRO
Leia-se:
AL80 TESTE.REL LIB C.REL /PRO

- 2 - Página 17, tabela 2, coluna 1, linha 2:

Ao invés de: int n,m; int n,m;
Leia-se: int n,m;

A segunda declaração "int n,m;" pertence à mesma tabela, porém à coluna 2 da mesma linha.

- 3 - Página 22, listagem 2, colunas 2 e 3, a listagem correta é (retire as instruções ex-

cedentes entre os labels "end;" e "sai;")

```
end: dw 0
      push h
      push d
      push b
      db 0f5h
      db 0fdh,0e5h
      db 0ddh,0e5h
      sai: bx h,0
```

- 4 - Página 25, listagem 3, coluna 1, linha 14:

Ao invés de: mestilo > = 1;
Leia-se: mestilo > > = 1;

- 5 - Página 26, listagem 4, coluna 1, linha 10:

Ao invés de: byt > = mov;
Leia-se: byt > > = mov;

- 6 - Página 26, listagem 4, coluna 2, linha 1:

Ao invés de: > else byt > = mov;
Leia-se: } else byt > > = mov;

- 7 - Página 26, listagem 4, coluna 2, linha 10:

Ao invés de: byt > = mov;
Leia-se: byt > > = mov;

O autor ainda aproveita para alertar aos usuários do MSXDEBUG que utilizam o comando PASSO. Segundo o Júlio, instruções de retorno condicional não funcionam corretamente quando sob o controle do comando. Dessa forma, envia o bloco hexadecimal e aconselha que as mudanças sejam feitas pelos usuários.

```
5D48 C8 E6 C7 FE C4 78 C9 F5
5D50 08 F1 FE C9 28 05 E6 C7
5D58 FE C0 C0 08 D1 32 73 1D
5D60 CD 73 1D 2A B6 1F 5E 23
5D68 56 23 ED 53 B4 1F 22 B6
5D70 1F 18 08 00 D1 2A B8 1F
5D78 22 B4 1F 18 1E CD 9E 1D
```

Temos tudo para o
seu micro
MSX, Apple, PC &
Amiga

MEGA-HOUSE

- Programas (jogos, aplicativos e utilitários)
- Venda de micros e periféricos
- Manutenção Especializada (nacionais e importados)
- Desenvolvimento de Software
- e muito mais...

Venha conhecer a maior e mais completa SoftHouse do Rio

O Nosso Endereço é:
Av. Suburbana, 9796 sala 305 - Cascadura - RJ - CEP 21380
Tel.: (021) 591.7530

Solicite o
nosso super
catálogo

Venha conhecer
o computador
Amiga

Adquira o seu
PC pelo
menor
preço

Índice de Anunciantes:

A & R Computers	66
ABBA	12
Andale Software	21
Arcade	25
Avallon	48
BKP	27
Central Informática	55
Champion	44
Classic	7
Cobra Software	38
Commando Informática	43
Company	9
Conector	53
Digimer	50
Digison	26
Discovery	19
Hitek	41
HMEI	40
Legion	59
Mega House	65
Micro Audio	33
MSX Soft	24
MSX Soft Sul	61
Nemesis	46
Open Club	22
Paulisoft	5
Phobos	49
Princess	62
Rio Soft	46
RK Soft	37
Shadow	57
Softcenter	39
Takeru	34
Tex Informática	64
The Games	58
Toque Byte	8
ToyGames	13
Trident	16

Próximo Número

Os artigos do autor
Márcio Machado de
Moura, que seriam
publicados nesta
edição, foram adiados
para a edição 25.
Entre eles estarão:

Música no MSX

•

Projeto Hardware 3

•

Análise Técnica -
Parte Final

•

etc.

A & R

COMPUTERS

MSX

PERIFÉRICOS

DRIVES
INTERFACES
MEGARAM

COMPUTADORES
MONITORES
IMPRESSORAS

JOGOS

64 Kb MSX 1, 2 E 2+
MEGAROM DE MSX 1, 2 E 2+
720 Kb P/ MSX 2 E 2+
P/ EXPERT PLUS E DD PLUS

APLICATIVOS

P/ MSX 1, 2 E 2+

**SOLICITE
CATÁLOGO
GRÁTIS**

FAÇA SEU PEDIDO OU SOLICITE
CATÁLOGOS À:
RUA SABINO FRANCO DE CAMARGO, Nº 38
ITATIBA - SP - CEP 13250

A&R ON-LINE

- TELEFONE:
PELO (011) 435-4367 VOCÊ FAZ
SEU PEDIDO E NÓS O EN-
VIAREMOS VIA SEDEX.
- VÍDEO TEXTO:
NA CENTRAL (011) 1483 UM
ADÃO & EVA PS: SOFTSMSX
VOCÊ DEIXA O SEU RECADÃO.



MARSOFT INFORMATICA

O MELHOR PARA SEU MSX E PC

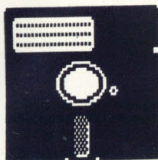

 (011) 263.1170

JOGOS E APLICATIVOS PARA MSX 1,2 E 2+
PROGRAMAS PARA MEGARAM E MEMORY MAPPER
SEMPRE OS ÚLTIMOS LANÇAMENTOS

PROMOÇÃO: A CADA 10 JOGOS, GRÁTIS +2 !!!

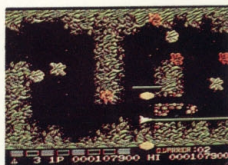

Completa linha de produtos DDX

SUPRIMENTOS

DISQUETES 5 1/4 E 3 1/2 - PORTA DISQUETES
FORMULÁRIO CONTÍNUO - ETIQUETAS
E MUITO MAIS...



Drive ANGEISA
Garantia de 1 ano

E mais:

Assistência Técnica
Compra - Venda e Troca
Entregas à domicílio
Aceitamos Cartão de Crédito
Remetemos para todo o Brasil

**SOLICITE
CATALOGO
GRATIS**



LANÇAMENTO EXCLUSIVO



A ADVANCE SOFTWARE E A MARSOFT LANÇAM COM EXCLUSIVIDADE NO MERCADO, UMA SÉRIE DE PROGRAMAS DE USO PROFISSIONAL PARA O SEU MSX. VEJA AO LADO OS PRIMEIROS PROGRAMAS DESTA SÉRIE:

SYSTEM CONTABIL

DISPÕE DE MENU PRINCIPAL COM:
REGISTRO DE CLIENTES
LISTAS E ETIQUETAS
PEDIDOS E VENDAS
FATURAS
CONTAS A RECEBER
TODOS INDEXADOS.

BUFFER

UTILITÁRIO PARA ARQUIVAR PROGRAMAS ATRAVÉS DO DIRETÓRIO. IDEAL PARA QUEM TEM VÁRIOS DISCOS. NÃO TRABALHE PARA O SEU MICRO. DEIXE ELE TRABALHAR PARA VOCÊ.

MASTER BAT

AGORA VOCÊ JÁ PODE FAZER ABERTURA NO "DOS" IGUAIS ÀS DO PC. JANELAS E CORES NAS SUAS TELAS DE AUTOEXEC C/ ESTILO PROFISSIONAL.

ESTAMOS CADASTRANDO REVENDAS EM TODO O BRASIL

MAIORES INFORMAÇÕES: (011) 263.1170

A ECTRON MUDOU. MUDOU PARA MELHOR.

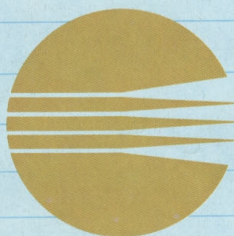

ECTRON

METRÔ SANTANA

NOVAS INSTALAÇÕES • SISTEMA DE PEDIDO POR TELEFONE
DESPACHAMOS PARA TODO O BRASIL • INCLUSIVE VIA SEDEX

MSX É NA ECTRON, CONFIRA:

MAIS DE 2000 JOGOS
SEMPRE OS ÚLTIMOS LANÇAMENTOS.
COMPLETA LINHA DE EQUIPAMENTOS E EXPANSÕES:
MEGARAM (TODAS) • EXPANSÃO 80 COLUNAS
INTERFACE P/ DRIVE • DRIVE 5 1/4 E 3 1/2
OS MELHORES SOFTWARES • TODOS OS ACESSÓRIOS
CADA 10 JOGOS - 2 GRÁTIS

GAMES

NINTENDO • MEGA DRIVE

MASTER SYSTEM • SUPER FAMICOM

GAME BOY • GAME GEAR

LOCAÇÃO E VENDA • TODOS OS JOGOS NOVOS

GRANDE VARIEDADE • CONSOLES • ACESSÓRIOS

PRIMEIRA LOCAÇÃO GRÁTIS

SUPRIMENTOS

DISQUETES 5 1/4 E 3 1/2 • FORMULÁRIOS

ETIQUETAS • FITAS P/ IMPRESSORA

CABOS • ESTABILIZADORES • GABINETES

MONITORES DE VÍDEO

IMPRESSORAS

ECTRON ELETRÔNICA LTDA

RUA DR. CESAR, 131 - S/L - CEP 02013 - METRÔ SANTANA - SÃO PAULO - SP
CX. POSTAL 12005 - CEP 02098 - TEL (011) 290-7266