

TOSHIBA

東芝増設I/Oスロット取扱説明書

形名 **HX-E600**

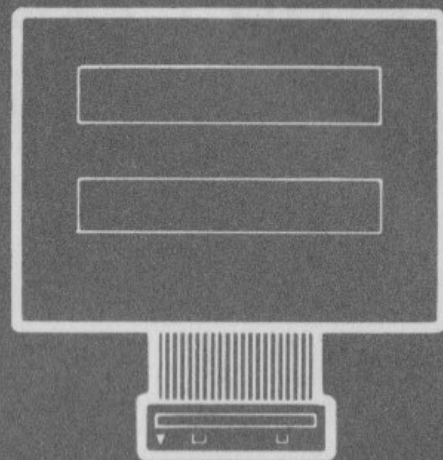

保証書付

保証書はこの取扱説明書の裏表紙についてありますので、記入をお受けください。

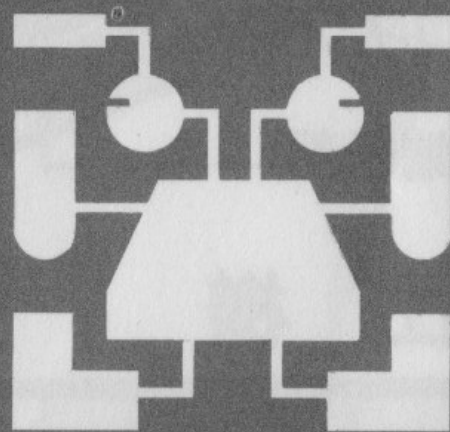

- このたびは東芝増設I/Oスロットをお買いあげいただきまして、ありがとうございました。
- お使いになる前に取扱説明書をよくお読みください。
- お読みになったあとは必ず保存してください。

エネルギーとエレクトロニクス

先端技術をくらしの中に… **E&Eの東芝**

各部のなまえ

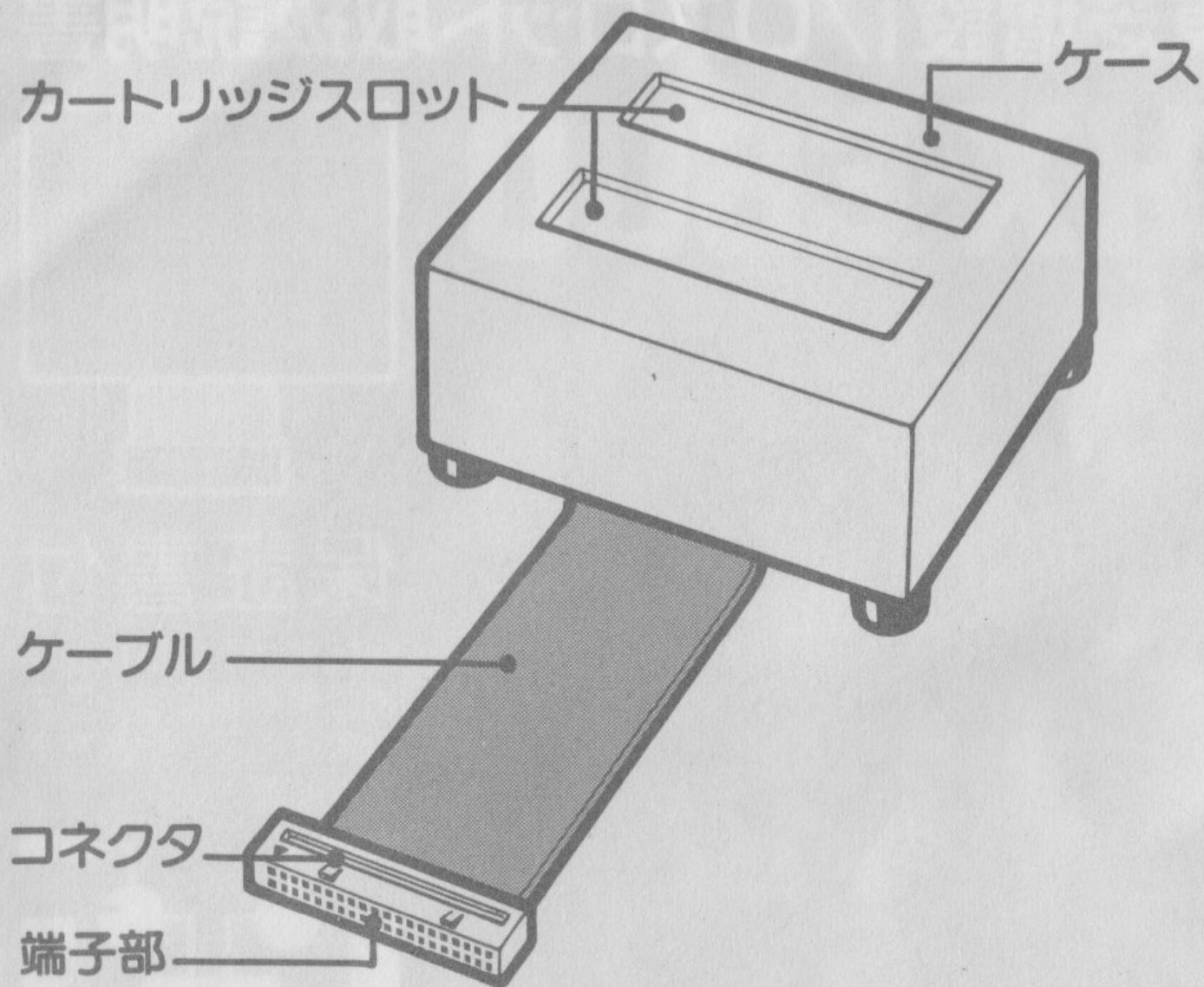

仕 様

許 容 電 流	DC+5V 300mA (増設I/Oスロットのみ) DC±12V 50mA (本体カートリッジスロ ットも含む)
使用温度 湿度	5~35°C 20~80%
外 形 寸 法	幅152mm×奥行110mm×高さ59mm
重 量	580 g

正しい使いかた

接続について

- この増設I/Oスロットは東芝ホームコンピュータHX-10シリーズにカートリッジを接続するためのものです。

(東芝ホームコンピュータHX-10シリーズ専用です。他の商品には接続できませんのでご注意ください。誤って他の商品に接続すると、コンピュータ本体が故障したり暴走する場合があります。)

- 接続できるカートリッジは東芝カートリッジで「東芝増設I/Oスロット 接続可」と表示されているものに限ります。
表示のないカートリッジを接続すると故障の原因になります。
- この増設I/Oスロットに接続したカートリッジの消費電流の合流は+5V 最大300mA、±12V 最大50mAです。
 - 300mAあるいは50mAを越えて使用するとコンピュータ本体が故障する原因となります。
 - 5Vと12Vは別電源のため、5V 300mAと12V 50mAは同時に使用できます。
 - とくに12Vの消費電流の合計はコンピュータ全体で最大50mAのため、コンピュータのカートリッジスロットに挿入したカートリッジの消費電流にもご注意ください。

接続のしかた

1 電源をOFFにします。

コンピュータの電源を切ってください。

電源を入れたまま接続すると、コンピュータ本体やカートリッジが故障したり、暴走する原因となります。

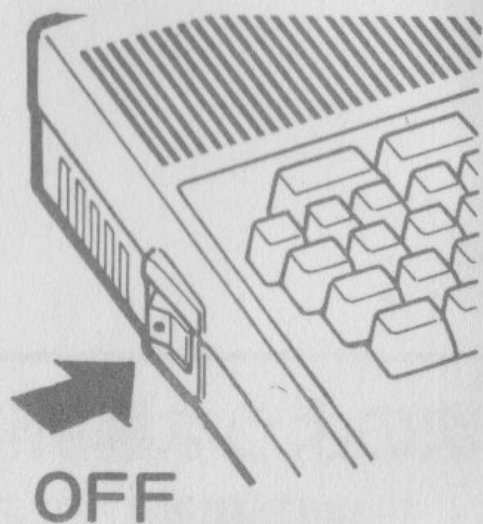

2 端子カバーを取りはずします。

コンピュータの拡張バスの端子カバーをドライバーで取りはずしてください。

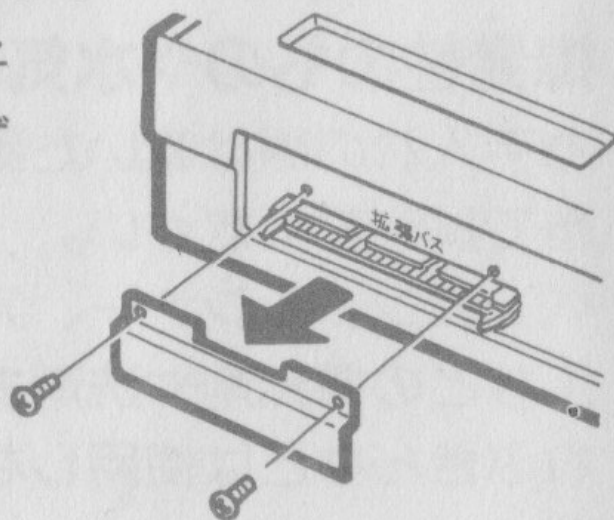

3 コネクタを接続します。

コンピュータの拡張バス端子のツメを広げてから、コネクタを差し込んでください。
つぎに左右に開いたツメをコネクタにかけてください。

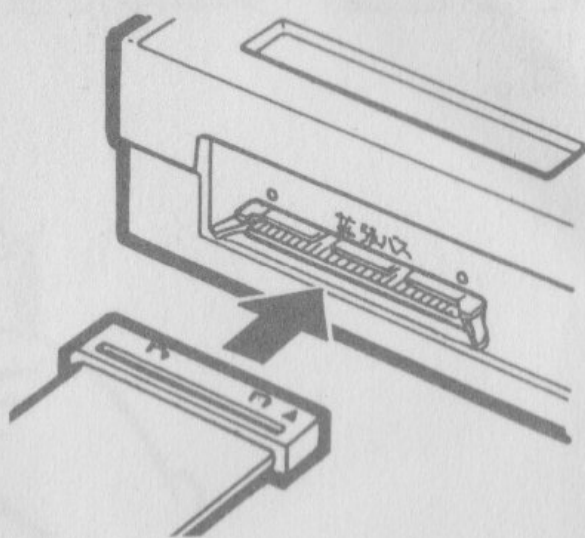

4 カートリッジを挿入します。

カートリッジの切り欠きを後側に
にして、増設I/Oスロットのカー
ートリッジスロットに挿入して
ください。

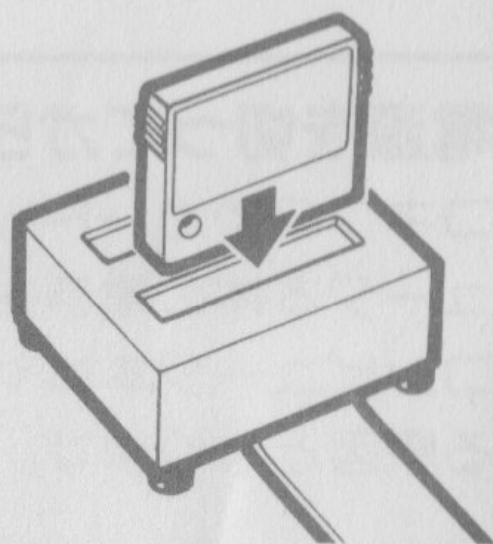

5 電源をONにします。

コンピュータの電源を入れてく
ださい。

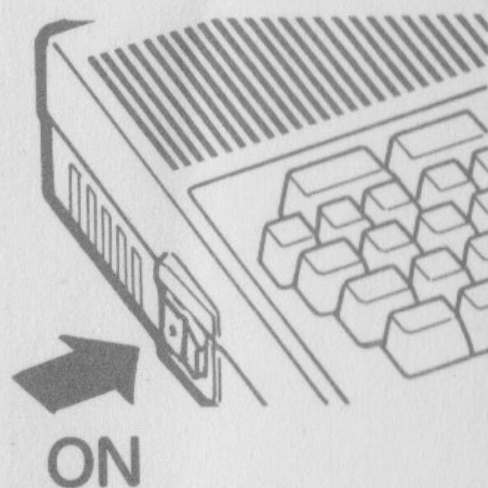

取りはずしかた

1 電源をOFFにします。

コンピュータの電源を切ってください。

電源を入れたまま取りはずすと、コンピュータ本体やカートリッジが故障したり、暴走する原因となります。

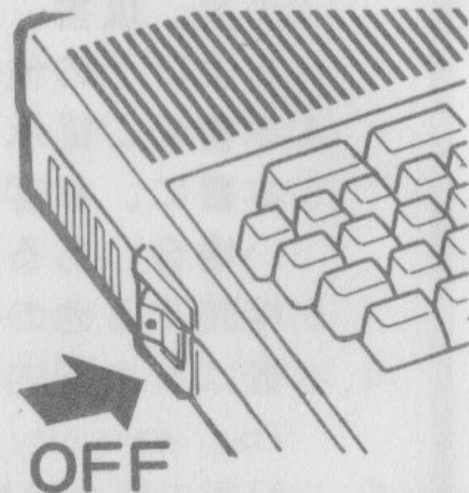

2 コネクタを抜きます。

拡張バス端子のツメを広げてから、コネクタを持って抜いてください。

ケーブルを持って抜くと壊れたり、断線することがあります。

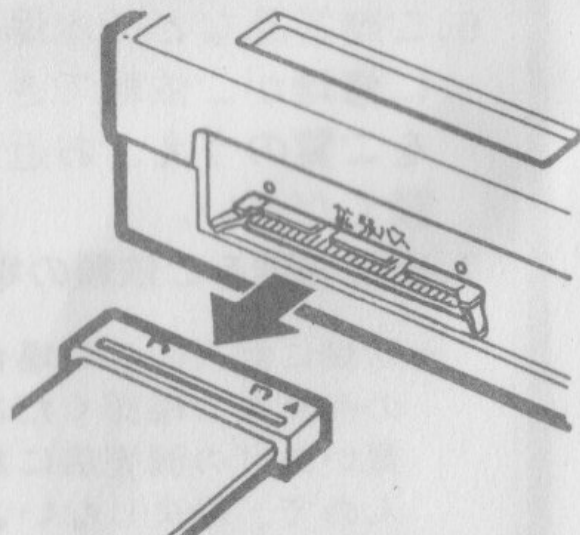

3 端子カバーを取り付けます。

コンピュータの拡張バスの端子カバーを取り付けてください。

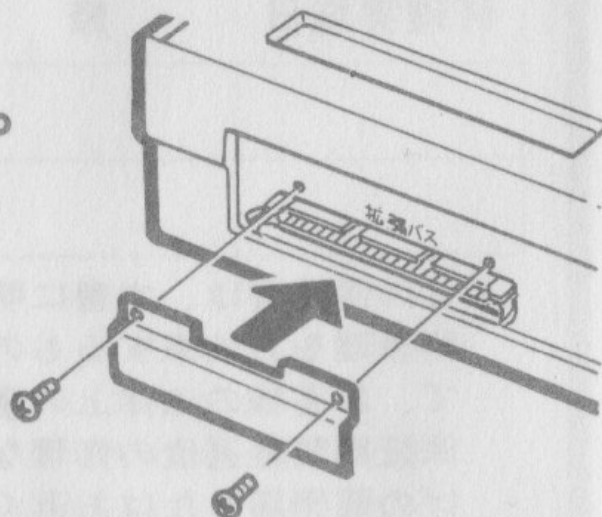

カートリッジをはずすとき

1 電源をOFFにします。

コンピュータの電源を切ってください。

電源を入れたまま取りはずすと、コンピュータ本体やカートリッジが故障したり、暴走する原因となります。



2 カートリッジをはずします。

ケース側面のすべり止めを持って抜いてください。

ケーブルなどを持って抜くと壊れたり、断線することがあります。

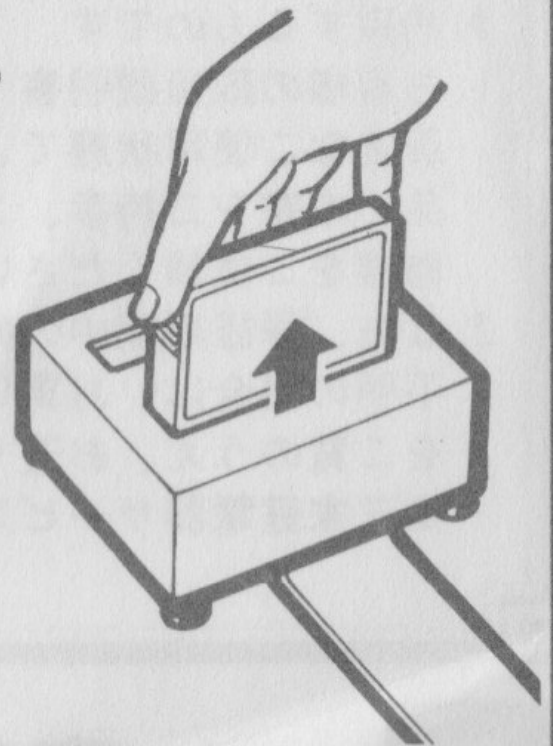

とくにご注意ください

拡張バス端子には手を触れないで

コンピュータ本体が故障したり、暴走する原因となります。

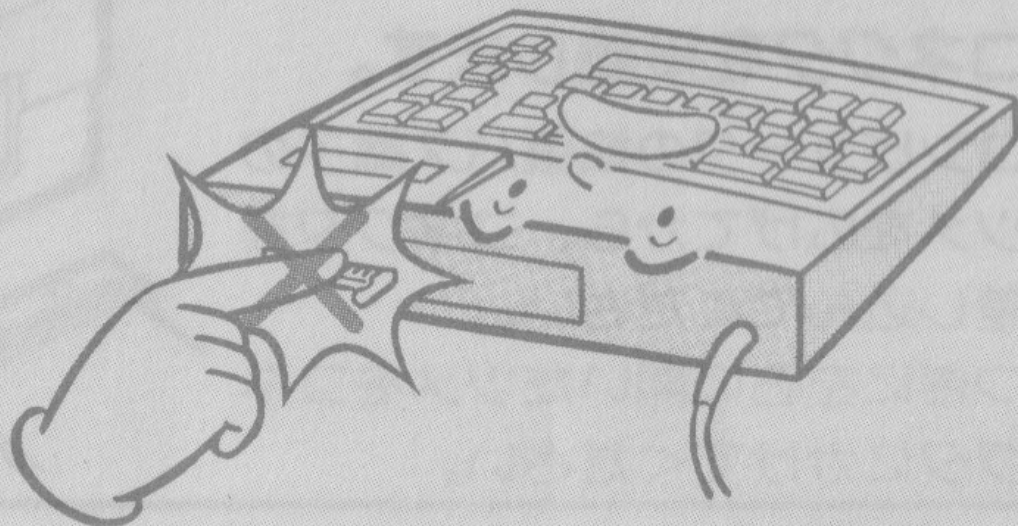

電源を切ってから

コネクタやカートリッジの接続や取りはずしは、コンピュータ本体の電源を切ってから行なってください。コンピュータ本体やカートリッジが故障したり、暴走する原因となります。

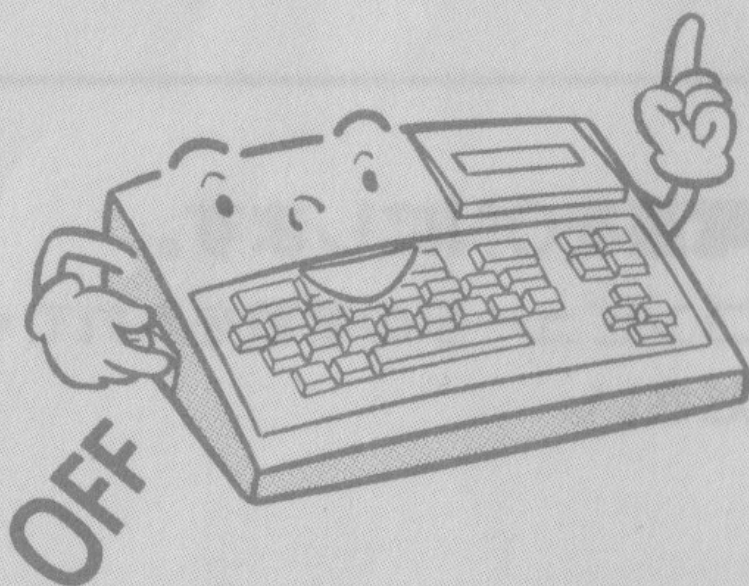

分解しないで

故障の原因となります。

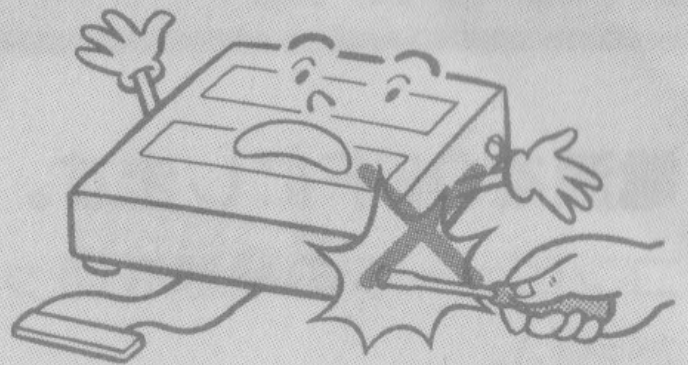

次のような場所には保管しないで

- 非常に高温になる場所
(車の中や暖房器具の
近くなど)
- 急激な温度変化のある場所
- 湿気やホコリの多い場所



揮発性のものや水気は厳禁

お手入れの際は乾いた柔らかい布で拭いてください。

ベンジン、シンナー、アルコールなどの揮発剤や洗剤およびぬれぶきんなどは使用しないでください。



修理サービスおよび保証(保証書)について

修理サービスを依頼する前に

ご使用中に異常が生じたときは、コンピュータの電源を切り、接続の確認とカートリッジの消費電流の確認を行なってから、もう一度電源を入れ直してください。

修理サービスについて

上記の確認をしていただいても異常があるときは、お使いになるのをやめ、お買いあげの販売店にご相談ください。

このとき、形名HX-E600とお買いあげ時期をお知らせください。

その他ご不明な点は、お買いあげの販売店またはお近くの東芝消費者ご相談センター、東芝家庭電器サービスステーションにご相談ください。なお、所在地は添付一覧表をご参照ください。

保証(保証書)について

この東芝増設I/Oスロットには「保証書」がついています。

- 保証書はこの取扱説明書の裏表紙についております。必ず「販売店名・お買いあげ日」などの記入をお確かめになり、保証書の内容をよくお読みになったうえで大切に保存してください。
- 万一、故障したときは、保証書の記載内容により、保証期間内は、お買いあげの販売店が無料修理いたします。
- 保証期間…お買いあげの日から一年間です。

東芝増設I/Oスロット保証書

形名 HX-E600

★ お客様	ご住所	〒□□□-□□ TEL.	
	お名前	ふりがな 様	
保証期間	本体	1 年	★お買いあげ日 □□年□□月□□日から □□年□□月□□日まで
	住所・店名		TEL. (印) または サイン
★ 販売店			

株式会社 **東芝** ホームエレクトロニクス事業部

〒105 東京都港区芝浦1-1-1 TEL.(03)457-3777

本書は、本書記載内容で、無料修理をさせていただくことをお約束するものです。

- お客様の取扱説明書・本体貼付ラベルなどの注意書による正常なご使用状態で、保証期間中に故障した場合には、商品と本書をご持参、ご提示のうえ、お買いあげの販売店に修理をご依頼ください。無料修理をさせていただきます。
- なお、保証期間中の修理などアフターサービスについてご不明の場合は、お買いあげの販売店または同梱包の一覧表をご覧のうえ、お近くの東芝消費者ご相談センターまたは東芝家庭電器サービスステーションにご相談ください。

(右面に続きます。)

Toshiba

株式会社 **東芝** ホームエレクトロニクス事業部

A 0267-1

3. つぎのような場合には、保証期間内でも、有料修理になります。
- (1) ご使用上の誤り、および、不当な修理や改造による故障および損傷。
 - (2) お買いあげ後の落下や輸送上の故障および損傷。
 - (3) 火災、塩害、ガス害、地震、風水害、落雷、異常電圧、およびその他の天災地変による故障および損傷。
 - (4) 本書のご提示がない場合。
 - (5) 本書に、お客様名、お買いあげ日、販売店名の記入のない場合、あるいは字句を書きかえられた場合。
 - (6) 接続する他の機器に起因して起こる故障

4. 本書は日本国内においてのみ有効です。

This warranty is valid only in Japan.

- 5. ご転居の場合は事前にお買いあげの販売店にご相談ください。
- 6. ご贈答品などで本保証書に記入してあるお買いあげ販売店に修理をご依頼できない場合には、別紙(同梱包)の一覧表をご覧のうえ、お近くの東芝消費者ご相談センターへご相談ください。
- 7. 出張修理をご依頼の場合は出張に要する実費を申し受けます。

★印欄に記入のない場合は、有効とはなりませんから、必ず記入の有無をご確認ください。もし、記入がない場合には直ちにお買いあげの販売店にお申し出ください。本書は再発行致しませんので、紛失しないよう大切に保管してください。

修理実施日	修 理 内 容	担当者

※この保証書は、本書に明示した期間、条件のもとにおいて、無料修理をお約束するものです。したがって、この保証書によって、お客様の法律上の権利を制限するものではありませんので、保証期間経過後の修理などについてご不明の場合は、お買いあげの販売店またはお近くの東芝消費者ご相談センターにお問い合わせください。